

# TPS53689T 具有 TLVR 支持、PMBus<sup>®</sup> 和 VR14 SVID 接口的双通道 (N + M ≤ 8 相) D-CAP+™、降压多相控制器

## 1 特性

- 输入电压范围：4.5V 至 17V
- 输出电压范围：0.25V 至 5.5V
- 支持 N+M 相位配置 (N+M ≤ 8, M ≤ 4) 的双路输出
- 与 TI 智能功率级完全兼容
- 支持电压源和电流源 Imon 功率级，具有内部 1kΩ 电阻器
- 支持布线长度大于 12 英寸的双侧电力输送
- 符合 Intel<sup>®</sup> VR14 SVID 标准且支持 PSYS
- 向后兼容 VR13.HC/VR13.0 SVID
- 自动 NVM 故障状态记录
- 增强型 D-CAP+ 控制可提供卓越的瞬态性能和出色的动态电流共享
- 可通过可编程阈值实现动态切相，从而提高轻负载和重负载下的效率
- 可通过非易失性存储器 (NVM) 进行配置，从而减少外部组件数量
- 单独的每相位 IMON 校准，具有多斜率增益校准以提高系统精度
- 具有可编程超时的二极管制动，可减少瞬态过冲
- 可编程的每相位谷值电流限制 (OCL)
- PMBus<sup>®</sup> v1.3.1 系统接口，用于遥测电压、电流、功率、温度和故障条件
- 过压故障的新软关断选项
- 可通过 PMBus 对环路补偿进行编程
- 5.00mm × 5.00mm，40 引脚，QFN 封装

## 2 应用

- [数据中心和企业计算 机架式服务器](#)
- [硬件加速器](#)
- [网络接口卡 \(NIC\)](#)
- [ASIC 和 高性能客户端](#)

## 3 说明

TPS53689T 是一款符合 VR14 SVID 标准的降压控制器，具有跨电感稳压器 (TLVR) 拓扑支持、双通道、内置非易失性存储器 (NVM) 和 PMBus<sup>®</sup> 接口，而且与 TI 智能功率级完全兼容。D-CAP+ 架构等高级控制特性可提供快速瞬态响应、低输出电容和良好的动态电流共享。还本地支持输出电压转换率和自适应电压定位的可调控制。此外，该器件还支持 PMBus 通信接口，可向主机系统报告遥测的电压、电流、功率、温度和故障状况。所有可编程参数均可通过 PMBus 接口进行配置，而且可作为新的默认值存储在 NVM 中，以尽可能减少外部组件数量。

### 封装信息

器件型号	封装 <sup>(1)</sup>	封装尺寸 <sup>(2)</sup>
TPS53689T	RSB ( QFN , 40 )	5.00mm × 5.00mm

- (1) 如需了解所有可用封装，请参阅数据表末尾的可订购产品附录。
- (2) 封装尺寸 (长 × 宽) 为标称值，并包括引脚 (如适用)。

### 器件信息

器件型号 <sup>(1)</sup>	相位数
TPS53689T	8 个相位

- (1) 请参阅 [器件比较表](#)



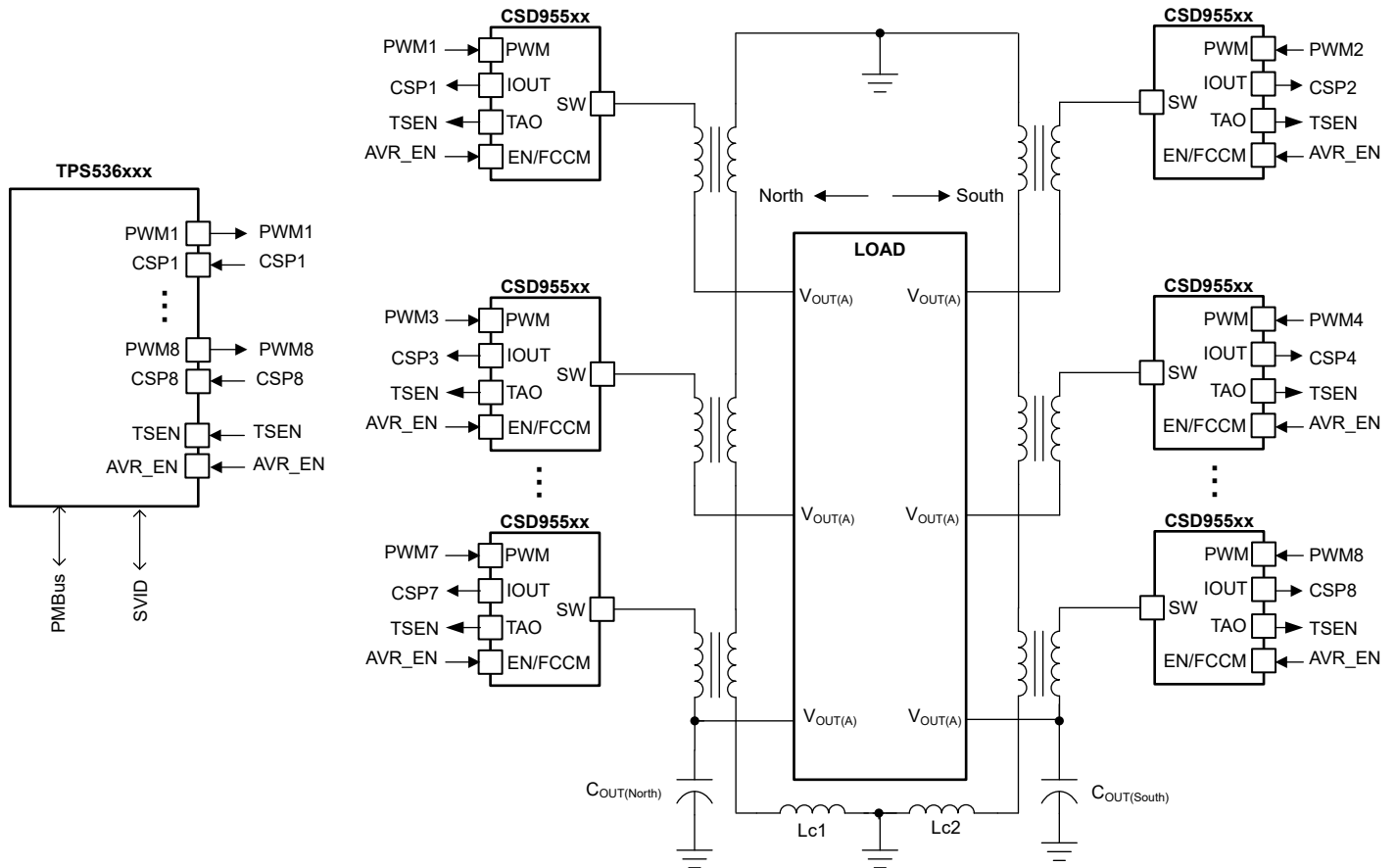

简化版应用 ( 交错式 TLVR )

## 4 器件和文档支持

TI 提供广泛的开发工具。下面列出了用于评估器件性能、生成代码和开发解决方案的工具和软件。

### 4.1 文档支持

### 4.2 接收文档更新通知

要接收文档更新通知，请导航至 [ti.com](https://www.ti.com) 上的器件产品文件夹。点击 [通知](#) 进行注册，即可每周接收产品信息更改摘要。有关更改的详细信息，请查看任何已修订文档中包含的修订历史记录。

### 4.3 支持资源

[TI E2E™ 中文支持论坛](#) 是工程师的重要参考资料，可直接从专家处获得快速、经过验证的解答和设计帮助。搜索现有解答或提出自己的问题，获得所需的快速设计帮助。

链接的内容由各个贡献者“按原样”提供。这些内容并不构成 TI 技术规范，并且不一定反映 TI 的观点；请参阅 TI 的 [使用条款](#)。

### 4.4 商标

D-CAP+™ and TI E2E™ are trademarks of Texas Instruments.

PMBus® is a registered trademark of SMIF.

Intel® is a registered trademark of Intel Corporation.

所有商标均为其各自所有者的财产。

### 4.5 静电放电警告



静电放电 (ESD) 会损坏这个集成电路。德州仪器 (TI) 建议通过适当的预防措施处理所有集成电路。如果不遵守正确的处理和安装程序，可能会损坏集成电路。

ESD 的损坏小至导致微小的性能降级，大至整个器件故障。精密的集成电路可能更容易受到损坏，这是因为非常细微的参数更改都可能会导致器件与其发布的规格不相符。

### 4.6 术语表

[TI 术语表](#) 本术语表列出并解释了术语、首字母缩略词和定义。

## 5 修订历史记录

注：以前版本的页码可能与当前版本的页码不同

<b>Changes from Revision * (September 2023) to Revision A (July 2025)</b>	<b>Page</b>
• 向过压故障添加了新的关断选项.....	<b>1</b>

## 6 机械、封装和可订购信息

以下页面包含机械、封装和可订购信息。这些信息是指定器件可用的最新数据。数据如有变更，恕不另行通知，且不会对此文档进行修订。有关此数据表的浏览器版本，请查阅左侧的导航栏。

**PACKAGING INFORMATION**

Orderable part number	Status (1)	Material type (2)	Package   Pins	Package qty   Carrier	RoHS (3)	Lead finish/ Ball material (4)	MSL rating/ Peak reflow (5)	Op temp (°C)	Part marking (6)
<a href="#">TPS53689TRSBR</a>	Active	Production	WQFN (RSB)   40	3000   LARGE T&R	Yes	NIPDAUAG	Level-2-260C-1 YEAR	-40 to 125	TPS 53689T
TPS53689TRSBR.A	Active	Production	WQFN (RSB)   40	3000   LARGE T&R	Yes	NIPDAUAG	Level-2-260C-1 YEAR	-40 to 125	TPS 53689T

(1) **Status:** For more details on status, see our [product life cycle](#).

(2) **Material type:** When designated, preproduction parts are prototypes/experimental devices, and are not yet approved or released for full production. Testing and final process, including without limitation quality assurance, reliability performance testing, and/or process qualification, may not yet be complete, and this item is subject to further changes or possible discontinuation. If available for ordering, purchases will be subject to an additional waiver at checkout, and are intended for early internal evaluation purposes only. These items are sold without warranties of any kind.

(3) **RoHS values:** Yes, No, RoHS Exempt. See the [TI RoHS Statement](#) for additional information and value definition.

(4) **Lead finish/Ball material:** Parts may have multiple material finish options. Finish options are separated by a vertical ruled line. Lead finish/Ball material values may wrap to two lines if the finish value exceeds the maximum column width.

(5) **MSL rating/Peak reflow:** The moisture sensitivity level ratings and peak solder (reflow) temperatures. In the event that a part has multiple moisture sensitivity ratings, only the lowest level per JEDEC standards is shown. Refer to the shipping label for the actual reflow temperature that will be used to mount the part to the printed circuit board.

(6) **Part marking:** There may be an additional marking, which relates to the logo, the lot trace code information, or the environmental category of the part.

Multiple part markings will be inside parentheses. Only one part marking contained in parentheses and separated by a "~" will appear on a part. If a line is indented then it is a continuation of the previous line and the two combined represent the entire part marking for that device.

**Important Information and Disclaimer:** The information provided on this page represents TI's knowledge and belief as of the date that it is provided. TI bases its knowledge and belief on information provided by third parties, and makes no representation or warranty as to the accuracy of such information. Efforts are underway to better integrate information from third parties. TI has taken and continues to take reasonable steps to provide representative and accurate information but may not have conducted destructive testing or chemical analysis on incoming materials and chemicals. TI and TI suppliers consider certain information to be proprietary, and thus CAS numbers and other limited information may not be available for release.

In no event shall TI's liability arising out of such information exceed the total purchase price of the TI part(s) at issue in this document sold by TI to Customer on an annual basis.

## GENERIC PACKAGE VIEW

**RSB 40**

**WQFN - 0.8 mm max height**

5 x 5 mm, 0.4 mm pitch

PLASTIC QUAD FLATPACK - NO LEAD

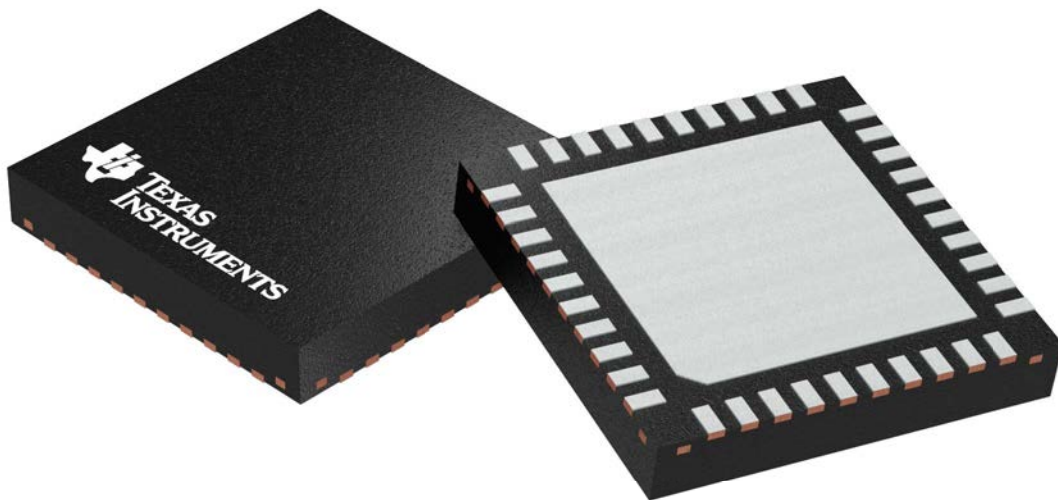

Images above are just a representation of the package family, actual package may vary.  
Refer to the product data sheet for package details.

4207182/D

## 重要通知和免责声明

TI“按原样”提供技术和可靠性数据（包括数据表）、设计资源（包括参考设计）、应用或其他设计建议、网络工具、安全信息和其他资源，不保证没有瑕疵且不做任何明示或暗示的担保，包括但不限于对适销性、与某特定用途的适用性或不侵犯任何第三方知识产权的暗示担保。

这些资源可供使用 TI 产品进行设计的熟练开发人员使用。您将自行承担以下全部责任：(1) 针对您的应用选择合适的 TI 产品，(2) 设计、验证并测试您的应用，(3) 确保您的应用满足相应标准以及任何其他安全、安保法规或其他要求。

这些资源如有变更，恕不另行通知。TI 授权您仅可将这些资源用于研发本资源所述的 TI 产品的相关应用。严禁以其他方式对这些资源进行复制或展示。您无权使用任何其他 TI 知识产权或任何第三方知识产权。对于因您对这些资源的使用而对 TI 及其代表造成的任何索赔、损害、成本、损失和债务，您将全额赔偿，TI 对此概不负责。

TI 提供的产品受 [TI 销售条款](#)、[TI 通用质量指南](#) 或 [ti.com](#) 上其他适用条款或 TI 产品随附的其他适用条款的约束。TI 提供这些资源并不会扩展或以其他方式更改 TI 针对 TI 产品发布的适用的担保或担保免责声明。除非德州仪器 (TI) 明确将某产品指定为定制产品或客户特定产品，否则其产品均为按确定价格收入目录的标准通用器件。

TI 反对并拒绝您可能提出的任何其他或不同的条款。

版权所有 © 2026，德州仪器 (TI) 公司

最后更新日期：2025 年 10 月