

TPLD2001 具有 18 个 GPIO 和可选 I²C/SPI 的可编程逻辑器件

1 特性

- 工作特性
 - 扩展温度范围：-40°C 至 125°C
 - 宽电源电压范围：1.71V 至 5.5V
- 可配置的宏单元
 - 2 位、3 位和 4 位查询表 (LUT)
 - 具有和不具有复位/置位选项的 D 型触发器或锁存器
 - 8 位移位寄存器
 - 16 位图形发生器
 - 计数器和延迟发生器
 - PWM 发生器
 - 可编程抗尖峰脉冲滤波器或边沿检测器
 - 分立式模拟比较器
 - 具有多电压基准选择的多通道采样模拟比较器
 - 电压基准和模拟温度传感器
 - 模拟多路复用器
 - 振荡器
- 灵活的数字 I/O 功能
 - 所有数字信号均可连接任意 GPIO
 - 数字输入模式：带和不带施密特触发器的数字输入，低电压数字输入
 - 数字输出模式：推挽、开漏 NMOS、三态
- 开发工具
 - TPLD2001 评估模块
 - TPLD 编程器
 - InterConnect Studio
- 支持内联编程

2 应用

- 可穿戴设备
- PC 和笔记本电脑
- 个人电子产品
- 工厂自动化与控制
- 游戏应用
- 通信设备

3 说明

TPLD2001 是 TI 可编程逻辑器件 (TPLD) 系列器件中的一款，具有多用途可编程逻辑 IC，支持组合逻辑、顺序逻辑和模拟块。TPLD 提供了集成、紧凑、低功耗的解决方案来实现常见的系统功能，例如时序延迟、电压监控器、系统复位、电源序列发生器、I/O 扩展器等。此款成本优化型器件在小型封装中提供了一组丰富的功能，支持从 -40°C 到 125°C 的工作温度范围，并可在 1.71V 至 5.5V 的电源电压范围内运行。

系统设计人员可以通过 InterConnect Studio 创建电路并配置宏蜂窝、I/O 引脚和互连，方法是临时模拟非易失性存储器或对一次性可编程 (OTP) 进行永久编程。

TPLD2001 由庞大的硬件和软件生态系统提供支持，配备应用手册、参考设计和设计示例。如需了解详情和访问设计工具，请访问 ti.com。

器件信息

器件型号	封装 ⁽¹⁾	封装尺寸 (标称值) ⁽²⁾
TPLD2001	DGS (VSSOP , 20)	5.10mm × 3.00mm
	RJY (UQFN , 20)	3.00mm × 2.00mm

(1) 如需了解所有可用封装，请参阅数据表末尾的可订购产品附录。

(2) 封装尺寸 (长 × 宽) 为标称值，并包括引脚 (如适用)。

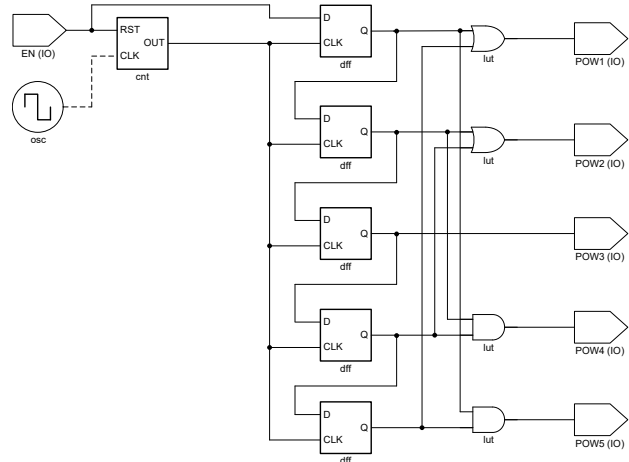

简化版应用示意图



内容

1 特性	1	8.1 概述.....	22
2 应用	1	8.2 功能方框图.....	23
3 说明	1	8.3 特性说明.....	24
4 引脚配置和功能	3	8.4 器件功能模式.....	88
5 规格	4	9 应用和实施	223
5.1 绝对最大额定值.....	4	9.1 应用信息.....	223
5.2 ESD 等级.....	4	9.2 典型应用.....	223
5.3 建议运行条件.....	4	9.3 电源相关建议.....	226
5.4 热性能信息.....	5	9.4 布局.....	226
5.5 电气特性.....	5	10 器件和文档支持	228
5.6 电源电流特性.....	12	10.1 接收文档更新通知.....	228
5.7 开关特性.....	13	10.2 支持资源.....	228
5.8 I ² C 总线时序要求.....	18	10.3 商标.....	228
5.9 SPI 时序要求.....	19	10.4 静电放电警告.....	228
6 典型特性	20	10.5 术语表.....	228
7 参数测量信息	21	11 修订历史记录	228
8 详细说明	22	12 机械、封装和可订购信息	228

4 引脚配置和功能



图 4-1. DGS 封装，
20 引脚 VSSOP (俯视图)



图 4-2. RJY 封装，
20 引脚 UQFN (俯视图)

表 4-1. 引脚功能

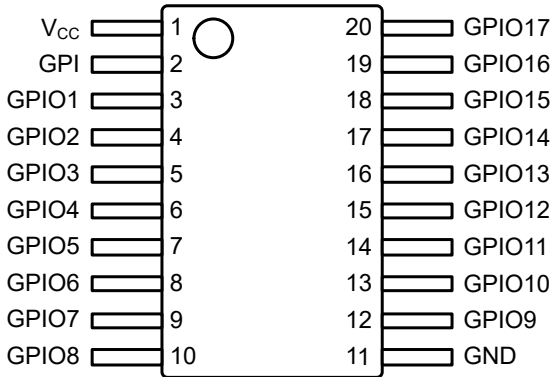
引脚				说明			
名称	VSSOP (DGS)	UQFN (RJY)	类型 ⁽¹⁾	主要功能	辅助模拟功能 (如果有)	辅助数字功能 (如果有)	辅助串行通信功能 (如果有)
GPI	2	2	I	通用输入 ⁽²⁾			VPP
GPIO1	3	3	I/O	具有 OE 的通用 I/O ⁽³⁾	AMUX0A / ACMP IN2		接口选择
GPIO2	4	4	I/O	具有 OE 的通用 I/O ⁽³⁾	AMUX0B / ACMP IN3		I ² C 地址 6
GPIO3	5	5	I/O	具有 OE 的通用 I/O ⁽³⁾	AMUX0Y		I ² C 地址 5
GPIO4	6	6	I/O	通用 I/O	ACMP IN0		I ² C 地址 4
GPIO5	7	7	I/O	通用 I/O			SPI nCS / I ² C 地址 3
GPIO6	8	8	I/O	通用 I/O			SPI SCLK / I ² C SCL
GPIO7	9	9	I/O	通用 I/O			SPI SDI / I ² C SDA
GPIO8	10	10	I/O	通用 I/O			SPI SDO
GND	11	11	P	接地			
GPIO9	12	12	I/O	通用 I/O	Ext.VREF IN		
GPIO10	13	13	I/O	具有 OE 的通用 I/O ⁽³⁾	McACMP IN0		
GPIO11	14	14	I/O	具有 OE 的通用 I/O ⁽³⁾	McACMP IN1		
GPIO12	15	15	I/O	具有 OE 的通用 I/O ⁽³⁾	McACMP IN2		
GPIO13	16	16	I/O	具有 OE 的通用 I/O ⁽³⁾	McACMP IN3		
GPIO14	17	17	I/O	通用 I/O	AMUX1A	OSC0 Ext.CLK	
GPIO15	18	18	I/O	具有 OE 的通用 I/O ⁽³⁾	AMUX1B	OSC1 Ext.CLK	
GPIO16	19	19	I/O	具有 OE 的通用 I/O ⁽³⁾	ACMP IN1		
GPIO17	20	20	I/O	具有 OE 的通用 I/O ⁽³⁾	AMUX1Y	OSC2 Ext.CLK	
V _{CC}	1	1	P	电源电压			

(1) P = 电源，I/O = 输入/输出，I = 输入

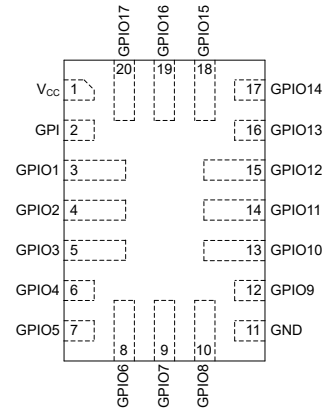
(2) 通用输入 (GPI) 引脚将在编程期间保持高电压 (VPP)。如果执行系统内编程，请特别注意连接到该引脚的外设。

(3) 输出使能 (OE) 连接可通过连接多路复用器获得，并可在 InterConnect Studio 中进行配置。

5 规格

5.1 绝对最大额定值

在自然通风条件下的工作温度范围内测得 (除非另有说明) ⁽¹⁾

		最小值	最大值	单位
V _{CC}	V _{CC} 上相对于 GND 的电源电压	-0.5	7	V
V _I	输入电压	-0.5	7	V
V _O	输出电压	-0.5	7	V
I _{IOK}	输入-输出钳位电流	V _{IO} < 0 或 V _{IO} > V _{CC}		mA
I _O	持续输出电流	V _O = 0 至 V _{CC}		mA
I _{DC}	最大平均电流或直流电流 (通过每个引脚)	推挽 1X	12	mA
		推挽 2X	17	
		开漏 NMOS 1X	18	
		开漏 NMOS 2X	28	
		开漏 NMOS 4X	45	
T _J	结温		150	°C
T _{stg}	贮存温度	-65	150	°C

(1) 超出绝对最大额定值范围操作可能会导致器件永久损坏。绝对最大额定值并不表示器件在这些条件下或在建议运行条件以外的任何其他条件下能够正常运行。如果超出建议运行条件但在绝对最大额定值范围内使用, 器件可能不会完全正常运行, 这可能影响器件的可靠性、功能和性能并缩短器件寿命。

5.2 ESD 等级

			值	单位
V _(ESD)	静电放电	人体放电模型 (HBM), 符合 ANSI/ESDA/JEDEC JS-001 标准, 所有引脚 ⁽¹⁾	±2000	V
		充电器件模型 (CDM), 符合 ANSI/ESDA/JEDEC 规范 JS-002, 所有引脚 ⁽²⁾	±1500	

(1) JEDEC 文档 JEP155 指出: 500V HBM 时能够在标准 ESD 控制流程下安全生产。

(2) JEDEC 文档 JEP157 指出: 250V CDM 时能够在标准 ESD 控制流程下安全生产。

5.3 建议运行条件

在自然通风条件下的工作温度范围内测得 (除非另有说明)

		V _{CC}	最小值	最大值	单位
V _{CC}	电源电压		1.71	5.5	V
V _I	输入电压		0	V _{CC}	V
V _O	输出电压		0	V _{CC}	V
V _{IH}	高电平输入电压	的逻辑输入	1.71V 至 5.5V	(0.7 × V _{CC})	V
		低压逻辑输入	1.8V ± 0.09V	0.90	
			3.3V ± 0.3V	1.08	
		5V ± 0.5V	1.22		
V _{IH}	高电平输入电压	I ² C SCL、SDA 引脚 SPI SDI、SCLK、nCS	1.71V 至 5.5V	(0.7 × V _{CC})	V
V _{IL}	低电平输入电压	的逻辑输入	1.71V 至 5.5V	(0.3 × V _{CC})	V
		低压逻辑输入	1.8V ± 0.09V	0.47	
			3.3V ± 0.3V	0.52	
		5V ± 0.5V	0.56		

在自然通风条件下的工作温度范围内测得 (除非另有说明)

			V _{CC}	最小值	最大值	单位
V _{IL}	低电平输入电压	I ² C SCL、SDA 引脚 SPI SDI、SCLK、nCS	1.71V 至 5.5V	(0.3 × V _{CC})		V
F _(EXT_OSC)	外部振荡器频率	的逻辑输入	1.8V ± 0.09V	10		MHz
			3.3V ± 0.3V	25		
			5V ± 0.5V	25		
T _A	环境温度			-40	125	°C

5.4 热性能信息

封装	引脚	热指标 ⁽¹⁾						单位
		R _{θJA}	R _{θJC(top)}	R _{θJB}	Ψ _{JT}	Ψ _{JB}	R _{θJC(bot)}	
DGS (VSSOP)	20	92.9	35.7	49.7	1.3	49.3	—	°C/W
RJY (UQFN)	20	108.3	39.4	50.7	1.0	50.7	—	°C/W

(1) 有关新旧热指标的更多信息, 请参阅 [半导体和 IC 封装热指标](#) 应用报告。

5.5 电气特性

在自然通风条件下的工作温度范围内测得 (除非另有说明)

参数		测试条件	V _{CC}	最小值	典型值	最大值	单位
电源和上电复位							
V _{PORR}	上电复位电压, V _{CC} 上升	V _I = V _{CC} 或 GND, I _O = 0		1.20		1.45	V
V _{PORF}	上电复位电压, V _{CC} 下降	V _I = V _{CC} 或 GND, I _O = 0		1.14		1.36	V
t _{SU}	启动时间	从 V _{CC} 上升至超过 V _{PORR} 到 GPO 激活			0.76		ms
V _{PP}	编程电压			7.5		8	V
t _{PP}	编程时间				50		ms
数字 IO							
V _{T+}	正向输入阈值电压	具有施密特触发的逻辑输入		1.8V ± 0.09V	0.94	1.27	V
				3.3V ± 0.3V	1.55	2.17	
				5V ± 0.5V	2.21	3.19	
V _{T-}	负向输入阈值电压	具有施密特触发的逻辑输入		1.8V ± 0.09V	0.58	0.94	V
				3.3V ± 0.3V	1.10	1.79	
				5V ± 0.5V	1.63	2.7	
V _{HYS}	施密特触发迟滞 (V _{T+} - V _{T-})	具有施密特触发的逻辑输入		1.8V ± 0.09V	0.24	0.36	V
				3.3V ± 0.3V	0.33	0.42	
				5V ± 0.5V	0.40	0.49	
V _{HYS}	INO 迟滞		1.71V 至 5.5V			0.2	V
V _{OH}	高电平输出电压	推挽 1X	I _{OH} = -100μA	1.8V ± 0.09V	1.68		V
		推挽 2X			1.69		
		推挽 1X	I _{OH} = -3mA	3.3V ± 0.3V	2.47		
		推挽 2X			2.63		
		推挽 1X	I _{OH} = -5mA	5V ± 0.5V	3.84		
		推挽 2X			4.02		

在自然通风条件下的工作温度范围内测得 (除非另有说明)

参数			测试条件	V _{CC}	最小值	典型值	最大值	单位
V _{OH}	高电平输出电压	SPI SDO	I _{OH} = -2mA	1.71V 至 5.5V	(0.7 × V _{CC})			V
V _{OL}	低电平输出电压	推挽 1X	I _{OL} = 100μA	1.8V ± 0.09V			0.01	V
		推挽 2X					0.01	
		开漏 NMOS 1X					0.01	
		开漏 NMOS 2X					0.01	
		推挽 1X	I _{OL} = 3mA	3.3V ± 0.3V			0.1	
		推挽 2X					0.1	
		开漏 NMOS 1X					0.1	
		开漏 NMOS 2X					0.1	
		推挽 1X	I _{OL} = 5mA	5V ± 0.5V			0.12	
		推挽 2X					0.12	
		开漏 NMOS 1X					0.12	
		开漏 NMOS 2X					0.12	
V _{OL}	低电平输出电压	I ² C SCL、SDA 引脚 (开漏 NMOS 4X)	I _{OL} = 3mA	V _{CC} > 2V			0.4	V
		I ² C SCL、SDA 引脚 (开漏 NMOS 4X)	I _{OL} = 2mA	V _{CC} ≤ 2V			(0.2 × V _{CC})	
		SPI SDO 引脚	I _{OL} = 2mA	1.71V 至 5.5V			(0.3 × V _{CC})	
I _{OL}	低电平输出电流	I ² C SCL、SDA 引脚 (标准模式、快速模式)	V _{OL} = 0.4V	1.71V 至 5.5V			3	mA
		I ² C SCL、SDA 引脚 (快速+ 模式)						
I _I	输入漏电流	所有引脚	V _I = V _{CC}	1.71V 至 5.5V			±1	μA
			V _I = GND				±1	
I _{OZ}	关闭状态 (高阻态) 输出电流		V _O = 0 至 5.5V	1.71V 至 5.5V			±1	μA
I _{off}	输入/输出断电漏电流		V _I 或 V _O = 5.5V	0V			±5	μA
F _{OUT}	最大输出频率 ⁽¹⁾	所有 IOs 推挽 1X 或推挽 2X	C _L = 15pF	1.8V ± 0.09V			8	MHz
				3.3V ± 0.3V			8	MHz
				5V ± 0.5V			8	MHz
F _{OUT}	最大输出频率 ⁽¹⁾	仅限 IO14、IO15、IO17 推挽 1X 或推挽 2X	C _L = 15pF	1.8V ± 0.09V			10	MHz
				3.3V ± 0.3V			12	MHz
				5V ± 0.5V			12	MHz
R _{pu(int)}	内部上拉电阻						1	MΩ
							100	kΩ
							10	kΩ
R _{pd(int)}	内部下拉电阻						1	MΩ
							100	kΩ
							10	kΩ
C _I	输入引脚电容	每个输入引脚	V _I = V _{CC} 或 GND	1.71V 至 5.5V		4	10	pF
C _I	输入引脚电容	I ² C SCL 引脚 SPI SDI、SCK、nCS 引脚	V _I = V _{CC} 或 GND	1.71V 至 5.5V		4	10	pF

在自然通风条件下的工作温度范围内测得（除非另有说明）

参数			测试条件	V _{CC}	最小值	典型值	最大值	单位
C _{IO}	输入-输出引脚电容	每个 I/O 引脚	V _{IO} = V _{CC} 或 GND	1.71V 至 5.5V		4	10	pF
C _{IO}	输入-输出引脚电容	I ² C SDA 引脚	V _{IO} = V _{CC} 或 GND	1.71V 至 5.5V		4	10	pF
模拟比较器 - 分立式模拟比较器								
t _{start}	开始时间	ACMP 上电延迟	带隙强制开启，振荡器强制开启	1.71V 至 5.5V		120		μs
			带隙强制开启，振荡器自动开启			120		
			带隙自动开启，振荡器强制开启			120		
			带隙自动开启，振荡器自动开启			180		
V _{AI}	输入电压	正输入		1.71V 至 5.5V	0		V _{CC}	V
		负输入			0	2.016		
V _{offset}	输入偏移电压	T _A = 25°C	V _{HYS} = 0mV，增益 = 1，VREF = 32mV 至 1504mV	1.71V 至 5.5V	-12		12	mV
		-40°C < T _A ≤ 125°C			-15	15		
		T _A = 25°C	V _{HYS} = 0mV，增益 = 1，VREF = 32mV 至 2016mV	2.3V 至 5.5V	-12		12	
		-40°C < T _A ≤ 125°C			-15	15		
dV _{IO} /dT	输入失调电压漂移	-40°C < T _A ≤ 125°C	V _{HYS} = 0mV，增益 = 1，VREF = 32mV 至 1504mV	1.71V 至 5.5V	-20	0.1	35	μV/°C
			V _{HYS} = 0mV，增益 = 1，VREF = 32mV 至 2016mV	2.3V 至 5.5V	-20	0.1	34	
I _B	输入偏置电流						1	μA
C _{ID}	输入电容，差分					3		pF
C _{IM}	输入电容，共模					3		pF
PROP	传播延迟，响应时间	低电平到高电平，启用低带宽	增益 = 1，Vref = 32mV 至 1504mV，过驱 = 32mV	1.71V 至 5.5V			11	μs
		高电平到低电平，启用低带宽					10	
		低电平到高电平，禁用低带宽					2	
		高电平到低电平，禁用低带宽					2	
		低电平到高电平，启用低带宽	增益 = 1，Vref = 32mV 至 2016mV，过驱 = 32mV	2.3V 至 5.5V			16	
		高电平到低电平，启用低带宽					9	
		低电平到高电平，禁用低带宽					3	
		高电平到低电平，禁用低带宽					2	
模拟比较器 - 多通道模拟比较器								

在自然通风条件下的工作温度范围内测得 (除非另有说明)

参数		测试条件	V _{CC}	最小值	典型值	最大值	单位	
t _{start}	开始时间	ACMP 上电 延迟	带隙强制开启 OSC 强制开启 1-通道, 1-VREF	1.71V 至 5.5V	135		μs	
					2.9		ms	
					150		μs	
V _{AI}	输入电压	正输入	1.71V 至 5.5V	0		V _{CC}	V	
		负输入		0	2.016			
V _{offset}	输入偏移电压	T _A = 25°C	V _{HYS} = 0mV , 增益 = 1 , VREF = 32mV 至 1504mV	1.71V 至 5.5V	-12	12	mV	
		- 40°C < T _A ≤ 125°C			-15	15		
		T _A = 25°C	V _{HYS} = 0mV , 增益 = 1 , VREF = 32mV 至 2016mV	2.3V 至 5.5V	-12	12		
		- 40°C < T _A ≤ 125°C			-15	15		
dV _{IO} /dT	输入失调电压漂移	- 40°C < T _A ≤ 125°C	V _{HYS} = 0mV , 增益 = 1 , VREF = 32mV 至 1504mV	1.71V 至 5.5V	-20	0.1	35	μV/°C
			V _{HYS} = 0mV , 增益 = 1 , VREF = 32mV 至 2016mV	2.3V 至 5.5V	-20	0.1	31	
I _B	输入偏置电流					1	μA	
C _{ID}	输入电容, 差分				3		pF	
C _{IM}	输入电容, 共模				3		pF	

在自然通风条件下的工作温度范围内测得（除非另有说明）

参数		测试条件	V _{CC}	最小值	典型值	最大值	单位	
PROP	传播延迟， 响应时间	低电平到高电平， 启用低带宽	1 通道， 增益 = 1， V _{ref} = 32mV 至 1504mV， 过驱 = 32mV	1.71V 至 5.5V		11	μs	
		高电平到低电平， 启用低带宽			10			
		低电平到高电平， 禁用低带宽	1 通道， 增益 = 1， V _{ref} = 32mV 至 1504mV， 过驱 = 32mV	1.71V 至 5.5V		2	μs	
		高电平到低电平， 禁用低带宽			2			
		低电平到高电平， 启用低带宽	1 通道， 增益 = 1， V _{ref} = 32mV 至 2016mV， 过驱 = 32mV	2.3V 至 5.5V		11	μs	
		高电平到低电平， 启用低带宽			8	μs		
		低电平到高电平， 禁用低带宽	1 通道， 增益 = 1， V _{ref} = 32mV 至 2016mV， 过驱 = 32mV	2.3V 至 5.5V		2	μs	
		高电平到低电平， 禁用低带宽			2	μs		
		从低电平到高电平	多通道， 增益 = 1， V _{ref} = 32mV 至 1504mV， 过驱 = 32mV	1.71V 至 5.5V		(t _{SMP_CLK} × CH)	μs	
		从高电平到低电平			(t _{SMP_CLK} × CH)	μs		
		从低电平到高电平	多通道， 增益 = 1， V _{ref} = 32mV 至 2016mV， 过驱 = 32mV	2.3V 至 5.5V		(t _{SMP_CLK} × CH)	μs	
		从高电平到低电平			(t _{SMP_CLK} × CH)	μs		
模拟比较器 - 迟滞								
V _{HYS}	内置迟滞	-40°C < T _A ≤ 125°C	V _{HYS} = 64mV	1.71V 至 5.5V	54.4	62.8	71.0	mV
			V _{HYS} = 128mV		109.0	126.5	136.1	
			V _{HYS} = 192mV		176.7	189.3	204.3	
模拟比较器 - 输入增益								
R _{sin}	串联输入电阻	增益 = 0.5	1.71V 至 5.5V		1		MΩ	
		增益 = 0.33			0.75			
		增益 = 0.25			1			
G _{err}	增益误差	增益 = 0.5	1.71V 至 5.5V	-2.3	1.3	5.8	%	
		增益 = 0.33		-1.6	1.6	5.0		
		增益 = 0.25		-1.5	1.8	4.7		
电压基准								

在自然通风条件下的工作温度范围内测得 (除非另有说明)

参数		测试条件	V _{CC}	最小值	典型值	最大值	单位	
VREF	内部 VREF 错误	T _A = 25°C	VREF = 32mV 至 512mV	1.71V 至 5.5V	-6.18	0.67	6.47	%
		-40°C < T _A ≤ 125°C			-7.24		7.72	
		T _A = 25°C	VREF = 544mV 至 1024mV		-6.12	0.05	6.55	
		-40°C < T _A ≤ 125°C			-13.75		10.76	
		T _A = 25°C	VREF = 1056mV 至 1504mV		-5.99	0.01	6.40	
		-40°C < T _A ≤ 125°C			-6.59		6.84	
T _{ERR}	温度传感器精度	T _A = 25°C	VREF = 1536mV 至 2016mV	2.3V 至 5.5V	-4.76	0.32	5.59	%
		-40°C < T _A ≤ 125°C			-6.31		6.37	
模拟温度传感器								
T _{ERR}	温度传感器精度	10°C 至 45°C	1.71V 至 5.5V	-6.8		6.9	°C	
		-40°C 至 85°C		-11.5		10.6		
		-40°C 至 105°C		-11.5		12.3		
		-40°C 至 125°C		-11.5		13.4		
T _{OUT}	温度传感器输出	-40°C	1.71V 至 5.5V		1.226		V	
		-30°C			1.188			
		-20°C			1.152			
		-10°C			1.112			
		0°C			1.072			
		10°C			1.031			
		20°C			0.990			
		25°C			0.970			
		30°C			0.949			
		40°C			0.909			
		50°C			0.868			
		60°C			0.827			
		70°C			0.786			
		80°C			0.747			
		85°C			0.727			
		90°C			0.707			
100°C		0.667						
110°C		0.626						
120°C		0.585						
125°C		0.565						
t _{DELAY}	温度传感器启动延迟		1.71V 至 5.5V		70	100	μs	
模拟多路复用器								

在自然通风条件下的工作温度范围内测得（除非另有说明）

参数		测试条件	V _{CC}	最小值	典型值	最大值	单位
r _{on}	导通状态开关电阻	-40°C < T _A ≤ 125°C	V _I = 0V , I _O = 4mA	1.8V ± 0.09V		35	Ω
			V _I = 1.71V , I _O = -4mA			35	
			V _I = 0V , I _O = 8mA	2.5V ± 0.2V		32.5	
			V _I = 2.3V , I _O = -8mA			32.5	
			V _I = 0V , I _O = 24mA	3.3V ± 0.3V		30	
			V _I = 3V , I _O = -24mA			35	
			V _I = 0V , I _O = 30mA	5V ± 0.5V		30	
			V _I = 2.4V , I _O = -30mA			30	
			V _I = 4.5V , I _O = -30mA			30	
r _{range}	信号范围内的导通状态 开关电阻	0 ≤ V _A , V _B ≤ V _{CC} -40°C < T _A ≤ 125°C	I _O = -4mA	1.8V ± 0.09V		205	Ω
			I _O = -8mA	2.5V ± 0.2V		75	
			I _O = -24mA	3.3V ± 0.3V		35	
			I _O = -30mA	5V ± 0.5V		25	
Δ r _{on}	开关之间导通状态电阻 的差异	-40°C < T _A ≤ 125°C	V _A , V _B = 1.15V -40°C < T _A ≤ 125°C	I _O = -4mA	1.8V ± 0.09V	14.7	Ω
			V _A , V _B = 1.6V -40°C < T _A ≤ 125°C	I _O = -8mA	2.5V ± 0.2V	5.3	
			V _A , V _B = 2.1V -40°C < T _A ≤ 125°C	I _O = -24mA	3.3V ± 0.3V	3.5	
			V _A , V _B = 3.15V -40°C < T _A ≤ 125°C	I _O = -30mA	5V ± 0.5V	3.8	
r _{on(flat)}	导通状态电阻平坦度	0 ≤ V _A , V _B ≤ V _{CC} -40°C < T _A ≤ 125°C	I _O = -4mA	1.8V ± 0.09V		110	Ω
			I _O = -8mA	2.5V ± 0.2V		40	
			I _O = -24mA	3.3V ± 0.3V		10	
			I _O = -30mA	5V ± 0.5V		2	
I _{off}	关断状态开关漏电流	0 ≤ V _I , V _O ≤ V _{CC}	1.71V 至 5.5V			±7.5	μA
I _{S(on)}	导通状态开关漏电流	V _I = V _{CC} 或 GND , V _O = 开路	5.5V		±0.1	±2.5	μA
C _{io(off)}	开关输入/输出电容	A、B		5V		9.5	pF
C _{io(on)}	开关输入/输出电容	A、B		5V		20	pF
		Y			20		

(1) 开漏开关性能将受到使用的上拉电阻器的限制

5.6 电源电流特性

T_A = 25°C (除非另有说明)

参数		测试条件	V _{CC} = 1.8V ± 0.09V			V _{CC} = 3.3V ± 0.3V			V _{CC} = 5V ± 0.5V			单位
			最小值	典型值	最大值	最小值	典型值	最大值	最小值	典型值	最大值	
待机												
I _{CC}	待机	输入 = 静态, 输出 = 开路, I _O = 0, OSC 关闭, ACMP 关闭	1.38			1.41			1.43			μA
I _{CC}	待机, 带隙已启用	带隙强制开启	3.46			3.49			3.52			μA
振荡器												
I _{CC}	OSC0 启用: 2kHz	预分频 = 1	0.62			0.71			1.11			μA
		预分频 = 2	0.62			0.71			1.07			
		预分频 = 4	0.62			0.71			1.04			
		预分频 = 8	0.62			0.71			1.08			
I _{CC}	OSC1 启用: 2MHz	预分频 = 1	31.4			34.4			42.7			μA
		预分频 = 2	28.4			31.5			39.8			
		预分频 = 4	26.5			29.5			37.9			
		预分频 = 8	25.4			28.5			36.9			
I _{CC}	OSC2 启用: 25MHz	预分频 = 1	317.5			319.1			319.8			μA
		预分频 = 2	260.2			261.4			261.9			
		预分频 = 4	227.3			228.3			228.7			
		预分频 = 8	210.7			211.6			212			
I _{CC}	OSC2 启用: 25MHz	正常启动, OSC 输出空闲	15.0			15.7			18.2			μA
I _{CC}	OSC2 启用: 25MHz	启用快速启动, OSC 输出空闲	21.0			21.8			23.6			μA
模拟比较器 - 分立式模拟比较器												
I _{CC}	分立式模拟比较器 (ACMP)	外部 VREF (32mV), IN+= 0V, 禁用低带宽模式	3.57			3.67			3.75			μA
		外部 VREF (32mV), IN+= VCC, 禁用低带宽模式	4.22			4.33			4.44			
		外部 VREF (32mV), IN+= 0V, 启用低带宽模式	0.86			0.86			0.86			
		外部 VREF (32mV), IN+= VCC, 启用低带宽模式	0.86			0.87			0.87			
模拟比较器 - 多通道模拟比较器												

T_A = 25°C (除非另有说明)

参数	测试条件	V _{CC} = 1.8V ± 0.09V			V _{CC} = 3.3V ± 0.3V			V _{CC} = 5V ± 0.5V			单位
		最小值	典型值	最大值	最小值	典型值	最大值	最小值	典型值	最大值	
I _{CC}	多通道采样模拟比较器 (McACMP)	1 通道, 外部 VREF (32mV), IN+= 0V, 禁用低带宽模式		3.56		3.66		3.83	μA		
		1 通道, 外部 VREF (32mV), IN+= VCC, 禁用低带宽模式		4.2		4.32		4.45			
		1 通道, 外部 VREF (32mV), IN+= 0V, 启用低带宽模式		0.9		0.91		0.94			
		1 通道, 外部 VREF (32mV), IN+= VCC, 启用低带宽模式		0.91		0.92		0.94			
		4 通道连续采样, 外部 VREF (32mV), IN+= 0V, OSC = 2kHz,		0.94		0.98		1.06			
		4 通道连续采样, 外部 VREF (32mV), IN+= 0V, OSC = 100kHz		4.05		4.17		4.28			
电压基准											
I _{CC}	电压基准 (VREF)	内部 VREF (32mV 至 2,016mV)		4.83		4.89		4.93		μA	
模拟温度传感器											
I _{CC}	模拟温度传感器 (TS)	温度传感器已启用		3.46		3.46		3.55		μA	
模拟多路复用器											
I _{CC}	模拟多路复用器 (AMUX)	已启用模拟多路复用器		2.29		3.14		4.01		μA	

5.7 开关特性

在自然通风条件下的工作温度范围内测得 (除非另有说明)

参数	从 (输入)	至 (输出)	测试条件	V _{CC}	最小值	典型值	最大值	单位
数字 IO								
t _{pd}	延迟	的逻辑输入	推挽输出	上升	1.8V ± 0.09V	32.4		ns
				下降		29.6		
				上升	3.3V ± 0.3V	19.2		
				下降		17.0		
				上升	5V ± 0.5V	15.2		
				下降		14.4		

在自然通风条件下的工作温度范围内测得 (除非另有说明)

参数		从 (输入)	至 (输出)	测试 条件	V _{CC}	最小值 典型值 最大值	单位	
t _{pd}	延迟	具有施密特触发的逻辑输入	推挽输出	上升	1.8V ± 0.09V	38.2	ns	
				下降		36.5		
				上升	3.3V ± 0.3V	23.4		
				下降		22.5		
				上升	5V ± 0.5V	19.2		
				下降		19.8		
t _{pd}	延迟	低压逻辑输入	推挽输出	上升	1.8V ± 0.09V	32.3	ns	
				下降		32.7		
				上升	3.3V ± 0.3V	21.3		
				下降		21.8		
				上升	5V ± 0.5V	18.5		
				下降		18.1		
t _{pd}	延迟	的逻辑输入	开漏 NMOS 输出	上升	1.8V ± 0.09V	—	ns	
				下降		26.3		
				上升	3.3V ± 0.3V	—		
				下降		17.6		
				上升	5V ± 0.5V	—		
				下降		15.4		
t _{pd}	延迟	输出使能来源引脚	OE	推挽输出	Hi-Z 至 1	1.8V ± 0.09V	45.4	ns
						3.3V ± 0.3V	28.8	
						5V ± 0.5V	24.5	
					Hi-Z 至 0	1.8V ± 0.09V	39.3	ns
						3.3V ± 0.3V	24.5	
						5V ± 0.5V	21.1	
可配置使用逻辑								
t _{pd}	延迟	2 位 LUT	IN	OUT	上升	1.8V ± 0.09V	1.0	ns
					下降		0.9	
					上升	3.3V ± 0.3V	1.0	
					下降		0.9	
					上升	5V ± 0.5V	1.0	
					下降		0.9	
t _{pd}	延迟	3 位 LUT	IN	OUT	上升	1.8V ± 0.09V	0.9	ns
					下降		0.7	
					上升	3.3V ± 0.3V	0.9	
					下降		0.7	
					上升	5V ± 0.5V	0.9	
					下降		0.7	
t _{pd}	延迟	4 位 LUT	IN	OUT	上升	1.8V ± 0.09V	1.1	ns
					下降		1.0	
					上升	3.3V ± 0.3V	1.1	
					下降		1.0	
					上升	5V ± 0.5V	1.1	
					下降		1.0	

在自然通风条件下的工作温度范围内测得 (除非另有说明)

参数			从 (输入)	至 (输出)	测试 条件	V _{CC}	最小值 典型值 最大值	单位
t _{pd}	延迟	DFF/门锁	CLK	Q	上升	1.8V ± 0.09V	1.5	ns
					下降		1.6	
					上升	3.3V ± 0.3V	1.5	
					下降		1.6	
					上升	5V ± 0.5V	1.6	
					下降		1.7	
t _{pd}	延迟	DFF/门锁	nRST/nSET	Q	上升	1.8V ± 0.09V	4.6	ns
					下降		4.6	
					上升	3.3V ± 0.3V	4.7	
					下降		4.6	
					上升	5V ± 0.5V	4.7	
					下降		4.6	
t _{pd}	延迟	移位寄存器	CLK	OUT	上升	1.8V ± 0.09V	1.5	ns
					下降		1.6	
					上升	3.3V ± 0.3V	1.5	
					下降		1.6	
					上升	5V ± 0.5V	1.5	
					下降		1.6	
t _{pd}	延迟	移位寄存器	nRST	OUT	上升	1.8V ± 0.09V	—	ns
					下降		2.2	
					上升	3.3V ± 0.3V	—	
					下降		2.2	
					上升	5V ± 0.5V	—	
					下降		2.2	
t _{pd}	延迟	图形发生器	CLK	OUT	上升	1.8V ± 0.09V	1.7	ns
					下降		1.7	
					上升	3.3V ± 0.3V	1.5	
					下降		1.6	
					上升	5V ± 0.5V	1.7	
					下降		1.7	
计数器/延迟								
t _{pd}	延迟	计数器 - 延迟 模式	IN 的上升沿	OUT 的上升沿	下降沿触发	1.8V ± 0.09V	3.7	ns
			IN 的下降沿	OUT 的下降沿	上升沿触发		2.9	
			IN 的上升沿	OUT 的上升沿	下降沿触发	3.3V ± 0.3V	3.7	
			IN 的下降沿	OUT 的下降沿	上升沿触发		2.9	
			IN 的上升沿	OUT 的上升沿	下降沿触发	5V ± 0.5V	3.7	
			IN 的下降沿	OUT 的下降沿	上升沿触发		2.9	

在自然通风条件下的工作温度范围内测得 (除非另有说明)

参数			从 (输入)	至 (输出)	测试 条件	V _{CC}	最小值	典型值	最大值	单位	
t _{pw}	脉宽	计数器 - 边沿 检测模式	OUT 的上升沿	OUT 的下降沿	上升沿检测	1.8V ± 0.09V		19.7		ns	
						3.3V ± 0.3V		19.8			
						5V ± 0.5V		19.8			
					下降沿检测	1.8V ± 0.09V		19.9			
						3.3V ± 0.3V		19.9			
						5V ± 0.5V		19.9			
					双边沿检测	1.8V ± 0.09V		19.9			
						3.3V ± 0.3V		20.0			
						5V ± 0.5V		20.0			
状态机											
t _{st_pw}	状态转换脉冲宽度					1.8V ± 0.09V		22.0		ns	
						3.3V ± 0.3V		22.0			
						5V ± 0.5V		22.0			
t _{st_dly}	状态转换延迟					1.8V ± 0.09V		61.5		ns	
						3.3V ± 0.3V		51.3			
						5V ± 0.5V		48.6			
振荡器											
f _{err}	振荡器频率误差				OSC0 2kHz	1.8V ± 0.09V	-7.4		11.3	%	
						3.3V ± 0.3V	-8.9		10.1		
						5V ± 0.5V	-9.3		9.9		
						OSC1 2MHz	1.8V ± 0.09V	-8.4			13.3
							3.3V ± 0.3V	-10.3			12.5
							5V ± 0.5V	-12.8			9.0
						OSC2 25MHz	1.8V ± 0.09V	-5.8			4.9
							3.3V ± 0.3V	-4.4			6.8
							5V ± 0.5V	-5.3			6.6
t _{d_osc}	振荡器启动延迟				OSC0 2kHz	1.8V ± 0.09V		364.2		μs	
						3.3V ± 0.3V		315.8			
						5V ± 0.5V		319.9			
t _{d_osc}	振荡器启动延迟				OSC1 2MHz , 带隙强制开启	1.8V ± 0.09V		0.52		μs	
						3.3V ± 0.3V		0.49			
						5V ± 0.5V		0.53			
t _{d_osc}	振荡器启动延迟				OSC2 25MHz , 带隙强制开启	1.8V ± 0.09V		2.80		μs	
						3.3V ± 0.3V		2.69			
						5V ± 0.5V		2.58			
t _{d_osc}	振荡器启动延迟				OSC2 25MHz , 启用快速启动	1.8V ± 0.09V		0.38		μs	
						3.3V ± 0.3V		0.37			
						5V ± 0.5V		0.34			
t _{d_bg}	带隙启动延迟				带隙自动开启	1.8V ± 0.09V		42.0		μs	
						3.3V ± 0.3V		42.0			
						5V ± 0.5V		42.0			

在自然通风条件下的工作温度范围内测得 (除非另有说明)

参数		从 (输入)	至 (输出)	测试 条件	V _{CC}	最小值	典型值	最大值	单位
t _{set_osc}	振荡器启动稳定时间			OSC0 2kHz	1.8V ± 0.09V	164.0		μs	
					3.3V ± 0.3V	165.2			
					5V ± 0.5V	166.1			
				OSC1 2MHz	1.8V ± 0.09V	0.8		μs	
					3.3V ± 0.3V	0.7			
					5V ± 0.5V	0.7			
				OSC2 25MHz	1.8V ± 0.09V	0.1		μs	
					3.3V ± 0.3V	0.1			
					5V ± 0.5V	0.1			
t _{d_err}	延迟误差			OSC (强制上电)	1.71V 至 5.5V	0	1	CLK 周期	
可编程滤波器									
t _{pflt_pw}	脉宽	可编程滤波器 - 边沿检测模式	OUT 的上升沿	OUT 的下降沿	1cell	1.8V ± 0.09V	138.2		ns
						3.3V ± 0.3V	138.1		
						5V ± 0.5V	138.3		
					2 节电池	1.8V ± 0.09V	238.4		ns
						3.3V ± 0.3V	238.2		
						5V ± 0.5V	238.0		
					3 节电池	1.8V ± 0.09V	336.9		ns
						3.3V ± 0.3V	336.4		
						5V ± 0.5V	336.6		
					4 节电池	1.8V ± 0.09V	434.3		ns
						3.3V ± 0.3V	434.2		
						5V ± 0.5V	434.5		
t _{pflt_pd}	延迟	可编程滤波器 - 边沿检测模式			任何单元	1.8V ± 0.09V	63.4		ns
						3.3V ± 0.3V	63.4		
						5V ± 0.5V	63.4		
t _{pflt_d}	延迟	可编程滤波器 - 双边沿延迟模式	IN 的上升/下降沿	OUT 的上升/下降沿	1cell	1.8V ± 0.09V	153.4		ns
						3.3V ± 0.3V	153.5		
						5V ± 0.5V	153.6		
					2 节电池	1.8V ± 0.09V	253.7		ns
						3.3V ± 0.3V	253.9		
						5V ± 0.5V	253.6		
					3 节电池	1.8V ± 0.09V	352.4		ns
						3.3V ± 0.3V	352.2		
						5V ± 0.5V	352.7		
					4 节电池	1.8V ± 0.09V	450.2		ns
						3.3V ± 0.3V	449.9		
						5V ± 0.5V	450.3		
模拟多路复用器									
频率响应 (开关导通)		Y 或 A、B	A、B 或 Y	R _L = 50 Ω , f _{in} = 正弦波	1.8V ± 0.09V	204		MHz	
					2.5V ± 0.2V	205			
					3.3V ± 0.3V	207			
					5V ± 0.5V	211			

在自然通风条件下的工作温度范围内测得 (除非另有说明)

参数		从 (输入)	至 (输出)	测试 条件	V _{CC}	最小值	典型值	最大值	单位
串扰 (开关间)		A 或 B	B 或 A	R _L = 50 Ω , f _{in} = 10MHz (正弦波)	1.8V ± 0.09V	-48.6		dB	
					2.5V ± 0.2V	-48.3			
					3.3V ± 0.3V	-48.2			
					5V ± 0.5V	-48.0			
馈通衰减 (关闭)		Y 或 A、B	A、B 或 Y	C _L = 5pF , R _L = 50 Ω , f _{in} = 10MHz (正弦波)	1.8V ± 0.09V	-47.6		dB	
					2.5V ± 0.2V	-47.7			
					3.3V ± 0.3V	-47.7			
					5V ± 0.5V	-47.7			
电荷注入		IN	Y	C _L = 0.1nF , R _L = 1MΩ	3.3V	1.2		pC	
					5V	1.5			
总谐波失真		Y 或 A、B	A、B 或 Y	V _I = 0.5 × V _{pp} , R _L = 600 Ω , f _{in} = 600Hz 至 20kHz (正弦 波)	1.8V ± 0.09V	0.06		%	
					2.5V ± 0.2V	0.03			
					3.3V ± 0.3V	0.015			
					5V ± 0.5V	0.45			
t _{pd} ⁽²⁾	延迟	Y 或 A、B	A、B 或 Y		1.8V ± 0.09V	2.6		ns	
					2.5V ± 0.2V	1.6			
					3.3V ± 0.3V	1.2			
					5V ± 0.5V	1.0			
t _{en} ⁽³⁾	启用时间	IN	A 或 B		1.8V ± 0.09V	5.9	45.0	ns	
					2.5V ± 0.2V	3.8	36.2		
					3.3V ± 0.3V	3.4	33.8		
					5V ± 0.5V	2.6	30.8		
t _{dis} ⁽⁴⁾	禁用时间				1.8V ± 0.09V	6.0	45.7	ns	
					2.5V ± 0.2V	4.7	36.4		
					3.3V ± 0.3V	3.7	33.3		
					5V ± 0.5V	3.2	30.8		
t _{B-M}	先断后合时间	IN	Y	IN = LOW 至 HIGH 步幅 A、B = V _{CC} /2 , R _L = 50 Ω , C _L = 35pF	1.8V ± 0.09V	2.8	4.1	ns	
					2.5V ± 0.2V	2.1	2.6		
					3.3V ± 0.3V	1.5	2.1		
					5V ± 0.5V	1.0	1.5		

(1) t_{pd} 为 t_{PLH} 或 t_{PHL} 的较低者。当由一个理想电压源 (零输出阻抗) 驱动时, 延迟是使用此开关态电阻典型值和额定负载电容计算得出的 RC 时间常数。

(2) t_{en} 为 t_{pZL} 或 t_{pZH} 的较低者。

(3) t_{dis} 为 t_{pLZ} 或 t_{pHZ} 的较低者。

5.8 I²C 总线时序要求

在自然通风条件下的工作温度范围内测得 (除非另有说明)

参数		标准模式 (Sm)		快速模式 (Fm)		快速+ 模式 (Fm+)		单位
		最小值	最大值	最小值	最大值	最小值	最大值	
f _{scl}	I ² C 时钟频率	0	100	0	400	0	1000	kHz
t _{sch}	I ² C 时钟高电平时间	4		0.6		0.26		μs
t _{scl}	I ² C 时钟低电平时间	4.7		1.3		0.5		μs

在自然通风条件下的工作温度范围内测得 (除非另有说明)

参数		标准模式 (Sm)		快速模式 (Fm)		快速+ 模式 (Fm+)		单位
		最小值	最大值	最小值	最大值	最小值	最大值	
t _{sp}	I ² C 尖峰时间		50		50		50	ns
t _{sds}	I ² C 串行数据设置时间		250		100		50	ns
t _{sdh}	I ² C 串行数据保持时间		0		0		0	ns
t _{icr}	I ² C 输入上升时间		1000	20	300		120	ns
t _{icf}	I ² C 输入下降时间		300	20 × (V _{CC} / 5.5V)	300	20 × (V _{CC} / 5.5V)	120	ns
t _{ocf}	I ² C 输出下降时间	10pF 至 400pF 总线 (Sm/Fm) 10pF 至 550pF 总线 (Fm+)	300		300		120	ns
t _{buf}	停止和启动之间的 I ² C 总线空闲时间		4.7		1.3		0.5	μs
t _{sts}	I ² C 启动或重复启动条件设置		4.7		0.6		0.26	μs
t _{sth}	I ² C 启动或重复启动条件保持		4		0.6		0.26	μs
t _{sps}	I ² C 停止条件设置		4		0.6		0.26	μs
t _{vd(data)}	有效数据时间	SCL 低电平到 SDA 输出有效	3.45		0.9		0.45	μs
t _{vd(ack)}	ACK 条件的有效数据时间	从 SCL 低电平到 SDA (输出) 低电平的 ACK 信号	3.45		0.9		0.45	μs
C _b	I ² C 总线容性负载		400		400		550	pF

5.9 SPI 时序要求

在自然通风条件下的工作温度范围内测得 (除非另有说明)

参数		测试条件	最小值	标称值	最大值	单位
f _{SCLK}	SCLK, SPI 时钟频率				4	MHz
t _{SCLK}	SCLK, SPI 时钟周期		250			ns
t _R	SDI、nCS 和 SCLK 信号上升时间				40	ns
t _F	SDI、nCS 和 SCLK 信号下降时间				40	ns
t _{SCLKH}	SCLK 高电平时间		125			ns
t _{SCLKL}	SCLK 低电平时间		125			ns
t _{NCS_SU}	从 SCLK 上升沿的 nCS 设置时间		100			ns
t _{NCS_HOLD}	SCLK 下降沿之后的 nCS 保持时间		100			ns
t _{NCS_DIS}	nCS 禁用时间		50			ns
t _{SDI_SU}	SCLK 上升沿之前的 SDI 设置时间		50			ns
t _{SDI_HOLD}	SCLK 上升沿之后的 SDI 保持时间		50			ns
t _{SDO_VALID}	从 SCLK 的下降沿到下一个 SDO 数据的时间				80	ns
t _{SDOR}	SDO 上升时间				40	ns
t _{SDOF}	SDO 下降时间				40	ns

6 典型特性

$T_A = 25^\circ\text{C}$



图 6-1. 高电平状态下的典型 1X 推挽输出电压 (V_{OH})



图 6-2. 低电平状态下的典型 1X 推挽输出电压 (V_{OL})

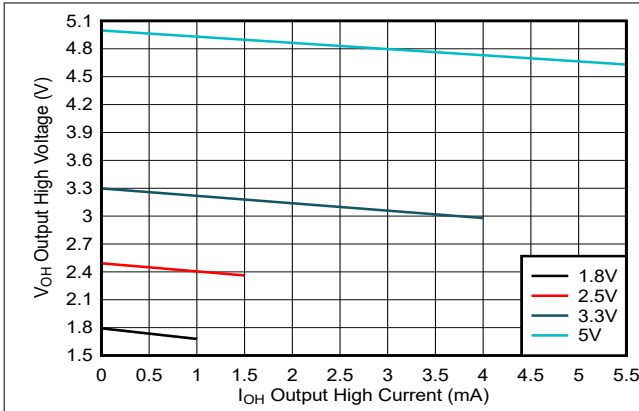

图 6-3. 高电平状态下的典型 2X 推挽输出电压 (V_{OH})

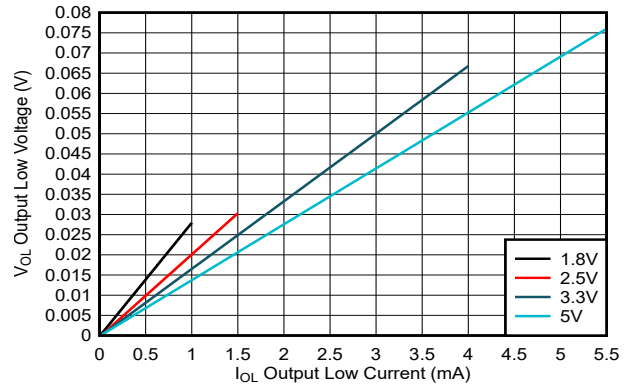

图 6-4. 低电平状态下的典型 2X 推挽输出电压 (V_{OL})

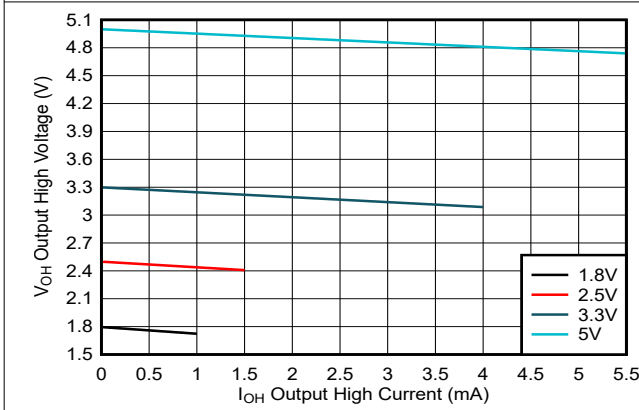

图 6-5. 低电平状态下的典型 1X 开漏 NMOS 输出电压 (V_{OL})

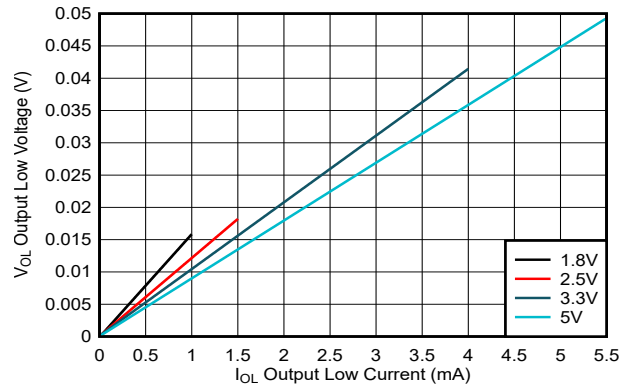

图 6-6. 低电平状态下的典型 2X 开漏 NMOS 输出电压 (V_{OL})

7 参数测量信息

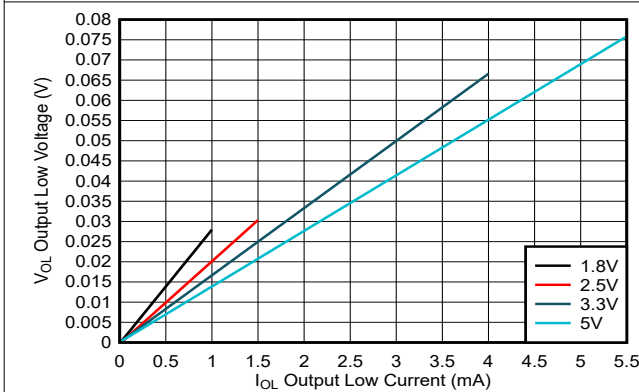

SDA LOAD CONFIGURATION

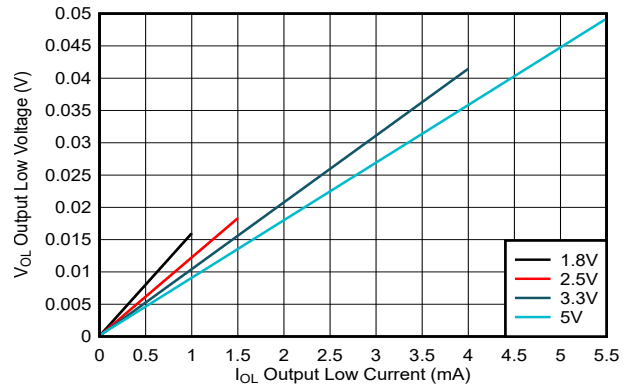
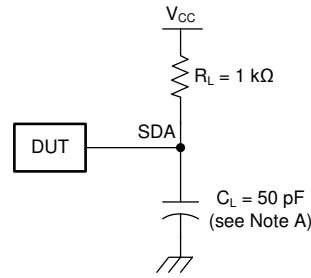
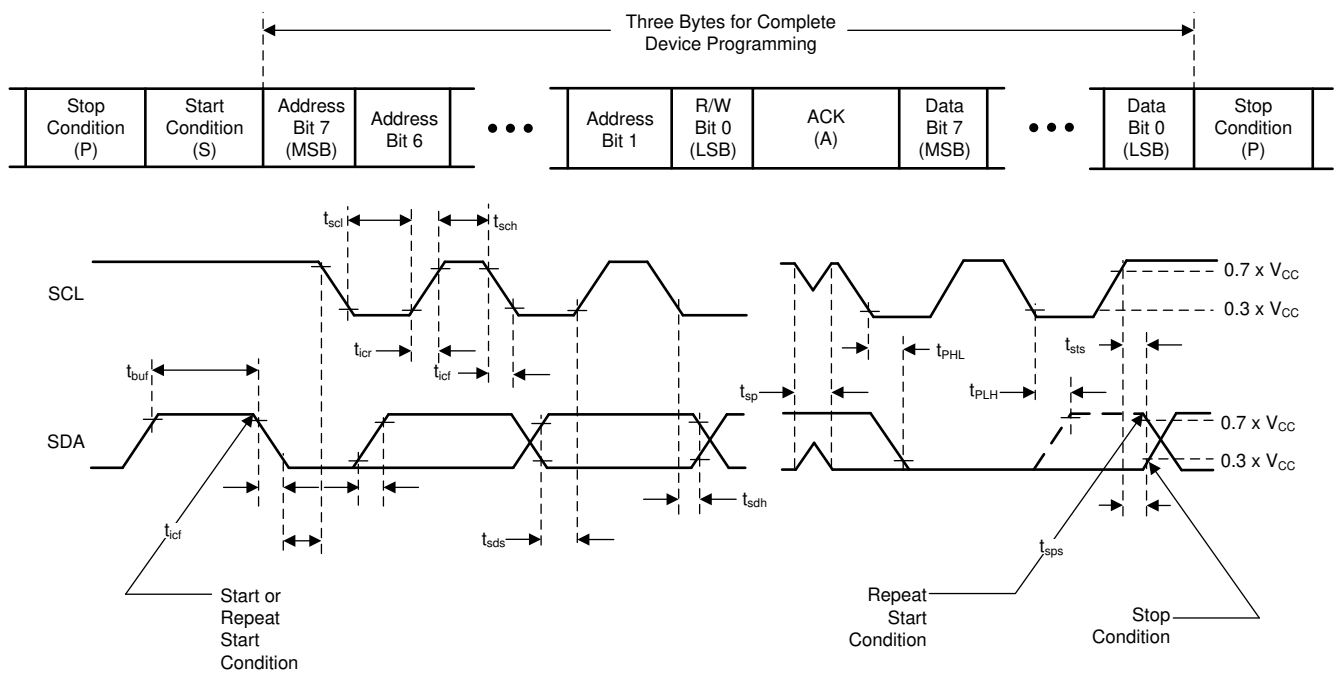

VOLTAGE WAVEFORMS

- A. C_L 包括探头和夹具电容。
- B. 所有输入均由具有以下特性的发生器供电：PRR \leq 10MHz， $Z_O = 50\Omega$ ， $t_r/t_f \leq 30ns$ 。
- C. 并非所有参数和波形都适用于所有器件。

图 7-1. I²C 接口负载电路和电压波形

8 详细说明

8.1 概述

TPLD2001 是 TI 可编程逻辑器件 (TPLD) 系列器件的一部分，该系列器件采用具有组合逻辑、时序逻辑和模拟块的多功能可编程逻辑 IC，可提供集成、紧凑、低功耗解决方案来实现常见系统功能。

TPLD2001 具有十七个 GPIO 和一个 GPI，可配置为数字输入、数字输出、数字输入或输出，或者模拟输入或输出。

TPLD2001 具有一个用于配置内部宏单元和 I/O 引脚布线的互连系统（进一步称为连接多路复用器）。每个连接多路复用器输入都硬接线到特定的数字宏单元输出，例如数字 I/O、查找表和模拟比较器输出。连接多路复用器允许每个数字输入仅连接到一个输出，因此不存在总线争用。

TPLD2001 具有以下宏单元：

- 十四个可配置使用逻辑块，用于实现组合或顺序逻辑
 - 三个可选的 2 位 LUT 或 D 型触发器/锁存器
 - 一个可选的 2 位 LUT 或图形发生器
 - 两个可选的 3 位 LUT 或 D 型触发器/锁存器
 - 四个可选的 3 位 LUT 或 D 型触发器/锁存器或移位寄存器
 - 四个可选的 4 位 LUT 或 D 型触发器/锁存器
- 六个可配置逻辑和时序块
 - 四个 3 位 LUT 或 D 型触发器/锁存器和/或 8 位计数器
 - 两个 3 位 LUT 或 D 型触发器/锁存器和/或 16 位计数器
- 两个可编程抗尖峰脉冲滤波器或边沿检测器
- 一个抗尖峰脉冲滤波器或边沿检测器
- 一个 8 态状态机，异步或同步模式
- 四个 8 位计数器/有限状态机
- 四个 PWM 发生器
- 一个看门狗计时器
- 四个分立式模拟比较器
- 一个多通道模拟比较器，具有集成采样引擎和多电压基准选择功能
- 内部电压基准
- 模拟温度传感器
- 两个先断后合模拟多路复用器
- 三个振荡器：2kHz、2MHz 和 25MHz
- 一个串行通信：可在 I²C 或 SPI 之间选择

InterConnect Studio 支持简单的拖放界面来构建自定义电路设计，并通过写入配置寄存器（易失性存储器）或从一次性可编程（OTP）非易失性存储器加载来配置宏单元、I/O 引脚和互连。除了创建电路之外，InterConnect Studio 还能够模拟数字和模拟功能以验证设计，并提供典型的功耗估算。电路设计完成后，可以写入并锁定 OTP，以防止回读其内容。

8.2 功能方框图



图 8-1. TPLD2001 功能方框图

8.3 特性说明

8.3.1 I/O 引脚

TPLD2001 具有一个输入和十七个多功能 I/O 引脚。GPIO 引脚可用作用户定义的输入、输出或特殊功能。

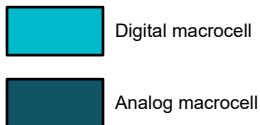
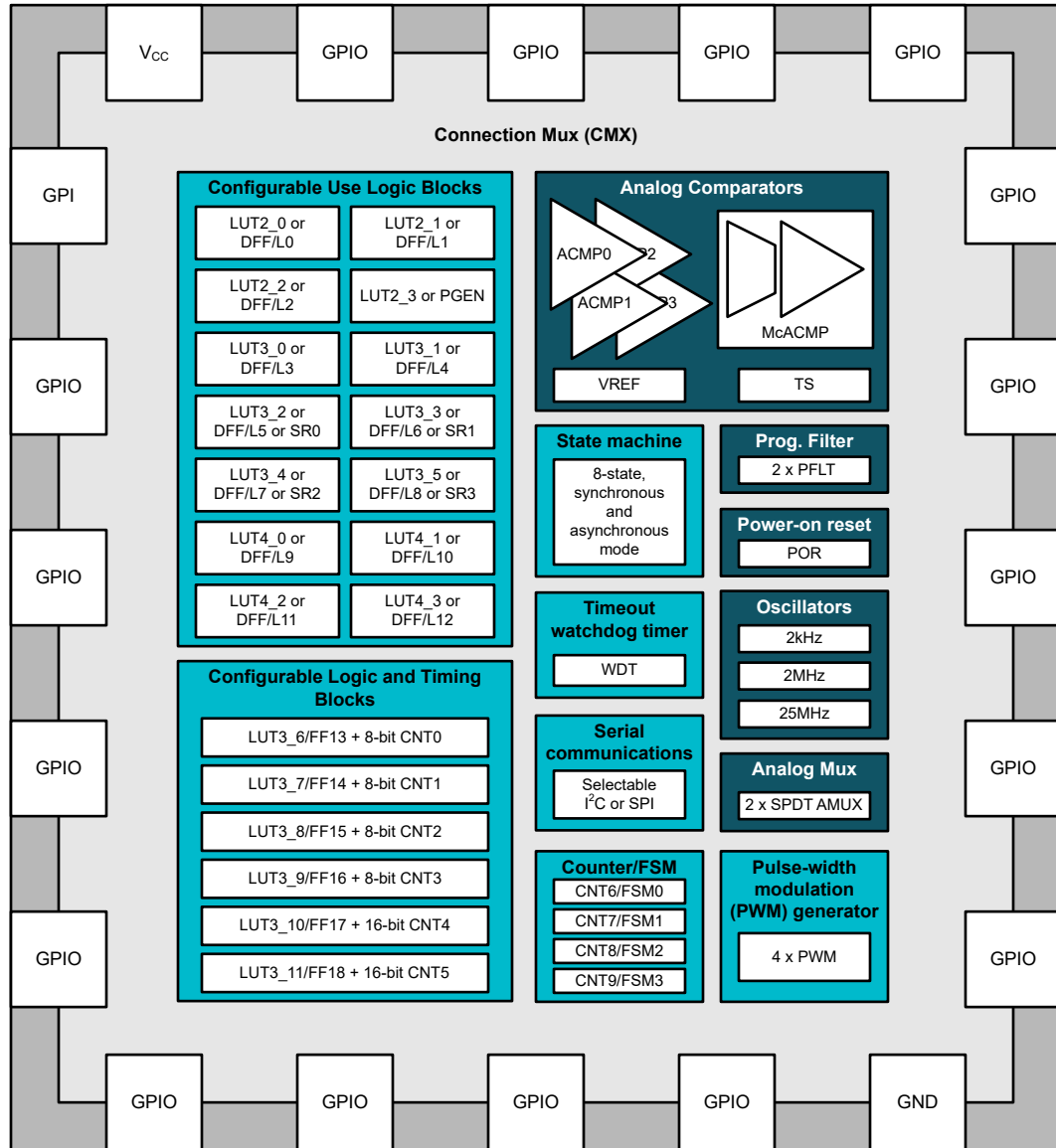
8.3.1.1 输入模式

将引脚配置为输入时，可以使用以下选项：

- 不具有施密特触发的数字输入
- 具有施密特触发的数字输入
- 低电压数字输入

低电压数字输入的 V_{IH}/V_{IL} 规格低于不具有施密特触发的数字输入。这允许从任何低于 V_{CC} 且符合低电压数字输入 V_{IH} 和 V_{IL} 规格的电压域向上转换。

除了数字输入选项外，还有几个 IO 还可以提供特殊功能。三个 IO 可以用作外部振荡器输入。

- IO14 : OSC0 外部时钟
- IO15 : OSC1 外部时钟
- IO17 : OSC2 外部时钟

还可以将多个 IO 配置成用作内部模拟比较器的模拟输入。

- IO4 : ACMP IN0
- IO16 : ACMP IN1
- IO1 : ACMP IN2
- IO2 : ACMP IN3
- IO9 : 外部 VREF 输入
- IO10 : McACMP IN0
- IO11 : McACMP IN1
- IO12 : McACMP IN2
- IO13 : McACMP IN3

三个 IO 也可配置成内部先断后合模拟多路复用器的双向模拟引脚。

- IO1 : AMUX0 A
- IO2 : AMUX0 B
- IO3 : AMUX0 Y
- IO14 : AMUX1 A
- IO15 : AMUX1 B
- IO17 : AMUX1 Y

8.3.1.2 输出模式

将引脚配置为输出时，可以使用以下选项（提供了可编程驱动强度）：

- 推挽式输出
- 开漏 NMOS 输出

8.3.1.3 上拉或下拉电阻器：

所有 I/O 引脚都可以选择连接到引脚结构的用户可选电阻器。这些电阻器的可选阻值为 10kΩ、100kΩ 和 1MΩ。内部电阻器可以配置为上拉电阻器或下拉电阻器。在 InterConnect Studio 中进行设计时，设计中未使用的任何引脚默认配置为连接一个 1MΩ 的下拉电阻器。此外，在上电事件之后，所有端口都处于高阻态，直到上电复位序列完成。

表 8-1. 引脚配置选项

GPIO	IO 选择	OE	IO 选项	电阻器	电阻值 (Ω)
IN0	未使用的引脚	—	—	下拉	1M
	数字输入	0	不具有施密特触发的数字输入 具有施密特触发的数字输入 低电压数字输入	悬空 下拉 上拉	— 10k 100k 1M
IO6、IO7	未使用的引脚	—	—	下拉	1M
	数字输入	0	不具有施密特触发的数字输入 具有施密特触发的数字输入 低电压数字输入	悬空 下拉 上拉	— 10k 100k 1M
	数字输出	1	推挽 (1X、2X) 开漏 NMOS (1X、4X)	悬空 下拉 上拉	— 10k 100k 1M
IO1、 IO2、 IO3、 IO10、 IO11、 IO12、 IO13、 IO15、 IO16、 IO17	未使用的引脚	—	—	下拉	1M
	数字输入	0	不具有施密特触发的数字输入 具有施密特触发的数字输入 低电压数字输入	悬空 下拉 上拉	— 10k 100k 1M
	数字输出	1	推挽 (1X、2X)	悬空	—
			开漏 NMOS (1X、2X) 三态输出 (1X、2X)	下拉 上拉	10k 100k 1M
	数字输入/输出	0	不具有施密特触发的数字输入 具有施密特触发的数字输入 低电压数字输入	悬空 下拉 上拉	— 10k 100k 1M
			推挽 (1X、2X) 开漏 NMOS (1X、2X)		
模拟输入/输出	—	模拟输入/输出	悬空	—	
			下拉 上拉	10k 100k 1M	

表 8-1. 引脚配置选项 (续)

GPIO	IO 选择	OE	IO 选项	电阻器	电阻值 (Ω)
IO5、IO8	未使用的引脚	—	—	下拉	1M
	数字输入	0	不具有施密特触发的数字输入 具有施密特触发的数字输入 低电压数字输入	悬空	—
				下拉	10k
				上拉	100k 1M
	数字输出	1	推挽 (1X、2X) 开漏 NMOS (1X、2X)	悬空	—
				下拉 上拉	10k 100k 1M
IO4、 IO9、IO14	未使用的引脚	—	—	下拉	1M
	数字输入	0	不具有施密特触发的数字输入 具有施密特触发的数字输入 低电压数字输入	悬空	—
				下拉	10k
				上拉	100k 1M
	数字输出	1	推挽 (1X、2X) 开漏 NMOS (1X、2X)	悬空	—
				下拉 上拉	10k 100k 1M
模拟输入/输出	—	模拟输入/输出	悬空	—	
			下拉 上拉	10k 100k 1M	

备注

在使用由 CMX 控制输出使能 (OE) 的 IO 时，如果将其配置为具有三态输出的数字输出，建议将输入模式配置为模拟输入/输出。

8.3.2 连接多路复用器

连接多路复用器用于在编程后为器件的内部功能创建内部路由。寄存器从一次性可编程存储器 (OTP) 中进行编程。

TPLD2001 中每个功能宏单元的输出都有一个特定的数字位码与之对应，根据创建的设计，该位码会设置为活动“高电平”或非活动“低电平”。一旦对 TPLD2001 中的 2048 个寄存器位进行编程，将创建一个完全定制的电

路。连接多路复用器具有 83 个输入和 157 个输出。连接多路复用器的 83 个输入中的每一个都硬接线到特定的源宏单元，包括 I/O 引脚，LUT，模拟比较器，其他数字资源以及 V_{CC} 和 GND。数字宏单元的输入使用 7 位寄存器来选择这 83 条输入线之一。

表 8-2. 连接多路复用器输入表

连接多路复用器输入	连接多路复用器输入信号	多路复用器解码						
		6	5	4	3	2	1	0
0	GND	0	0	0	0	0	0	0
1	IN0 DIN	0	0	0	0	0	0	1
2	IO1 DIN / VIRTUAL IN0	0	0	0	0	0	1	0
3	IO2 DIN / VIRTUAL IN1	0	0	0	0	0	1	1
4	IO3 DIN / VIRTUAL IN2	0	0	0	0	1	0	0
5	IO4 DIN / VIRTUAL IN3	0	0	0	0	1	0	1
6	IO5 DIN / VIRTUAL IN4	0	0	0	0	1	1	0
7	IO6 DIN / VIRTUAL IN5	0	0	0	0	1	1	1
8	IO7 DIN / VIRTUAL IN6	0	0	0	1	0	0	0
9	IO8 DIN	0	0	0	1	0	0	1
10	IO9 DIN / VIRTUAL IN7	0	0	0	1	0	1	0
11	IO10 DIN	0	0	0	1	0	1	1
12	IO11 DIN	0	0	0	1	1	0	0
13	IO12 DIN	0	0	0	1	1	0	1
14	IO13 DIN	0	0	0	1	1	1	0
15	IO14 DIN	0	0	0	1	1	1	1
16	IO15 DIN	0	0	1	0	0	0	0
17	IO16 DIN	0	0	1	0	0	0	1
18	IO17 DIN	0	0	1	0	0	1	0
19	LUT2_0 / DFF OUT	0	0	1	0	0	1	1
20	LUT2_1 / DFF OUT	0	0	1	0	1	0	0
21	LUT2_2 / DFF OUT	0	0	1	0	1	0	1
22	LUT2_3 / PGEN OUT	0	0	1	0	1	1	0
23	LUT3_0 / DFF OUT	0	0	1	0	1	1	1
24	LUT3_1 / DFF OUT	0	0	1	1	0	0	0
25	LUT3_2 / DFF / SR OUT	0	0	1	1	0	0	1
26	LUT3_3 / DFF / SR OUT	0	0	1	1	0	1	0
27	LUT3_4 / DFF / SR OUT	0	0	1	1	0	1	1

表 8-2. 连接多路复用器输入表 (续)

连接多路复用器输入	连接多路复用器输入信号	多路复用器解码						
		6	5	4	3	2	1	0
28	LUT3_5 / DFF / SR OUT	0	0	1	1	1	0	0
29	LUT3_6 / LDC OUT	0	0	1	1	1	0	1
30	LUT3_7 / LDC OUT	0	0	1	1	1	1	0
31	LUT3_8 / LDC OUT	0	0	1	1	1	1	1
32	LUT3_9 / LDC OUT	0	1	0	0	0	0	0
33	LUT3_10 / LDC OUT	0	1	0	0	0	0	1
34	LUT3_11 / LDC OUT	0	1	0	0	0	1	0
35	LUT4_0 / DFF OUT	0	1	0	0	0	1	1
36	LUT4_1 / DFF OUT	0	1	0	0	1	0	0
37	LUT4_2 / DFF OUT	0	1	0	0	1	0	1
38	LUT4_3 / DFF OUT	0	1	0	0	1	1	0
39	PFLT0 OUT	0	1	0	0	1	1	1
40	PFLT1 OUT	0	1	0	1	0	0	0
41	FLT / EDET OUT	0	1	0	1	0	0	1
42	SM OUT0	0	1	0	1	0	1	0
43	SM OUT1	0	1	0	1	0	1	1
44	SM OUT2	0	1	0	1	1	0	0
45	SM OUT3	0	1	0	1	1	0	1
46	SM OUT4	0	1	0	1	1	1	0
47	SM OUT5	0	1	0	1	1	1	1
48	SM OUT6	0	1	1	0	0	0	0
49	SM OUT7	0	1	1	0	0	0	1
50	ACMP0 OUT	0	1	1	0	0	1	0
51	ACMP1 OUT	0	1	1	0	0	1	1
52	ACMP2 OUT	0	1	1	0	1	0	0
53	ACMP3 OUT	0	1	1	0	1	0	1
54	McACMP CH0_0 OUT	0	1	1	0	1	1	0
55	McACMP CH0_1 OUT	0	1	1	0	1	1	1
56	McACMP CH1_0 OUT	0	1	1	1	0	0	0
57	McACMP CH1_1 OUT	0	1	1	1	0	0	1
58	McACMP CH2_0 OUT	0	1	1	1	0	1	0
59	McACMP CH2_1 OUT	0	1	1	1	0	1	1
60	McACMP CH3_0 OUT	0	1	1	1	1	0	0
61	McACMP CH3_1 OUT	0	1	1	1	1	0	1
62	McACMP DATA RDY	0	1	1	1	1	1	0
63	OSC0 OUT0	0	1	1	1	1	1	1

表 8-2. 连接多路复用器输入表 (续)

连接多路复用器输入	连接多路复用器输入信号	多路复用器解码						
		6	5	4	3	2	1	0
64	OSC0 OUT1	1	0	0	0	0	0	0
65	OSC1 OUT0	1	0	0	0	0	0	1
66	OSC1 OUT1	1	0	0	0	0	1	0
67	OSC2 OUT	1	0	0	0	0	1	1
68	CNT8 OUT	1	0	0	0	1	0	0
69	CNT9 OUT	1	0	0	0	1	0	1
70	CNT10 OUT	1	0	0	0	1	1	0
71	CNT11 OUT	1	0	0	0	1	1	1
72	PWM GEN0 OUTP	1	0	0	1	0	0	0
73	PWM GEN0 OUTN	1	0	0	1	0	0	1
74	PWM GEN1 OUTP	1	0	0	1	0	1	0
75	PWM GEN1 OUTN	1	0	0	1	0	1	1
76	PWM GEN2 OUTP	1	0	0	1	1	0	0
77	PWM GEN2 OUTN	1	0	0	1	1	0	1
78	PWM GEN3 OUTP	1	0	0	1	1	1	0
79	PWM GEN3 OUTN	1	0	0	1	1	1	1
80	WDT OUT	1	0	1	0	0	0	0
81	POR OUT	1	0	1	0	0	0	1
82	保留 ¹	1	0	1	0	0	1	0
...
126	保留 ¹	1	1	1	1	1	1	0
127	VCC	1	1	1	1	1	1	1

1. 保留选项在内部连接到 VCC。

表 8-3. 连接多路复用器输出表

连接多路复用器输出	连接多路复用器输出信号
0	IO1 DOUT
1	IO1 OE
2	IO2 DOUT
3	IO2 OE
4	IO3 DOUT
5	IO3 OE
6	IO4 DOUT
7	IO5 DOUT
8	IO6 DOUT
9	IO7 DOUT
10	IO8 DOUT
11	IO9 DOUT
12	IO10 DOUT
13	IO10 OE
14	IO11 DOUT
15	IO11 OE
16	IO12 DOUT
17	IO12 OE
18	IO13 DOUT
19	IO13 OE
20	IO14 DOUT
21	IO15 DOUT
22	IO15 OE
23	IO16 DOUT
24	IO16 OE
25	IO17 DOUT
26	IO17 OE
27	LUT2_0 IN0 / DFF CLK IN
28	LUT2_0 IN1 / DFF D IN
29	LUT2_1 IN0 / DFF CLK IN
30	LUT2_1 IN1 / DFF D IN
31	LUT2_2 IN0 / DFF CLK IN
32	LUT2_2 IN1 / DFF D IN
33	LUT2_3 IN0 / PGEN CLK IN
34	LUT2_3 IN1 / PGEN RST IN
35	LUT3_0 IN0 / DFF CLK IN
36	LUT3_0 IN1 / DFF D IN

表 8-3. 连接多路复用器输出表 (续)

连接多路复用器输出	连接多路复用器输出信号
37	LUT3_0 IN2 / DFF RST IN
38	LUT3_1 IN0 / DFF CLK IN
39	LUT3_1 IN1 / DFF D IN
40	LUT3_1 IN2 / DFF RST IN
41	LUT3_2 IN0 / DFF / SR CLK IN
42	LUT3_2 IN1 / DFF / SR D IN
43	LUT3_2 IN2 / DFF / SR RST IN
44	LUT3_3 IN0 / DFF / SR CLK IN
45	LUT3_3 IN1 / DFF / SR D IN
46	LUT3_3 IN2 / DFF / SR RST IN
47	LUT3_4 IN0 / DFF / SR CLK IN
48	LUT3_4 IN1 / DFF / SR D IN
49	LUT3_4 IN2 / DFF / SR RST IN
50	LUT3_5 IN0 / DFF / SR CLK IN
51	LUT3_5 IN1 / DFF / SR D IN
52	LUT3_5 IN2 / DFF / SR RST IN
53	LUT3_6 IN0 / DFF CLK IN OR LDC IN0
54	LUT3_6 IN1 / DFF D IN OR LDC IN1
55	LUT3_6 IN2 / DFF RST IN OR LDC IN2
56	LUT3_7 IN0 / DFF CLK IN OR LDC IN0
57	LUT3_7 IN1 / DFF D IN OR LDC IN1
58	LUT3_7 IN2 / DFF RST IN OR LDC IN2
59	LUT3_8 IN0 / DFF CLK IN OR LDC IN0
60	LUT3_8 IN1 / DFF D IN OR LDC IN1
61	LUT3_8 IN2 / DFF RST IN OR LDC IN2
62	LUT3_9 IN0 / DFF CLK IN OR LDC IN0
63	LUT3_9 IN1 / DFF D IN OR LDC IN1
64	LUT3_9 IN2 / DFF RST IN OR LDC IN2
65	LUT3_10 IN0 / DFF CLK IN OR LDC IN0
66	LUT3_10 IN1 / DFF D IN OR LDC IN1
67	LUT3_10 IN2 / DFF RST IN OR LDC IN2
68	LUT3_11 IN0 / DFF CLK IN OR LDC IN0
69	LUT3_11 IN1 / DFF D IN OR LDC IN1
70	LUT3_11 IN2 / DFF RST IN OR LDC IN2
71	LUT4_0 IN0 / DFF CLK IN
72	LUT4_0 IN1 / DFF D IN
73	LUT4_0 IN2 / DFF RST IN

表 8-3. 连接多路复用器输出表 (续)

连接多路复用器输出	连接多路复用器输出信号
74	LUT4_0 IN3
75	LUT4_1 IN0 / DFF CLK IN
76	LUT4_1 IN1 / DFF D IN
77	LUT4_1 IN2 / DFF RST IN
78	LUT4_1 IN3
79	LUT4_2 IN0 / DFF CLK IN
80	LUT4_2 IN1 / DFF D IN
81	LUT4_2 IN2 / DFF RST IN
82	LUT4_2 IN3
83	LUT4_3 IN0 / DFF CLK IN
84	LUT4_3 IN1 / DFF D IN
85	LUT4_3 IN2 / DFF RST IN
86	LUT4_3 IN3
87	PFLT0 IN
88	PFLT1 IN
89	FLT / EDET IN
90	SM ST0 EN0
91	SM ST0 EN1
92	SM ST0 EN2
93	SM ST1 EN0
94	SM ST1 EN1
95	SM ST1 EN2
96	SM ST2 EN0
97	SM ST2 EN1
98	SM ST2 EN2
99	SM ST3 EN0
100	SM ST3 EN1
101	SM ST3 EN2
102	SM ST4 EN0
103	SM ST4 EN1
104	SM ST4 EN2
105	SM ST5 EN0
106	SM ST5 EN1
107	SM ST5 EN2
108	SM ST6 EN0
109	SM ST6 EN1
110	SM ST6 EN2

表 8-3. 连接多路复用器输出表 (续)

连接多路复用器输出	连接多路复用器输出信号
111	SM ST7 EN0
112	SM ST7 EN1
113	SM ST7 EN2
114	SM CLK IN
115	SM RST IN
116	ACMP0 PWR UP
117	ACMP1 PWR UP
118	ACMP2 PWR UP
119	ACMP3 PWR UP
120	McACMP ENABLE
121	McACMP RST
122	OSC0 PWR DOWN
123	OSC1 PWR DOWN
124	OSC2 PWR DOWN
125	CNT6 / FSM IN
126	CNT6 / FSM UP
127	CNT6 / FSM KEEP
128	CNT6 / FSM CLK IN
129	CNT7 / FSM IN
130	CNT7 / FSM UP
131	CNT7 / FSM KEEP
132	CNT7 / FSM CLK IN
133	CNT8 / FSM IN
134	CNT8 / FSM UP
135	CNT8 / FSM KEEP
136	CNT8 / FSM CLK IN
137	CNT9 / FSM IN
138	CNT9 / FSM UP
139	CNT9 / FSM KEEP
140	CNT9 / FSM CLK IN
141	PWM GEN0 PWR UP
142	PWM GEN1 PWR UP
143	PWM GEN2 PWR UP
144	PWM GEN3 PWR UP
145	WDT EN
146	WDT IN
147	VIRTUAL OUT0

表 8-3. 连接多路复用器输出表 (续)

连接多路复用器输出	连接多路复用器输出信号
148	VIRTUAL OUT1
149	VIRTUAL OUT2
150	VIRTUAL OUT3
151	VIRTUAL OUT4
152	VIRTUAL OUT5
153	VIRTUAL OUT6
154	VIRTUAL OUT7
155	AMUX0_SEL
156	AMUX1_SEL

8.3.3 可配置使用逻辑块

通过 TPLD2001 内的查询表 (LUT) 支持组合逻辑。组合函数宏单元的输入和输出通过连接多路复用器进行配置，具体逻辑功能由 OTP 位的状态定义。

TPLD2001 具有十四四个可配置使用逻辑块 (宏单元)，这些逻辑块可以用作组合或顺序逻辑功能。在每种情况下，这些宏单元都可以充当查询表 (LUT)，或者充当其他逻辑或时序函数。有关可在这些逻辑块中实现的函数，请参阅以下列表：

- 三个可选的 2 输入 LUT 或 D 型触发器或锁存器 (DFF/L)
- 一个可选的 2 输入 LUT 或图形发生器 (PGEN)
- 两个具有复位/设置功能的可选 3 输入 LUT 或 DFF/L
- 四个可选的 3 输入 LUT 或 DFF/L 或移位寄存器 (SR)
- 四个具有复位/设置功能的可选 4 输入 LUT 或 DFF/L

8.3.3.1 2 位 LUT 或 D 型触发器/锁存器宏单元

该可配置逻辑单元既可用于 2 位 LUT，也可用作 D 型触发器或锁存器。



图 8-2. 2 位 LUT 或 DFF/锁存器方框图

8.3.3.1.1 2 位 LUT

当用于实现 LUT 功能时，2 位 LUT 从连接多路复用器接收两个输入信号并产生一个输出，该输出返回至连接多路复用器。这些 LUT 可配置为任何 2 输入用户定义的功能，包括以下标准数字逻辑功能 (AND、NAND、OR、NOR、XOR、XNOR)。

当针对 LUT 功能进行编程时，每个宏单元使用一个 4 位寄存器来定义其输出功能。

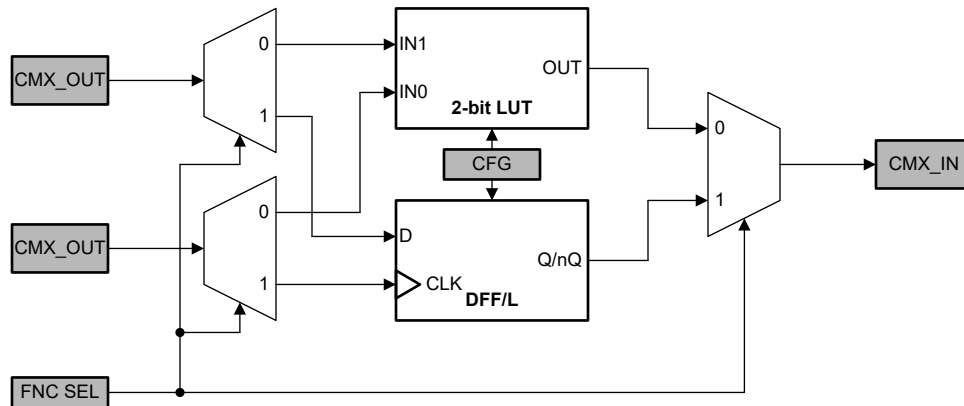
表 8-4 展示了 2 位 LUT 的真值表。

表 8-4. 2 位 LUT 真值表

IN1	IN0	OUT
0	0	
0	1	
1	0	
1	1	

8.3.3.1.2 D 型触发器/锁存器

当用于实现时序逻辑元件时，来自连接多路复用器的两个输入信号进入触发器或锁存器的数据 (D) 和时钟 (CLK) 输入，输出返回至连接多路复用器。该宏单元具有初始状态参数以及可配置的时钟和输出极性参数。

D 型触发器/锁存器的运行将遵循以下功能描述：

- 时钟极性可配置，可设置为同相 (CLK) 或反相 (nCLK)。
 - 具有 CLK 的 DFF：CLK 为上升沿触发， $Q = D$ ；否则 Q 不会改变。
 - 具有 nCLK 的 DFF：CLK 为下降沿触发， $Q = D$ ；否则 Q 不会改变。
 - 具有 CLK 的锁存器：当 CLK 为低电平时， $Q = D$ ；否则 Q 保持其先前的值（当 CLK 为高电平时，输入 D 对输出没有影响）。
 - 具有 nCLK 的锁存器：当 CLK 为高电平时， $Q = D$ ；否则 Q 保持其先前的值（当 CLK 为低电平时，输入 D 对输出没有影响）。
- 输出极性可配置，可设置为同相 (Q) 或反相 (nQ)。

表 8-5 和表 8-6 分别展示了 D 型触发器和 D 型锁存器的真值表。

表 8-5. D 型触发器真值表

CLKPOL	CLK	D	Q	nQ
0	↓	0	Q_0	nQ_0
	↑	0	0	1
	↓	1	Q_0	nQ_0
	↑	1	1	0
1	↓	0	0	1
	↑	0	Q_0	nQ_0
	↓	1	1	0
	↑	1	Q_0	nQ_0

表 8-6. D 型锁存器真值表

CLKPOL	CLK	D	Q	nQ
0	0	0	0	1
	1	0	Q_0	nQ_0
	0	1	1	0
	1	1	Q_0	nQ_0

表 8-6. D 型锁存器真值表 (续)

CLKPOL	CLK	D	Q	nQ
1	0	0	Q ₀	nQ ₀
	1	0	0	1
	0	1	Q ₀	nQ ₀
	1	1	1	0

8.3.3.2.2 2 位 LUT 或图形发生器宏单元

该可配置逻辑单元既可作为 2 位 LUT，也可作为 D 型触发器或图形发生器。



图 8-3. 2 位 LUT 或图形发生器方框图

8.3.3.2.1 2 位 LUT

当用于实现 LUT 功能时，2 位 LUT 从连接多路复用器接收两个输入信号并产生一个输出，该输出返回至连接多路复用器。这些 LUT 可配置为任何 2 输入用户定义的功能，包括以下标准数字逻辑功能 (AND、NAND、OR、NOR、XOR、XNOR)。

当针对 LUT 功能进行编程时，每个宏单元使用一个 4 位寄存器来定义其输出功能。

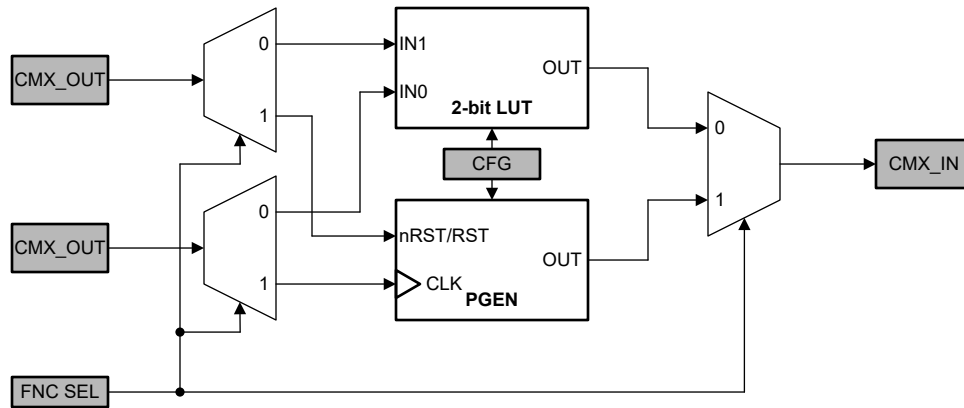
表 8-7 展示了 2 位 LUT 的真值表。

表 8-7. 2 位 LUT 真值表

IN1	IN0	OUT
0	0	
0	1	
1	0	
1	1	

8.3.3.2.2 图形发生器

当配置为图形发生器时，来自连接多路复用器的两个输入信号进入图形发生器的复位 (nRST/RST) 和时钟 (CLK) 输入，输出返回至连接多路复用器。该宏单元具有图形大小、位模式和复位信号极性参数，可配置为生成最多 16 位图形，只要宏单元未处于复位状态，该图形就会在 CLK 输入的上升沿持续按时钟输出。处于复位状态时，宏单元将连续输出编程位模式的第一位。



图 8-4. 图形发生器输出计时示意图示例 (SIZE = 3 , PATTERN = 011 , 低电平 RST)



图 8-5. 图形发生器输出计时示意图示例 (SIZE = 3 , PATTERN = 100 , 低电平 RST)

可使用用户寄存器在系统内更新输出模式。建议在更新图形寄存器时将图形发生器置于复位状态，以确保无干扰加载数据。

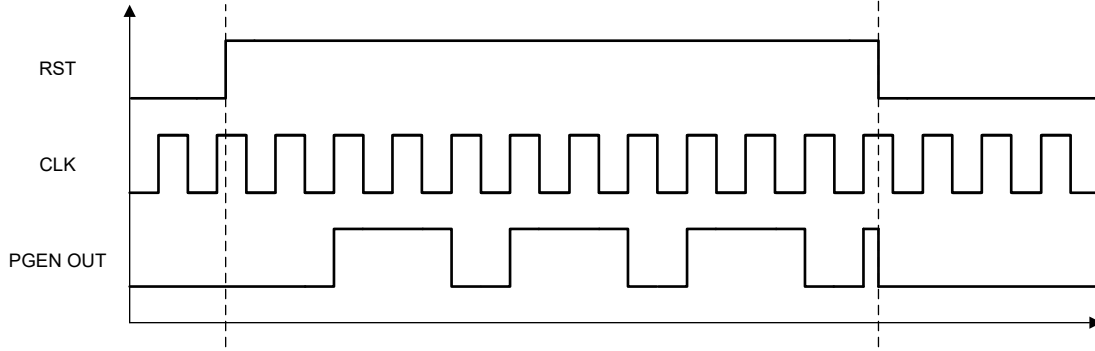
8.3.3.3 具有复位/设置宏单元的 3 位 LUT 或 D 型触发器/锁存器

该可配置使用逻辑块可以用作 3 位 LUT，或用作具有复位或设置功能的 D 触发器或锁存器。

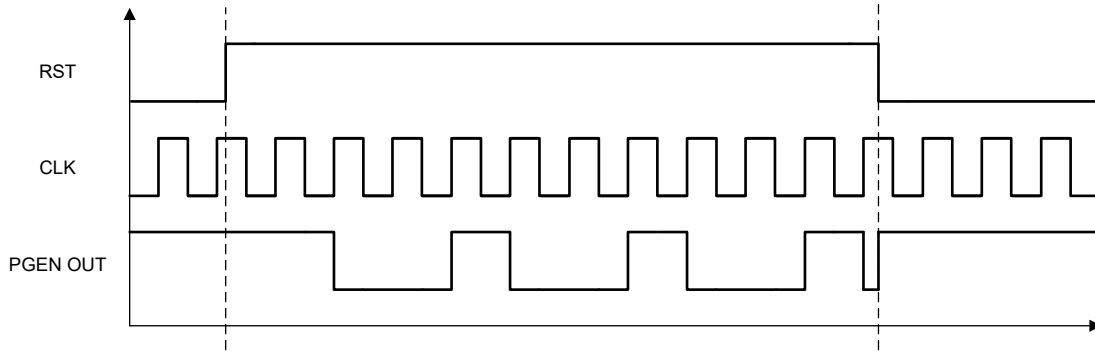

图 8-6. 具有 nRST/nSET 的 3 位 LUT 或 DFF/锁存器方框图

8.3.3.3.1 3 位 LUT

当用于实现 LUT 功能时，3 位 LUT 均从连接多路复用器接收三个输入信号并产生一个输出，该输出返回至连接多路复用器。这些 LUT 可配置为任何 3 输入用户定义的功能，包括以下标准数字逻辑功能 (AND、NAND、OR、NOR、XOR、XNOR)。

当针对 LUT 功能进行编程时，每个宏单元使用一个 8 位寄存器来定义其输出功能。

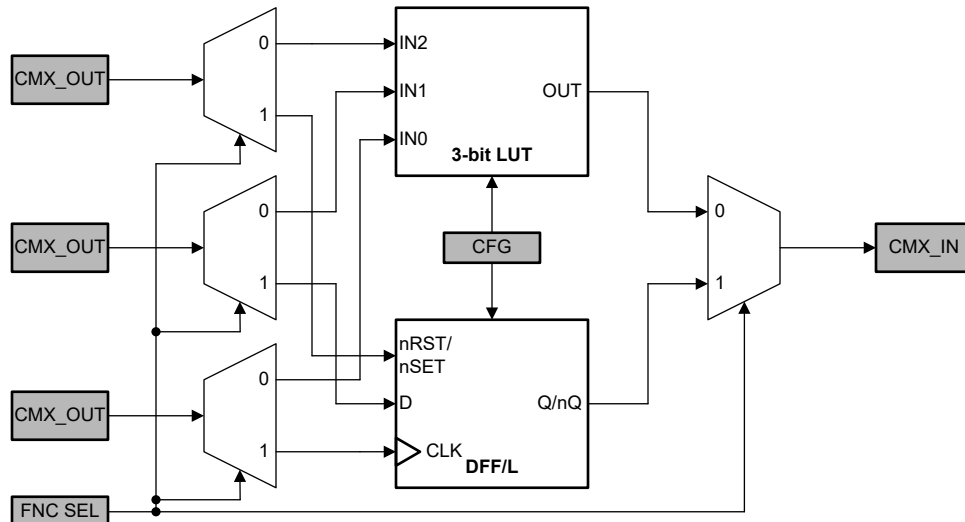
表 8-8 展示了 3 位 LUT 的真值表。

表 8-8. 3 位 LUT 真值表

IN2	IN1	IN0	OUT
0	0	0	
0	0	1	
0	1	0	
0	1	1	
1	0	0	
1	0	1	
1	1	0	
1	1	1	

8.3.3.3.2 具有复位/设置功能的 D 型触发器/锁存器

当用于实现时序逻辑元件时，来自连接多路复用器的三个输入信号进入触发器或锁存器的数据 (D)、时钟 (CLK) 和复位/设置 (nRST/nSET) 输入，输出返回至连接多路复用器。该宏单元具有用户可配置的初始状态、时钟极性、复位/设置极性、输出级选择和输出极性参数。

D 型触发器/锁存器的运行遵循以下功能描述：

- 时钟极性可配置，可设置为同相 (CLK) 或反相 (nCLK)。
 - 具有 CLK 的 DFF：CLK 为上升沿触发， $Q = D$ ；否则 Q 不会改变。
 - 具有 nCLK 的 DFF：CLK 为下降沿触发， $Q = D$ ；否则 Q 不会改变。
 - 具有 CLK 的锁存器：当 CLK 为低电平时， $Q = D$ ；否则 Q 保持其先前的值 (当 CLK 为高电平时，输入 D 对输出没有影响)。
 - 具有 nCLK 的锁存器：当 CLK 为高电平时， $Q = D$ ；否则 Q 保持其先前的值 (当 CLK 为低电平时，输入 D 对输出没有影响)。
- 这些 DFF/锁存器具有低电平有效和高电平有效复位/设置选项：
 - nRST：如果为高电平，则 DFF/锁存器处于正常运行状态。如果为低电平，则 Q 复位为 0。
 - RST：如果为低电平，则 DFF/锁存器处于正常运行状态。如果为高电平，则 Q 复位为 0。
 - nSET：如果为高电平，则 DFF/锁存器处于正常运行状态。如果为低电平，则 Q 设置为 1。
 - SET：如果为低电平，则 DFF/锁存器处于正常运行状态。如果为高电平，则 Q 设置为 1。
- 如果不需要复位/设置，用户可以将极性设置为低电平有效，并将该输入连接到 V_{CC} 或恒定的高电平源。
- 这些 DFF/锁存器提供通过使用另一个 DFF/锁存器以及在 CLK 下降沿上采样和启用“Dual Stage DFF”选项来进一步将输出与输入隔离开的选项。
- 输出极性可配置，可设置为同相 (Q) 或反相 (nQ)。

表 8-9 和 表 8-10 分别展示了具有低电平有效复位/设置功能的 D 型触发器和 D 型锁存器的真值表。

表 8-9. 具有 nRST/nSET 的 D 触发器真值表

nRST	nSET	CLKPOL	CLK	D	Q	nQ
0	—	0	X	X	0	1
—	0		X	X	1	0
1	1		↓	0	Q ₀	nQ ₀
			↑	0	0	1
			↓	1	Q ₀	nQ ₀
			↑	1	1	0
0	—	1	X	X	0	1
—	0		X	X	1	0
1	1		↓	0	0	1
			↑	0	Q ₀	nQ ₀
			↓	1	1	0
			↑	1	Q ₀	nQ ₀

表 8-10. 具有 nRST/nSET 的 D 型锁存器真值表

nRST	nSET	CLKPOL	CLK	D	Q	nQ
0	—	0	X	X	0	1
—	0		X	X	1	0
1	1		0	0	0	1
			1	0	Q ₀	nQ ₀
			0	1	1	0
			1	1	Q ₀	nQ ₀
0	—	1	X	X	0	1
—	0		X	X	1	0
1	1		0	0	Q ₀	nQ ₀
			1	0	0	1
			0	1	Q ₀	nQ ₀
			1	1	1	0

8.3.3.4 3 位 LUT 或 D 型触发器/锁存器或移位寄存器宏单元

该可配置使用逻辑块可以用作 3 位 LUT，或用作具有复位或设置功能的 D 型触发器或锁存器或 8 位移位寄存器。



图 8-7. 具有 nRST/nSET 的 3 位 LUT 或 DFF/锁存器或 8 位 SISO 移位寄存器方框图

8.3.3.4.1 3 位 LUT

当用于实现 LUT 功能时，3 位 LUT 均从连接多路复用器接收三个输入信号并产生一个输出，该输出返回至连接多路复用器。这些 LUT 可配置为任何 3 输入用户定义的功能，包括以下标准数字逻辑功能 (AND、NAND、OR、NOR、XOR、XNOR)。

当针对 LUT 功能进行编程时，每个宏单元使用一个 8 位寄存器来定义其输出功能。

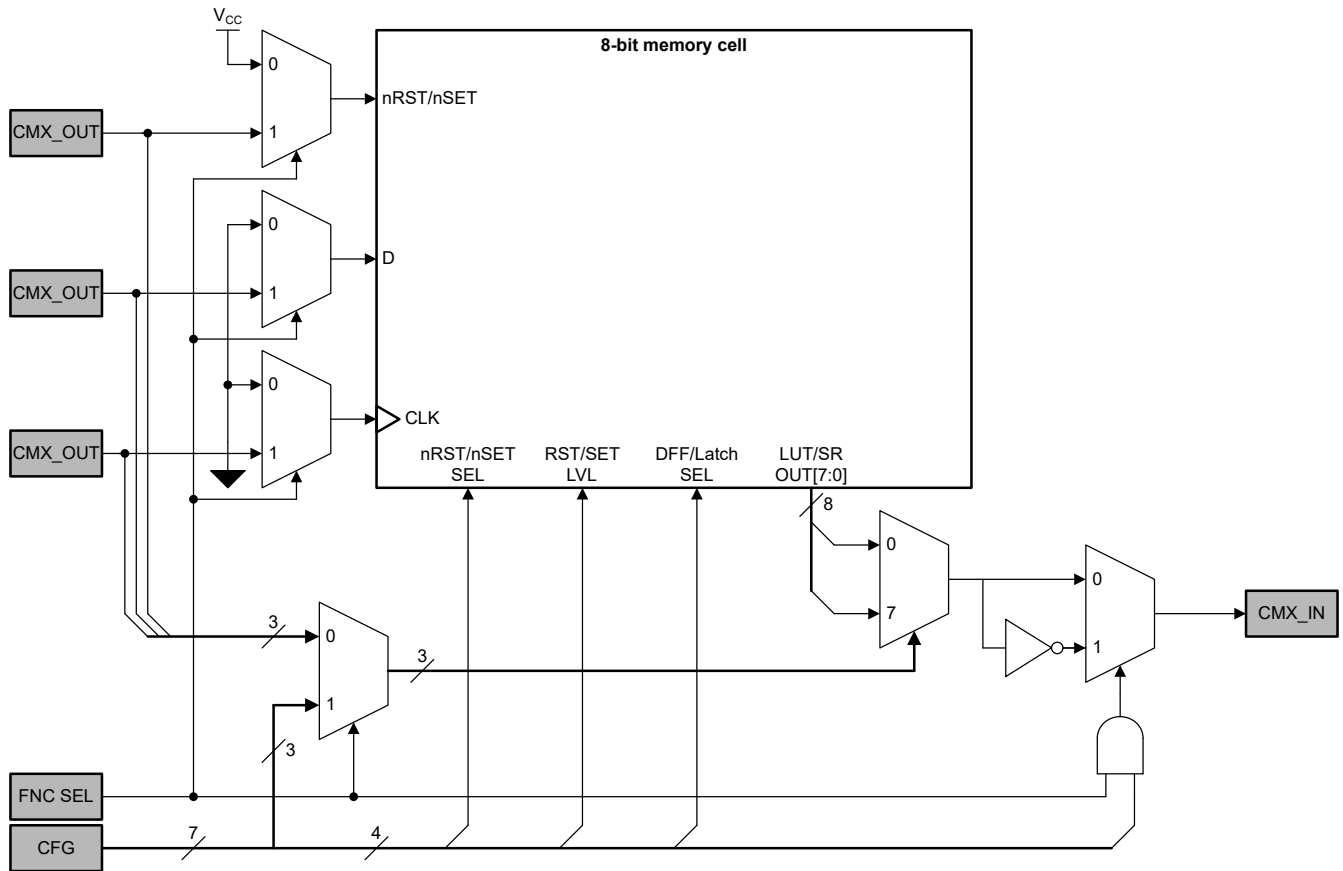
表 8-11 展示了 3 位 LUT 的真值表。

表 8-11. 3 位 LUT 真值表

IN2	IN1	INO	OUT
0	0	0	
0	0	1	
0	1	0	
0	1	1	
1	0	0	
1	0	1	
1	1	0	
1	1	1	

8.3.3.4.2 具有复位/设置功能的 D 型触发器/锁存器

当用于实现时序逻辑元件时，来自连接多路复用器的三个输入信号进入触发器或锁存器的数据 (D)、时钟 (CLK) 和复位/设置 (nRST/nSET) 输入，输出返回至连接多路复用器。该宏单元具有用户可配置的初始状态、复位/设置极性和输出极性参数。

D 型触发器/锁存器的运行遵循以下功能描述：

- 这些 DFF/锁存器具有低电平有效和高电平有效复位/设置选项：
 - nRST：如果为高电平，则 DFF/锁存器处于正常运行状态。如果为低电平，则 Q 复位为 0。
 - RST：如果为低电平，则 DFF/锁存器处于正常运行状态。如果为高电平，则 Q 复位为 0。
 - nSET：如果为高电平，则 DFF/锁存器处于正常运行状态。如果为低电平，则 Q 设置为 1。
 - SET：如果为低电平，则 DFF/锁存器处于正常运行状态。如果为高电平，则 Q 设置为 1。
- 如果不需要复位/设置，用户可以将极性设置为低电平有效，并将该输入连接到 V_{CC} 或恒定的高电平源。
- 输出极性可配置，可设置为同相 (Q) 或反相 (nQ)。

表 8-12 和 表 8-13 分别展示了具有低电平有效复位/设置功能的 D 型触发器和 D 型锁存器的真值表。

表 8-12. 具有 nRST/nSET 的 D 型触发器真值表

nRST	nSET	CLK	D	Q	nQ
0	—	X	X	0	1
—	0	X	X	1	0
1	1	↓	0	Q ₀	nQ ₀
		↑	0	0	1
		↓	1	Q ₀	nQ ₀
		↑	1	1	0

表 8-13. 具有 nRST/nSET 的 D 型锁存器真值表

nRST	nSET	CLK	D	Q	nQ
0	—	X	X	0	1
—	0	X	X	1	0
1	1	0	0	0	1
		1	0	Q ₀	nQ ₀
		0	1	1	0
		1	1	Q ₀	nQ ₀

8.3.3.4.3 8 位移寄存器

用于实现移位寄存器时，用户可以配置初始状态、复位/设置极性、输出极性和寄存器长度。寄存器长度可以设置为最小 2、最大 8。

图 8-8 展示了移位寄存器宏单元如何运行的示例。



图 8-8. 移位寄存器输出计时示意图示例 (初始状态 = 00 , 寄存器长度 = 2 , 高电平 RST)



图 8-9. 移位寄存器输出计时示意图示例 (初始状态 = 5Ah , 高电平 RST)

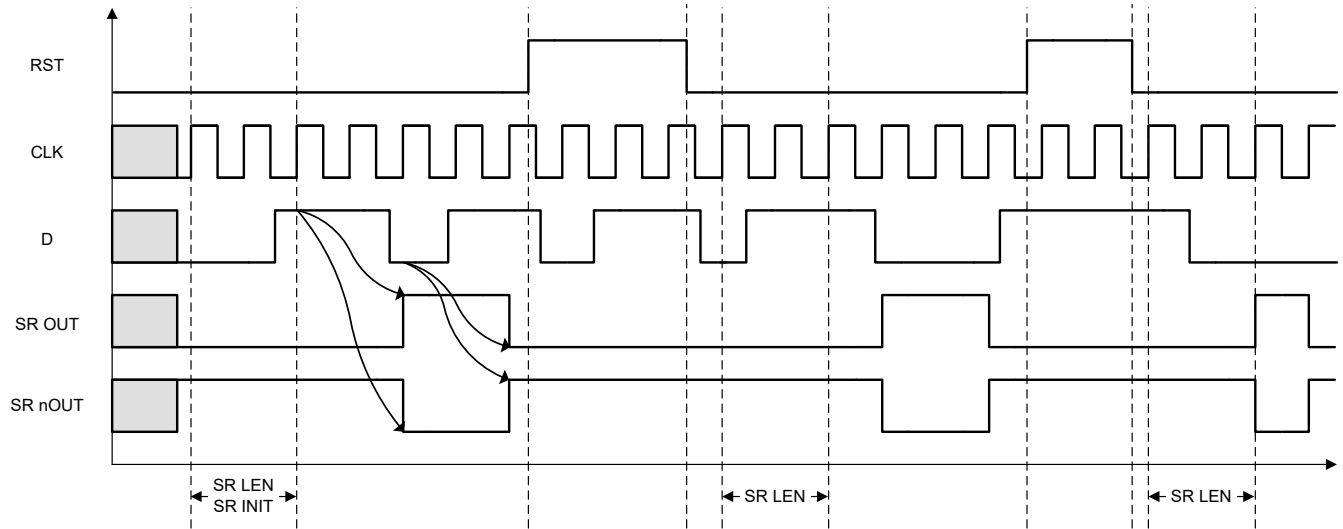

图 8-10. 移位寄存器输出计时示意图示例 (初始状态 = 5Ah , 高电平 SET)

8.3.3.5 具有复位/设置宏单元的 4 位 LUT 或 D 型触发器/锁存器

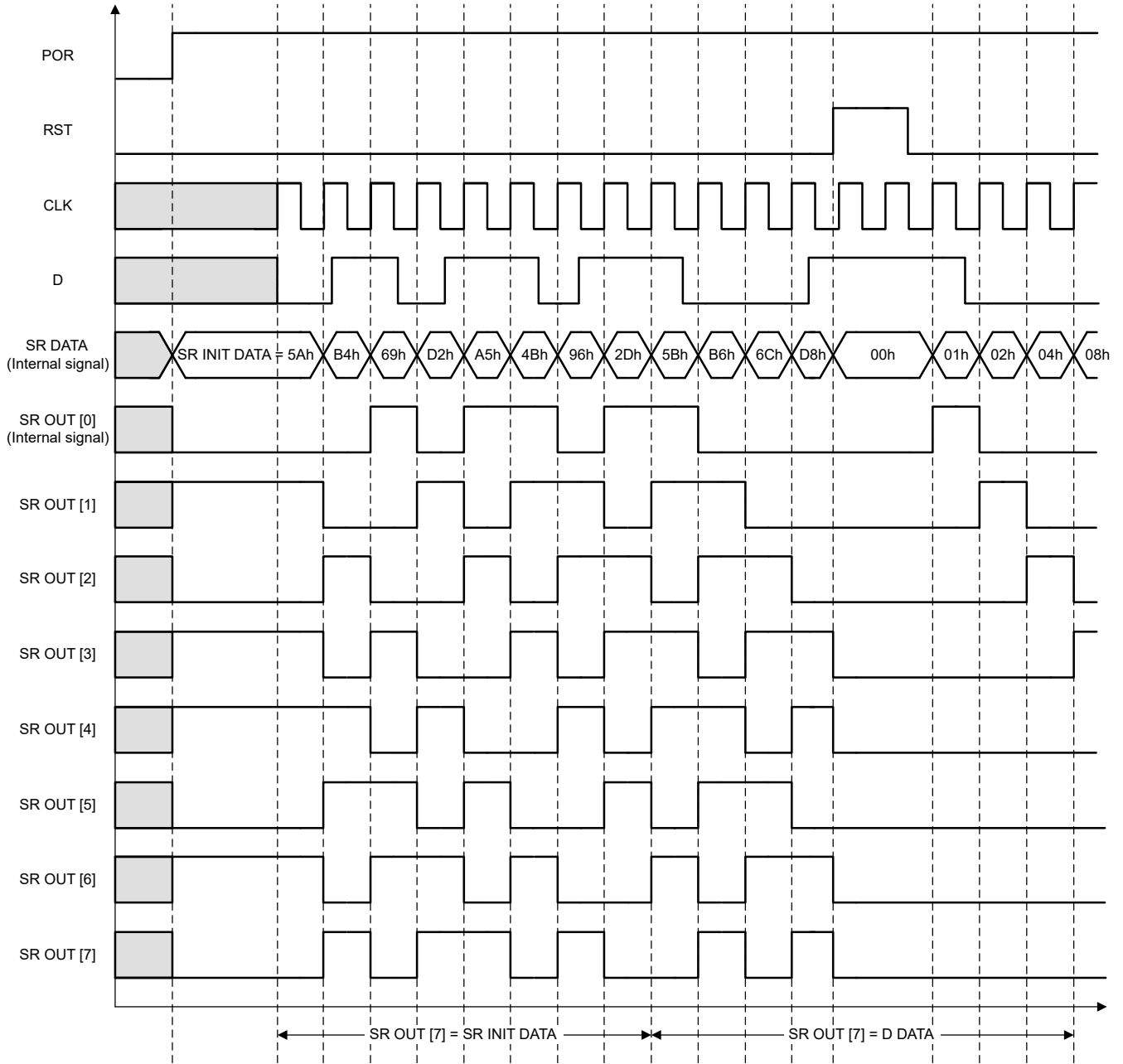
该可配置使用逻辑块可以用作 4 位 LUT，或用作具有复位或设置功能的 D 触发器或锁存器。

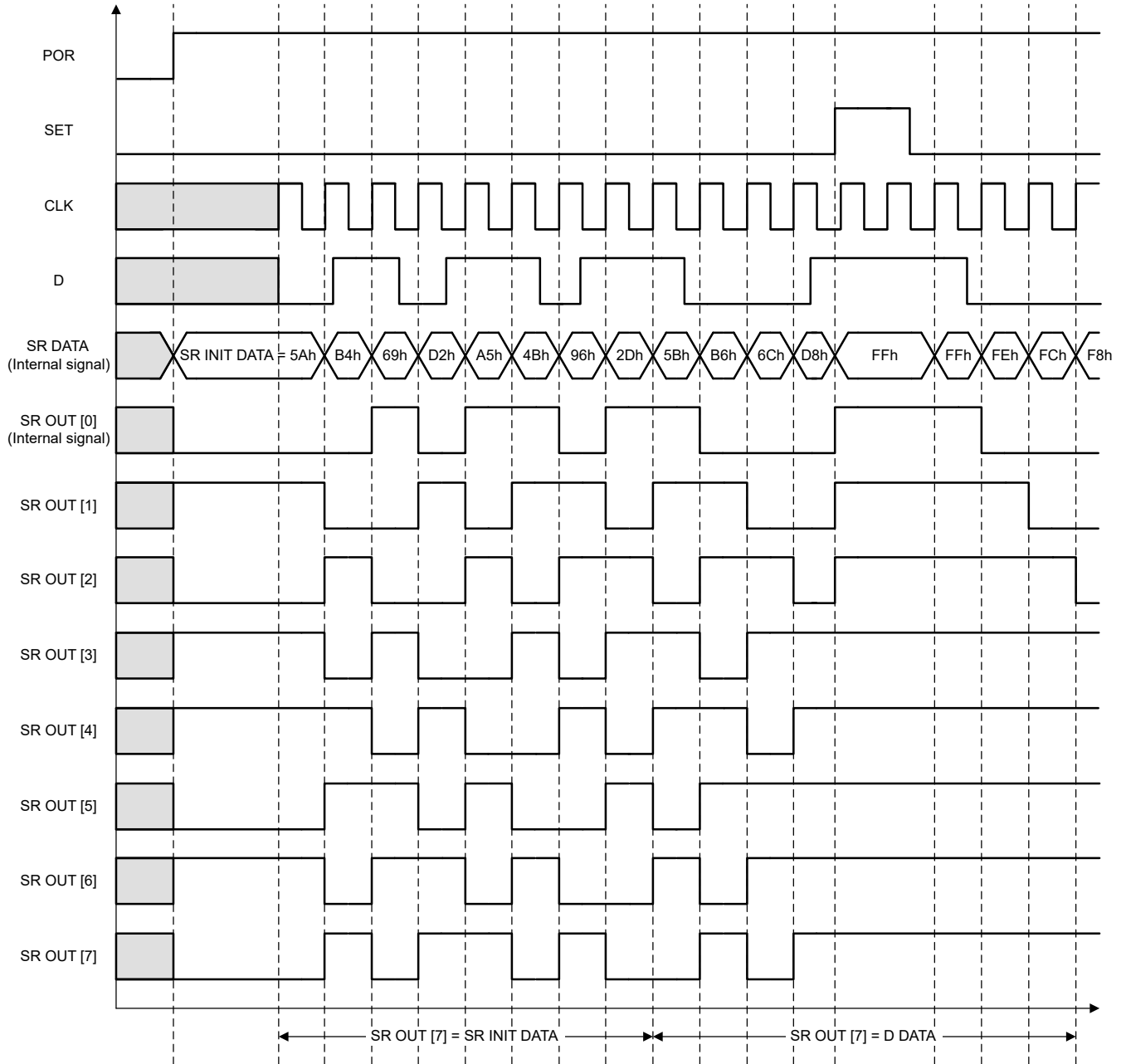

图 8-11. 4 位 LUT 或 DFF/锁存器方框图

8.3.3.5.1 4 位 LUT

当用于实现 LUT 功能时，4 位 LUT 从连接多路复用器接收四个输入信号并产生一个输出，该输出返回至连接多路复用器。该 LUT 可配置为任何 4 输入用户定义的功能，包括以下标准数字逻辑功能 (AND、NAND、OR、NOR、XOR、XNOR)。

当针对 LUT 功能进行编程时，该宏单元使用一个 16 位寄存器来定义其输出功能。

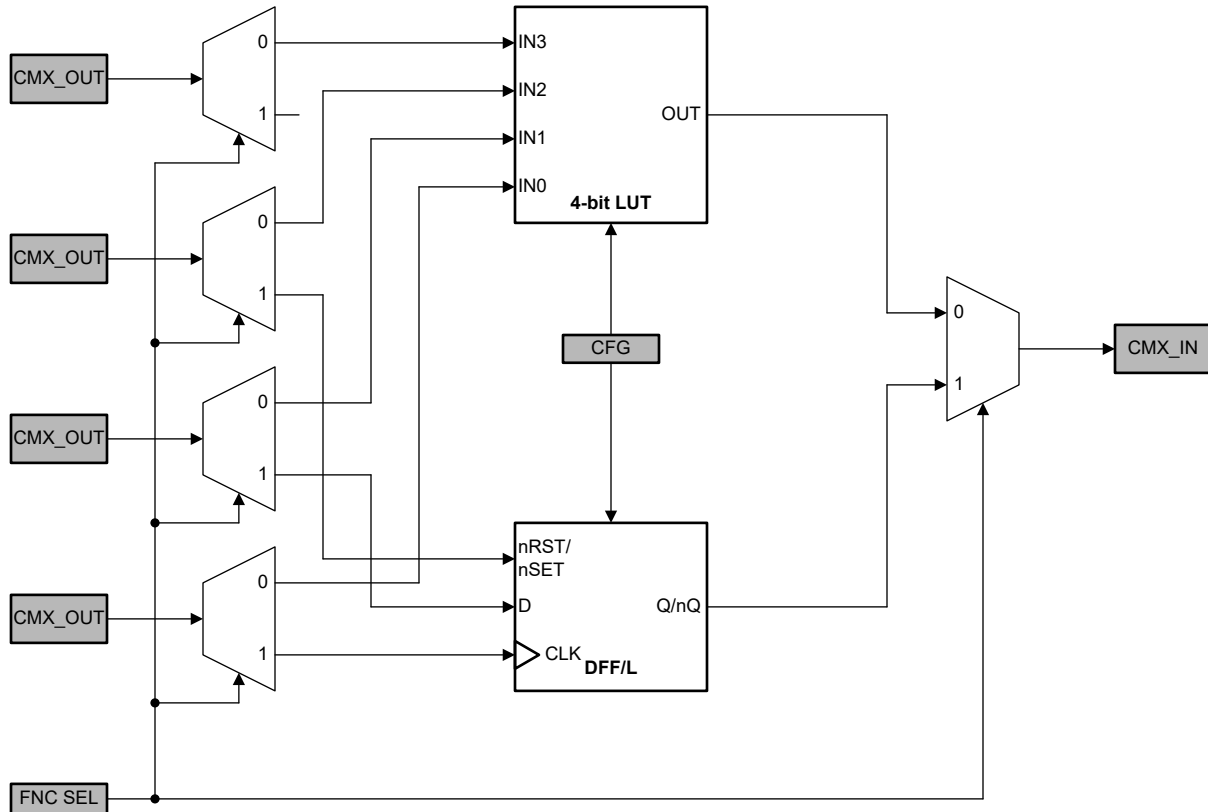
表 8-14 展示了 4 位 LUT 的真值表。

表 8-14. 4 位 LUT 真值表

IN3	IN2	IN1	IN0	OUT
0	0	0	0	
0	0	0	1	
0	0	1	0	
0	0	1	1	
0	1	0	0	
0	1	0	1	
0	1	1	0	
0	1	1	1	
1	0	0	0	
1	0	0	1	
1	0	1	0	
1	0	1	1	
1	1	0	0	
1	1	0	1	
1	1	1	0	
1	1	1	1	

8.3.3.5.2 具有复位/设置功能的 D 型触发器/锁存器

当用于实现时序逻辑元件时，来自连接多路复用器的三个输入信号进入触发器或锁存器的数据 (D)、时钟 (CLK) 和复位/设置 (nRST/nSET) 输入，输出返回至连接多路复用器。该宏单元具有用户可配置的初始状态、时钟极性、复位/设置极性、输出级选择和输出极性参数。

D 型触发器/锁存器的运行遵循以下功能描述：

- 时钟极性可配置，可设置为同相 (CLK) 或反相 (nCLK)。
 - 具有 CLK 的 DFF：CLK 为上升沿触发， $Q = D$ ；否则 Q 不会改变。
 - 具有 nCLK 的 DFF：CLK 为下降沿触发， $Q = D$ ；否则 Q 不会改变。
 - 具有 CLK 的锁存器：当 CLK 为低电平时， $Q = D$ ；否则 Q 保持其先前的值（当 CLK 为高电平时，输入 D 对输出没有影响）。
 - 具有 nCLK 的锁存器：当 CLK 为高电平时， $Q = D$ ；否则 Q 保持其先前的值（当 CLK 为低电平时，输入 D 对输出没有影响）。
- 这些 DFF/锁存器具有低电平有效和高电平有效复位/设置选项：
 - nRST：如果为高电平，则 DFF/锁存器处于正常运行状态。如果为低电平，则 Q 复位为 0。
 - RST：如果为低电平，则 DFF/锁存器处于正常运行状态。如果为高电平，则 Q 复位为 0。
 - nSET：如果为高电平，则 DFF/锁存器处于正常运行状态。如果为低电平，则 Q 设置为 1。
 - SET：如果为低电平，则 DFF/锁存器处于正常运行状态。如果为高电平，则 Q 设置为 1。
- 如果不需要复位/设置，用户可以将极性设置为低电平有效，并将该输入连接到 V_{CC} 或恒定的高电平源。
- 这些 DFF/锁存器提供通过使用另一个 DFF/锁存器以及在 CLK 下降沿上采样和启用“Dual Stage DFF”选项来进一步将输出与输入隔离开的选项。
- 输出极性可配置，可设置为同相 (Q) 或反相 (nQ)。

表 8-15 和 表 8-16 分别展示了具有低电平有效复位/设置功能的 D 型触发器和 D 型锁存器的真值表。

表 8-15. 具有 nRST/nSET 的 D 触发器真值表

nRST	nSET	CLKPOL	CLK	D	Q	nQ
0	—	0	X	X	0	1
—	0		X	X	1	0
1	1		↓	0	Q ₀	nQ ₀
			↑	0	0	1
			↓	1	Q ₀	nQ ₀
↑	1		1	1	0	
0	—	1	X	X	0	1
—	0		X	X	1	0
1	1		↓	0	0	1
			↑	0	Q ₀	nQ ₀
			↓	1	1	0
↑	1		1	Q ₀	nQ ₀	

表 8-16. 具有 nRST/nSET 的 D 型锁存器真值表

nRST	nSET	CLKPOL	CLK	D	Q	nQ
0	—	0	X	X	0	1
—	0		X	X	1	0
1	1		0	0	0	1
			1	0	Q ₀	nQ ₀
			0	1	1	0
1	1		1	1	Q ₀	nQ ₀
0	—	1	X	X	0	1
—	0		X	X	1	0
1	1		0	0	Q ₀	nQ ₀
			1	0	0	1
			0	1	Q ₀	nQ ₀
1	1		1	1	1	0

8.3.4 可配置逻辑和时序块

TPLD2001 具有 六个 可配置逻辑和时序块 (宏单元) ，这些块可以用作组合或顺序逻辑功能。可配置逻辑和时序块可用作具有 nRST/nSET、或 8 位计数器/延迟发生器。两个定时模块可选择以 16 位模式运行的 3 位 LUT、D 型触发器。这些宏单元还可以选择组合以前的功能，将 LUT/DFE 输出连接到 CNT/DLY 输入，或将 CNT/DLY 输出连接到任何 LUT/DFE 输入。



图 8-12. LUT/DFF + CNT/DLY 方框图

8.3.4.1 3 位 LUT

当用于实现 LUT 功能时，3 位 LUT 均从连接多路复用器接收三个输入信号并产生一个输出，该输出返回至连接多路复用器。这些 LUT 可配置为任何 3 输入用户定义的功能，包括以下标准数字逻辑功能 (AND、NAND、OR、NOR、XOR、XNOR)。

当针对 LUT 功能进行编程时，每个宏单元使用一个 8 位寄存器来定义其输出功能。

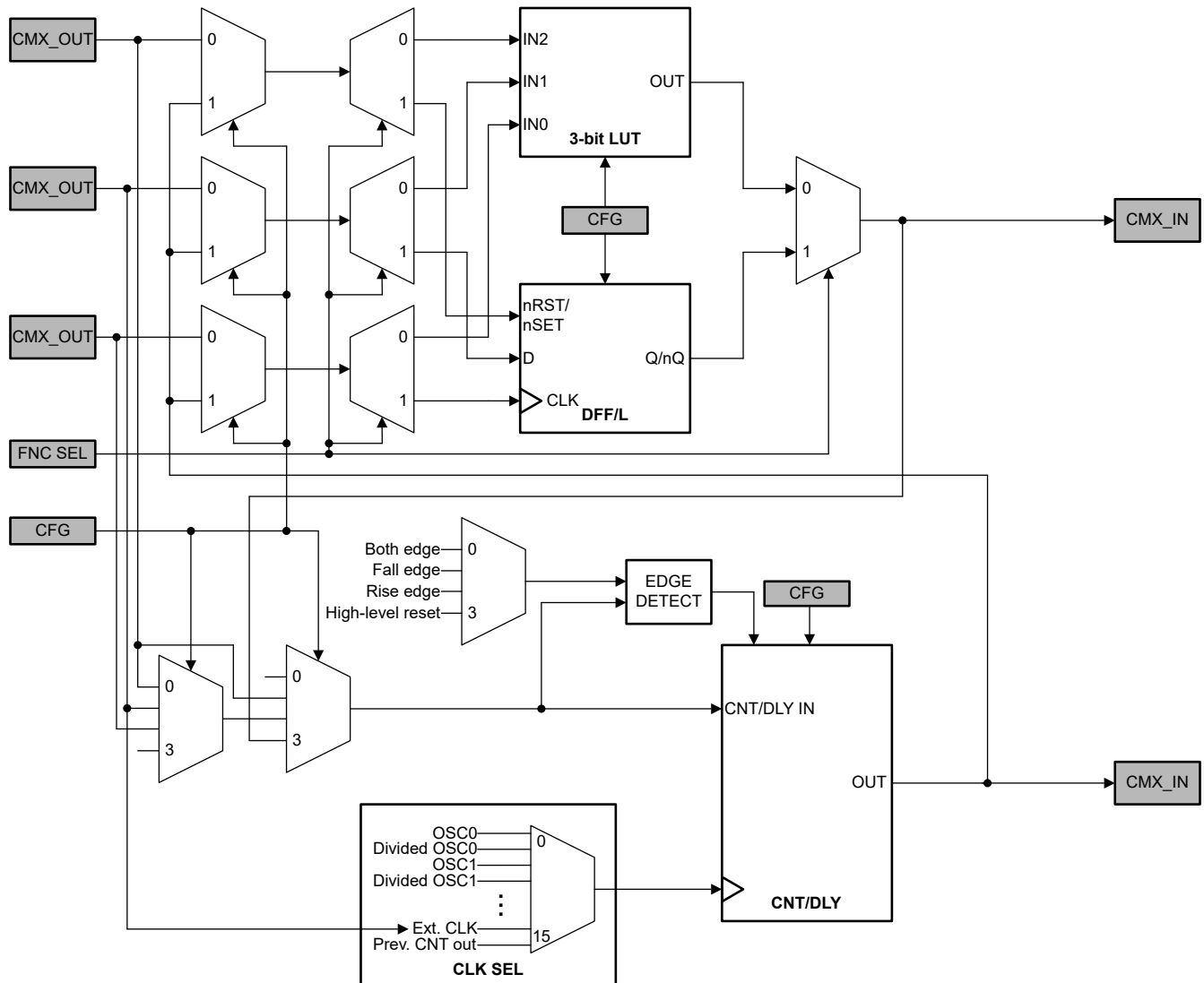
表 8-17 展示了 3 位 LUT 的真值表。

表 8-17. 3 位 LUT 真值表

IN2	IN1	IN0	OUT
0	0	0	
0	0	1	
0	1	0	
0	1	1	
1	0	0	
1	0	1	
1	1	0	
1	1	1	

8.3.4.2 具有复位/设置功能的 D 型触发器/锁存器

当用于实现时序逻辑元件时，来自连接多路复用器的三个输入信号进入触发器或锁存器的数据 (D)、时钟 (CLK) 和复位/设置 (nRST/nSET) 输入，输出返回至连接多路复用器。该宏单元具有用户可配置的初始状态、时钟极性、复位/设置极性、输出级选择和输出极性参数。

D 型触发器/锁存器的运行遵循以下功能描述：

- 时钟极性可配置，可设置为同相 (CLK) 或反相 (nCLK)。
 - 具有 CLK 的 DFF：CLK 为上升沿触发， $Q = D$ ；否则 Q 不会改变。
 - 具有 nCLK 的 DFF：CLK 为下降沿触发， $Q = D$ ；否则 Q 不会改变。
 - 具有 CLK 的锁存器：当 CLK 为低电平时， $Q = D$ ；否则 Q 保持其先前的值（当 CLK 为高电平时，输入 D 对输出没有影响）。
 - 具有 nCLK 的锁存器：当 CLK 为高电平时， $Q = D$ ；否则 Q 保持其先前的值（当 CLK 为低电平时，输入 D 对输出没有影响）。
- 这些 DFF/锁存器具有低电平有效和高电平有效复位/设置选项：
 - nRST：如果为高电平，则 DFF/锁存器处于正常运行状态。如果为低电平，则 Q 复位为 0。
 - RST：如果为低电平，则 DFF/锁存器处于正常运行状态。如果为高电平，则 Q 复位为 0。
 - nSET：如果为高电平，则 DFF/锁存器处于正常运行状态。如果为低电平，则 Q 设置为 1。
 - SET：如果为低电平，则 DFF/锁存器处于正常运行状态。如果为高电平，则 Q 设置为 1。
- 如果不需要复位/设置，用户可以将极性设置为低电平有效，并将该输入连接到 V_{CC} 或恒定的高电平源。
- 这些 DFF/锁存器提供通过使用另一个 DFF/锁存器以及在 CLK 下降沿上采样和启用“Dual Stage DFF”选项来进一步将输出与输入隔离开的选项。
- 输出极性可配置，可设置为同相 (Q) 或反相 (nQ)。

表 8-18 和 表 8-19 分别展示了具有低电平有效复位/设置功能的 D 型触发器和 D 型锁存器的真值表。

表 8-18. 具有 nRST/nSET 的 D 触发器真值表

nRST	nSET	CLKPOL	CLK	D	Q	nQ
0	—	0	X	X	0	1
—	0		X	X	1	0
1	1		↓	0	Q_0	nQ_0
			↑	0	0	1
			↓	1	Q_0	nQ_0
			↑	1	1	0

表 8-18. 具有 nRST/nSET 的 D 触发器真值表 (续)

nRST	nSET	CLKPOL	CLK	D	Q	nQ
0	—	1	X	X	0	1
—	0		X	X	1	0
1	1		↓	0	0	1
			↑	0	Q ₀	nQ ₀
			↓	1	1	0
			↑	1	Q ₀	nQ ₀

表 8-19. 具有 nRST/nSET 的 D 型锁存器真值表

nRST	nSET	CLKPOL	CLK	D	Q	nQ
0	—	0	X	X	0	1
—	0		X	X	1	0
1	1		0	0	0	1
			1	0	Q ₀	nQ ₀
			0	1	1	0
			1	1	Q ₀	nQ ₀
0	—	1	X	X	0	1
—	0		X	X	1	0
1	1		0	0	Q ₀	nQ ₀
			1	0	0	1
			0	1	Q ₀	nQ ₀
			1	1	1	0

8.3.4.3 计数器/延迟发生器 (CNT/DLY)

TPLD2001 具有四个 8 位计数器和两个 16 位计数器/延迟发生器，支持的最大数据值分别为 255 和 65535。可以使用用户寄存器读取计数器计数，并可以在系统内更新数据。读取当前计数时，需要两个连续的读取事务才能准确读取数据。建议在更新计数器数据寄存器时将计数器置于复位状态，以防止加载数据期间出现干扰。在写入新的计数器数据后，需要两个时钟脉冲将计数器从复位状态释放。

为了进一步实现灵活性，每个宏单元的时钟源都可以配置为内部振荡器 (OSC0、OSC1 或 OSC2)、源自振荡器的分频时钟 (OSC0/8、/64、/512、/4096、/32768、/262144 或 OSC1/8、/64、/512 或 OSC2/4) 或来自连接多路复用器的外部时钟源。请注意，计数器/延迟宏单元是上升沿触发的，即计数器将在 CLK 输入的上升沿递增/递减。

备注

对于未使用的计数器宏单元，建议将时钟选择 (CLK_SEL) 设置为“来自 CMX 的外部 CLK”。

用户可在以下模式下使用计数器/延迟发生器宏单元：延迟、单稳态、频率比较器、计数器、边沿检测器、延迟边沿检测器。

8.3.4.3.1 延迟模式

当配置为延迟发生器 (DLY) 时，该宏单元根据计数器 DATA 和 CLK 输入频率延迟输入，并推迟上升沿和/或下降沿。器件启动后该宏单元的初始输出值也可配置为绕过初始电平、初始低电平或初始高电平。要延迟的边沿由边沿选择参数选择，可配置为：

- 上升：仅在 IN 的上升沿延迟。
- 下降：仅在 IN 的下降沿延迟。
- 两者：在 IN 的上升沿和下降沿均延迟。

对于延迟应用，TI 建议使用较大的计数器数据值以减小误差。如果输入脉冲宽度短于指定的延迟时间，则该脉冲将被滤除。该功能对于抗尖峰脉冲非常有用。

如果使用片上振荡器，则会引入延迟误差或偏移，具体取决于 OSC 是被设置为“强制上电”还是“自动上电”。时钟同步的延迟计算中包含 2 个额外的时钟周期。

延迟时间的计算公式为：

$$\text{DELAY} = [\text{DATA} + (t_{d_er} \text{ or } t_{d_os}) + 2] \div f_{\text{CLK}} \quad (1)$$

当 OSC 被设置为“自动上电”并且 DLY 宏单元随后在先前输出出现之前被触发时，OSC 会继续计时，并且 DLY 会在下一个上升沿开始。因此，可以计算后续延迟，就好像 OSC 被设置为“强制上电”一样。

图 8-13 展示了延迟宏单元运行被设置为双边沿延迟和 Data = 1 的示例。



图 8-13. 延迟输出时序示例 (双边沿延迟, DATA = 1)

图 8-14 展示了与已选边缘和 Data = 3 相关的延迟宏单元的时序示例。

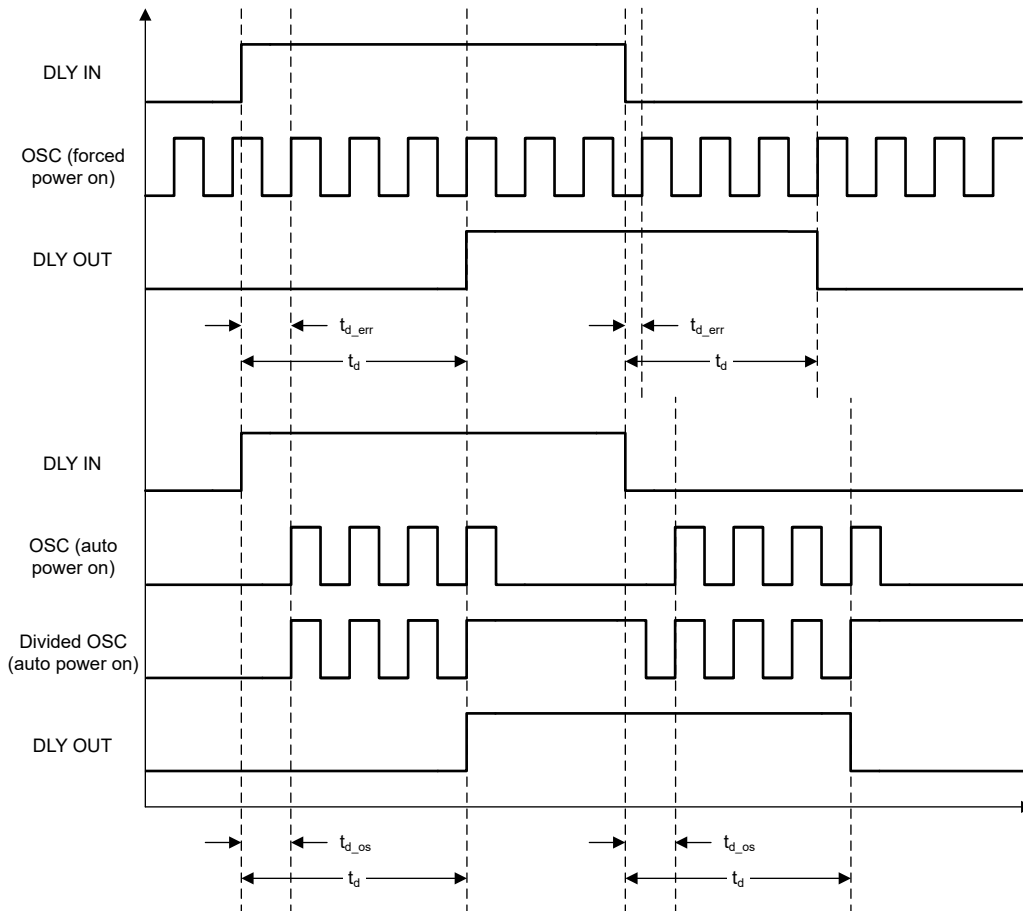

图 8-14. 延迟输出时序示例 (DATA = 3)

8.3.4.3.2 复位计数器模式

当配置为计数器 (CNT) 且 IN 输入端出现有效边沿时，该宏单元将内部计数器复位为 0，并在下一个上升时钟沿从 DATA 开始递减计数。然后，当计数达到 0 时，宏单元在一个 CLK 周期的持续时间内输出一个脉冲，并回绕到 DATA 中的值。计数器将持续运行，直到接收到另一次复位。计数器复位时的边沿由边沿选择参数决定，可配置为：

- 上升：仅 IN 的上升沿复位计数器。
- 下降：仅 IN 的下降沿复位计数器。
- 两者：IN 的上升沿和下降沿均复位计数器。
- 高电平复位：只要 IN 为高电平，计数器就会复位至 0；复位后，计数器输出保持低电平，直到下一个 CLK 上升沿，然后正常运行。

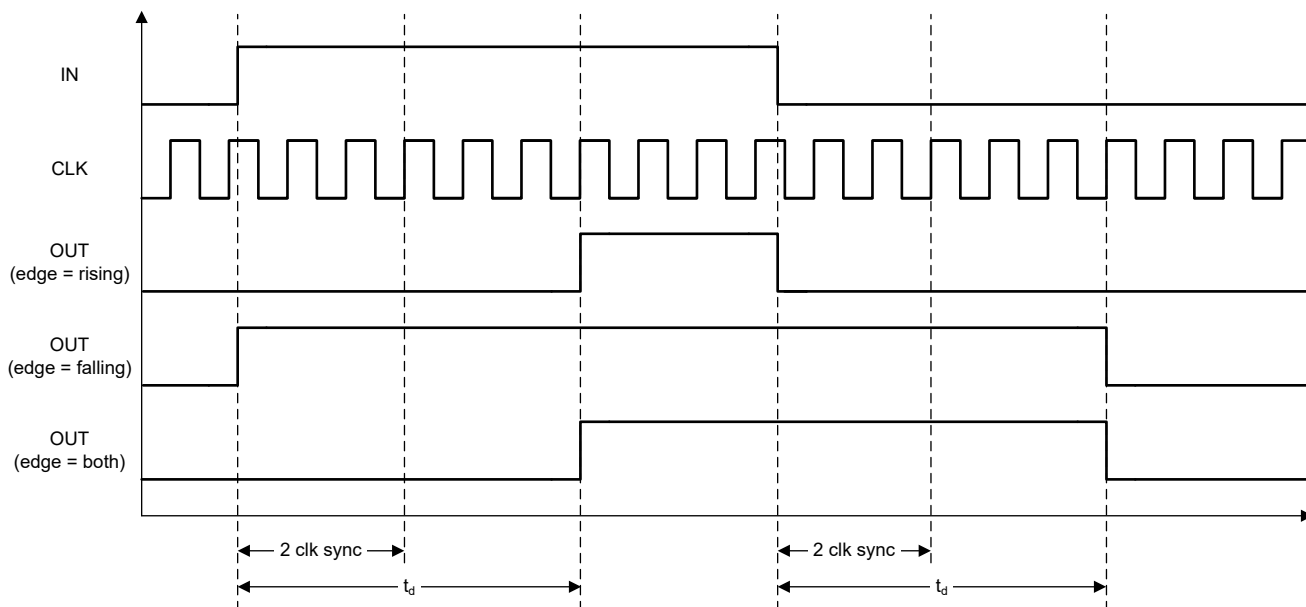
计数器时间的计算公式为：

$$\text{COUNT} = [\text{DATA} + 1] \div f_{\text{CLK}} \quad (2)$$

复位后，会添加 2 个额外的时钟周期以进行时钟同步，并且可以选择绕过。请注意，绕过时钟同步可能导致计数器重置为未知值。

备注

POR 后，计数器以 DATA = 0 进行初始化。

图 8-15 和 图 8-16 分别展示了在 DATA = 1 和 DATA = 3 时，针对边沿选择参数的计数器输出时序图示例。



图 8-15. 计数器输出时序示例 (DATA = 1)



图 8-16. 计数器输出时序示例 (DATA = 3)

图 8-17 展示了当 IN 信号短于计数器长度时计数器宏单元如何运行的示例 (当边沿选择参数被设置为“两者”时显示)。

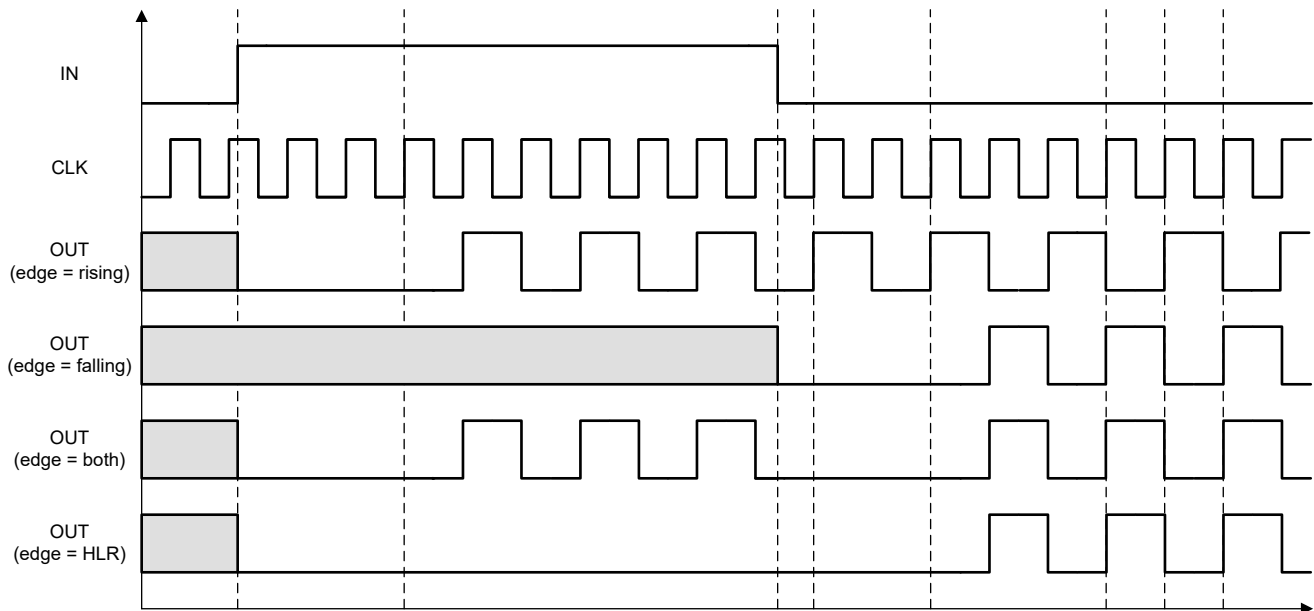

图 8-17. RST < DATA (DATA = 3) 的计数器输出时序示例

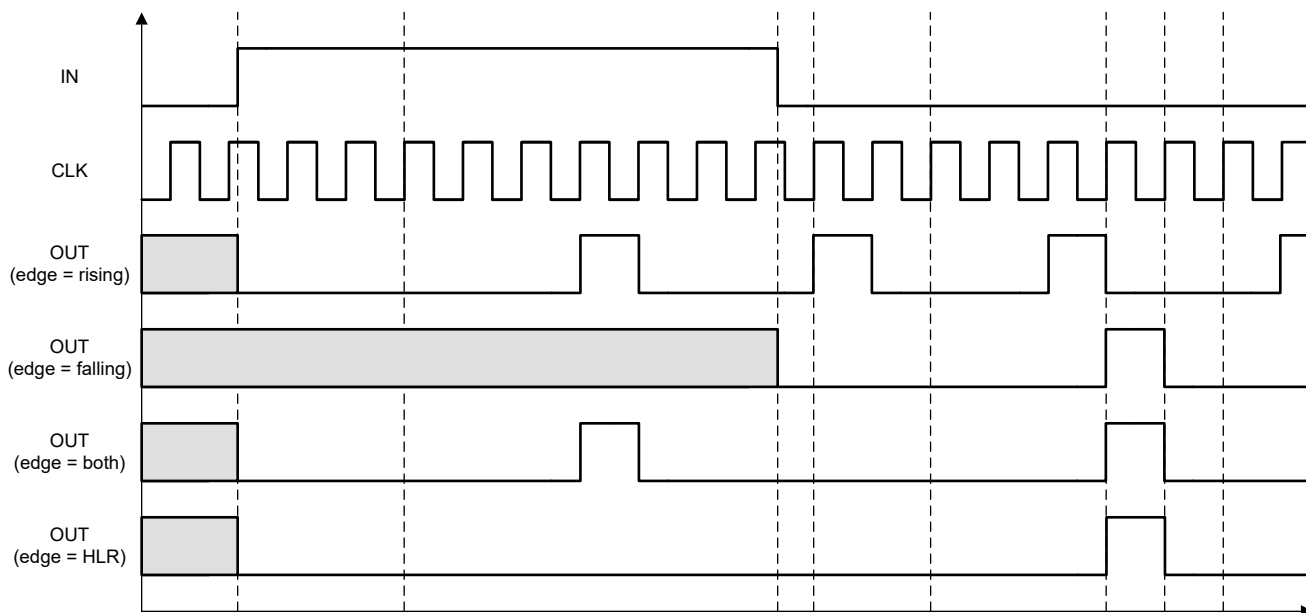
8.3.4.3.3 单稳态模式

配置为单稳态时，该宏单元会生成一个脉冲，该脉冲在 IN 输入端出现有效边沿时开始，从而触发计数器在两个 CLK 周期后从 DATA 开始递减计数。一旦计数器达到 0，该脉冲就会结束，随后 DATA 重新载入计数器中并等待下一次触发。计数器递减时接收到的触发将被忽略。器件启动后该宏单元的初始输出值也可配置为绕过初始电平、初始低电平或初始高电平。单稳态复位时的边沿由边沿选择参数决定，可配置为：

- 上升：仅 IN 的上升沿复位单稳态。
- 下降：仅 IN 的下降沿复位单稳态。

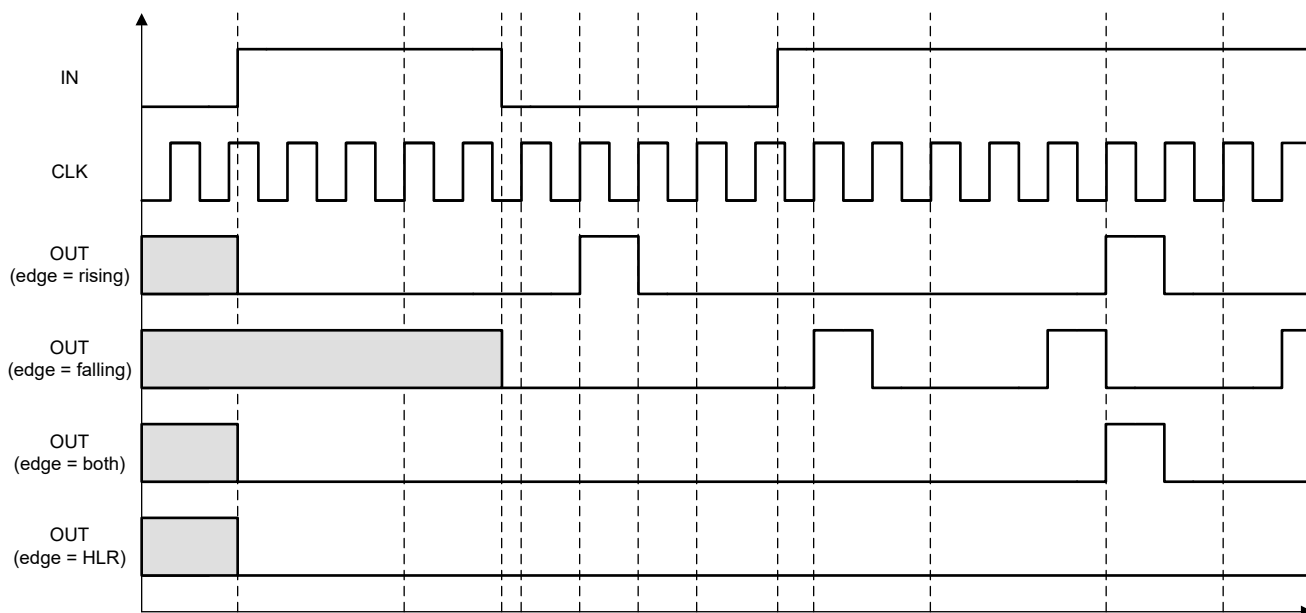
- 两者：IN 的上升沿和下降沿均复位单稳态。

用于时钟同步的单稳态脉冲宽度计算中包含额外的 2 个时钟周期，

$$\text{ONESHOT} = [\text{DATA} + (t_{d_er} \text{ or } t_{d_os}) + 2] \div f_{\text{CLK}} \quad (3)$$

图 8-18 展示了与边沿选择参数相关的单稳态宏单元工作原理示例。



图 8-18. 单稳态输出时序示例 (DATA = 2)

8.3.4.3.4 频率检测器模式

当配置为频率比较器 (FDET) 时，该宏单元将指示输入信号比 DATA 指定的周期快还是慢。器件启动后该宏单元的初始输出值也可配置为绕过初始电平、初始低电平或初始高电平。频率比较器复位时的边沿由边沿选择参数决定，可配置为：

- 上升：IN 的上升沿会触发并复位频率检测器。
- 下降：IN 的下降沿会触发并复位频率检测器。
- 两者：IN 的上升沿会触发频率检测器开始计数，IN 的下降沿会复位频率检测器。

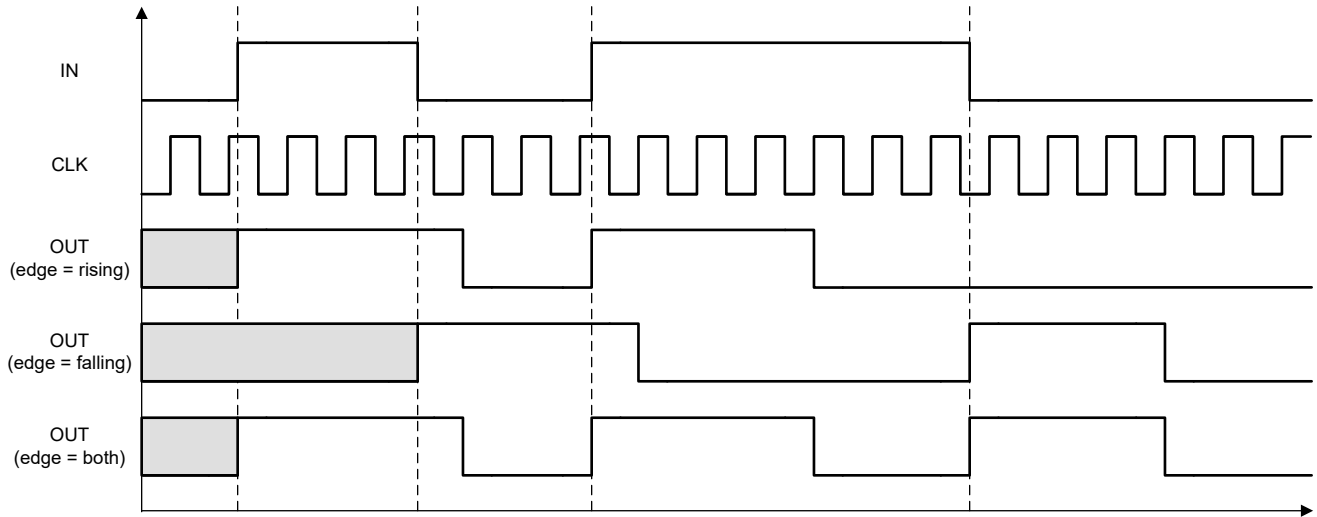
接收到触发信号后，使用额外的 2 个时钟周期来同步 IN 和具有 CLK 的计数器，然后计数器在 CLK 的下一个上升沿开始从 DATA 递减。

如果内部计数器达到 0，FDET 宏单元将输出低电平信号，表示输入频率比 DATA 慢。否则，如果计数器在达到 0 之前通过复位而中断，FDET 宏单元将输出高电平信号，表示 IN 上的信号更快。

图 8-19 展示了与边沿选择参数相关的 FDET 宏单元工作原理示例。



图 8-19. 频率检测器输出时序示例 (DATA = 3)

8.3.4.3.5 边沿检测器模式

配置为边沿检测器 (EDET) 时, 该宏单元将在检测到有效边沿时生成宽度约为 20ns 的脉冲。边沿检测器生成脉冲时的边沿由边沿选择参数决定, 可配置为:

- 上升: 仅 IN 的上升沿生成脉冲。
- 下降: 仅 IN 的下降沿生成脉冲。
- 两者: IN 的上升沿和下降沿都会生成脉冲。

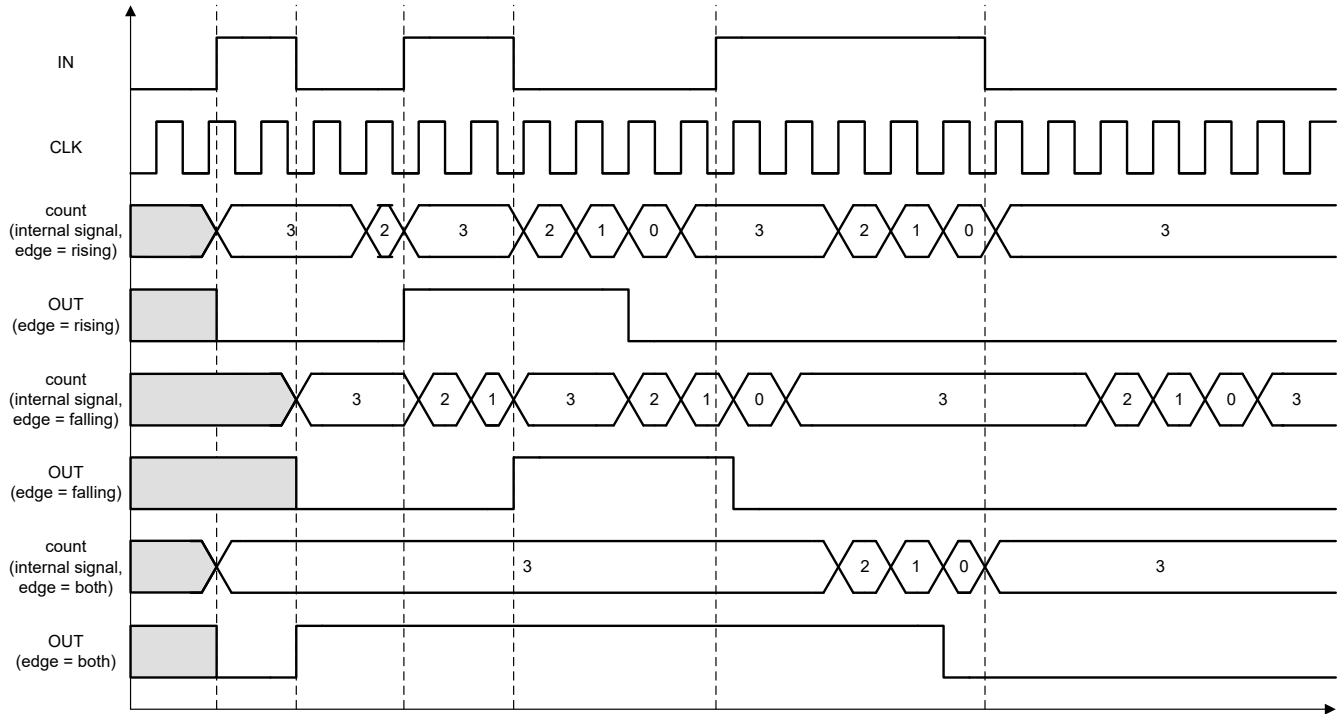
图 8-20 展示了与边沿选择参数相关的 EDET 宏单元工作原理示例。



图 8-20. 边沿检测器输出时序示例

8.3.4.3.6 延迟边沿检测器模式

当配置为延迟边沿检测器 (延迟 EDET) 时, 该宏单元会将输入延迟 DATA 中的值, 然后在延迟输入上检测到所选边沿时生成约 20ns 宽度的脉冲。器件启动后该宏单元的初始输出值也可配置为绕过初始电平、初始低电平或初始高电平。要延迟并输出边沿检测脉冲的边沿由边沿选择参数选择, 可配置为:

- 上升: 仅在 IN 的上升沿延迟。
- 下降: 仅在 IN 的下降沿延迟。
- 两者: 在 IN 的上升沿和下降沿均延迟。

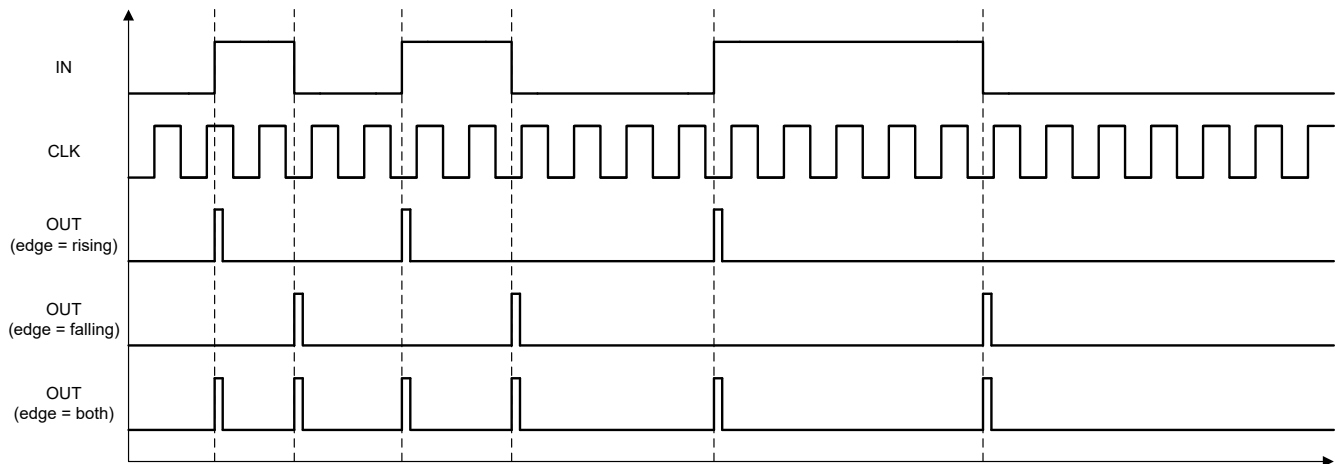
接收到触发信号后, 使用额外的 2 个时钟周期来同步 IN 和具有 CLK 的计数器, 然后计数器在 CLK 的下一个上升沿开始从 DATA 递减。如果允许计数器达到 0 并绕回 DATA, 延迟 EDET 宏单元将输出脉冲。否则, 如果计数器在达到 0 之前通过复位而中断, 则延迟 EDET 宏单元会“滤除”上一个边沿。

图 8-21 展示了与边沿选择参数相关的延迟 EDET 宏单元工作原理示例。



图 8-21. 延迟边沿检测器输出时序示例 (DATA = 3)

8.3.4.4 LUT/DFF + CNT 模式

除了前面描述的分立式 LUT、DFF/锁存器或计数器之外，可配置逻辑和时序块还可以配置为另外两种模式：

- 模式 1：LUT/DFF 进入计数器。来自连接多路复用器的三个输入进入 LUT/DFF/LAT，第一级的输出馈入计数器的输入。计数器的输出返回至连接多路复用器。
- 模式 2：计数器进入 LUT/DFF。来自连接多路复用器的一个输入进入计数器输入，输出馈送到 LUT 或 DFF/LAT 的任何一个输入。第二级的输出返回至连接多路复用器。

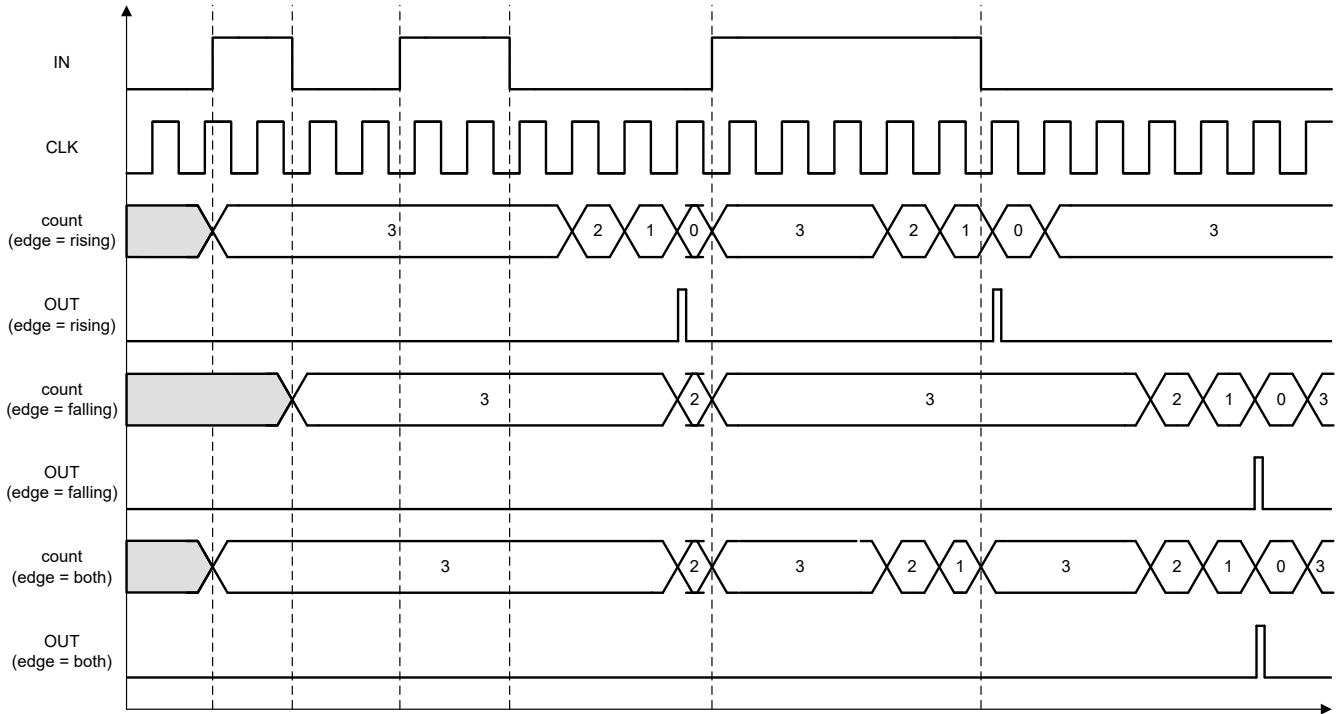
得益于此功能，可在设计中使用更多 LUT、DFF/锁存器和计数器。然而，在单个块中，只能使用 LUT 或 DFF/锁存器。此外，在这些模式下，来自计数器连接多路复用器的外部时钟源被禁用，因此只能使用源自内部振荡器的频率。

8.3.5 可编程抗尖峰脉冲滤波器或边沿检测器

TPLD2001 具有两个可配置为可编程滤波器 (PFLT) 或边沿检测器 (EDET) 的宏单元。PFLT 宏单元可用于生成延迟 (t_{pflt_d})，其特征为 t_{pflt_pw} 和 t_{pflt_pd} 。 t_{pflt_pw} 可被设置为 125ns、250ns、375ns 或 500ns， t_{pflt_pd} 为固定值。此外，宏单元的输出可以被配置为以下四种选项之一：上升沿检测、下降沿检测、双边沿检测或双边沿延迟。最后，滤波器作为短低通滤波器运行，其输出可以被设置为同相或反相。



图 8-22. 可编程滤波器/边沿检测器方框图

备注

输入信号必须比 $t_{pflt\ d}$ 长，否则会被滤除。

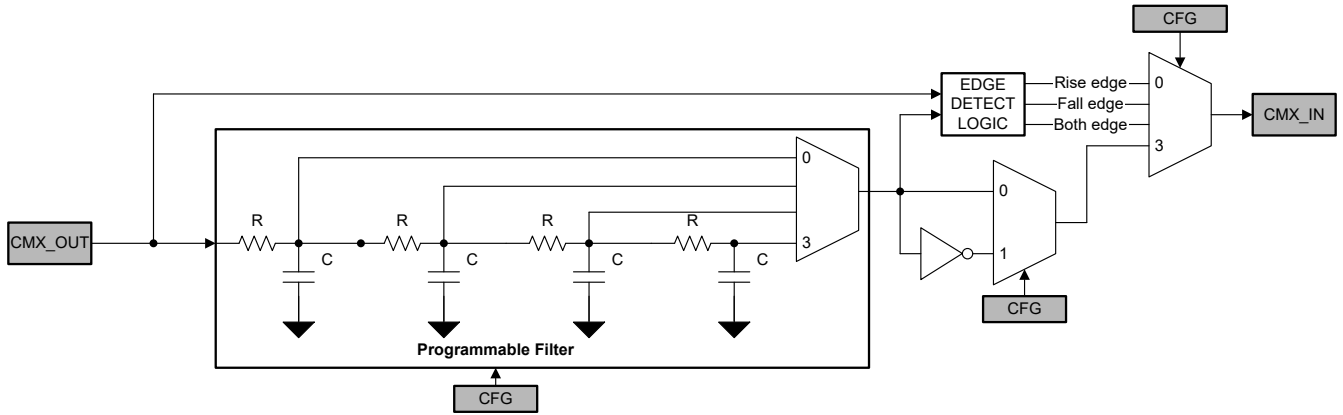

图 8-23. 延迟边沿检测器输出时序图

8.3.6 抗尖峰脉冲滤波器或边沿检测器

TPLD2001 具有一个可配置为抗尖峰脉冲滤波器或边沿检测器的宏单元。

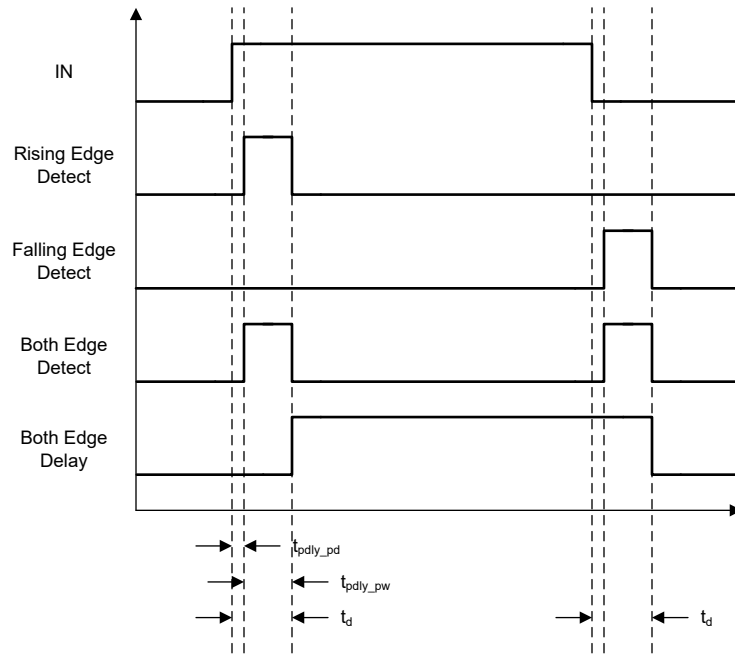

图 8-24. 抗尖峰脉冲滤波器或边沿检测器方框图

抗尖峰脉冲滤波器作为短低通滤波器运行，其输出可设置为同相或反相。

作为边沿检测器，该宏单元可配置为输出在上升沿、下降沿、双边沿触发的短脉冲，或用作滤波器并延迟两个边沿。边沿检测器输出可设置为同相或反相。

8.3.7 状态机 (SM)

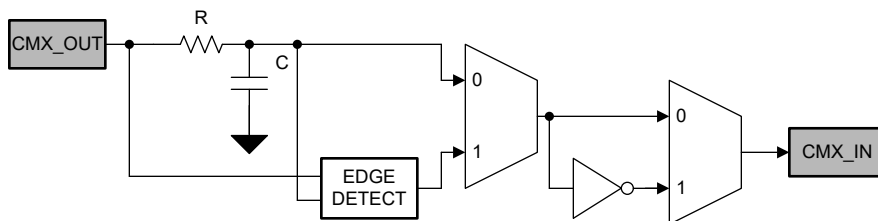
TPLD2001 有一个可同步或异步运行的状态机宏单元，具有 24 个状态转换输入、1 个时钟输入、1 个状态机复位输入和 8 个输出。该宏单元可配置为创建一个二到八态状态机，其中状态、状态转换条件、状态转换输入和状态输出均由用户定义。每个状态最多有 3 个转换条件，可触发到该特定状态的转换，但受连接多路复用器中硬接线的状态转换输入的限制。



图 8-25. 状态机方框图

8.3.7.1 状态机输入

状态机宏单元具有来自连接多路复用器的 26 个输入：24 个状态转换输入、1 个时钟输入和 1 个复位输入。

24 个状态转换输入均为高电平有效输入，这意味着如果满足时序注意事项，高电平输入将触发状态转换。此外，对这 24 个输入进行分组，以使每组（3 个）输入驱动转换到特定状态。例如，有 3 个输入可驱动从任何状态转换至状态 2。因此，这会将进入特定状态的转换次数上限限制为 3。

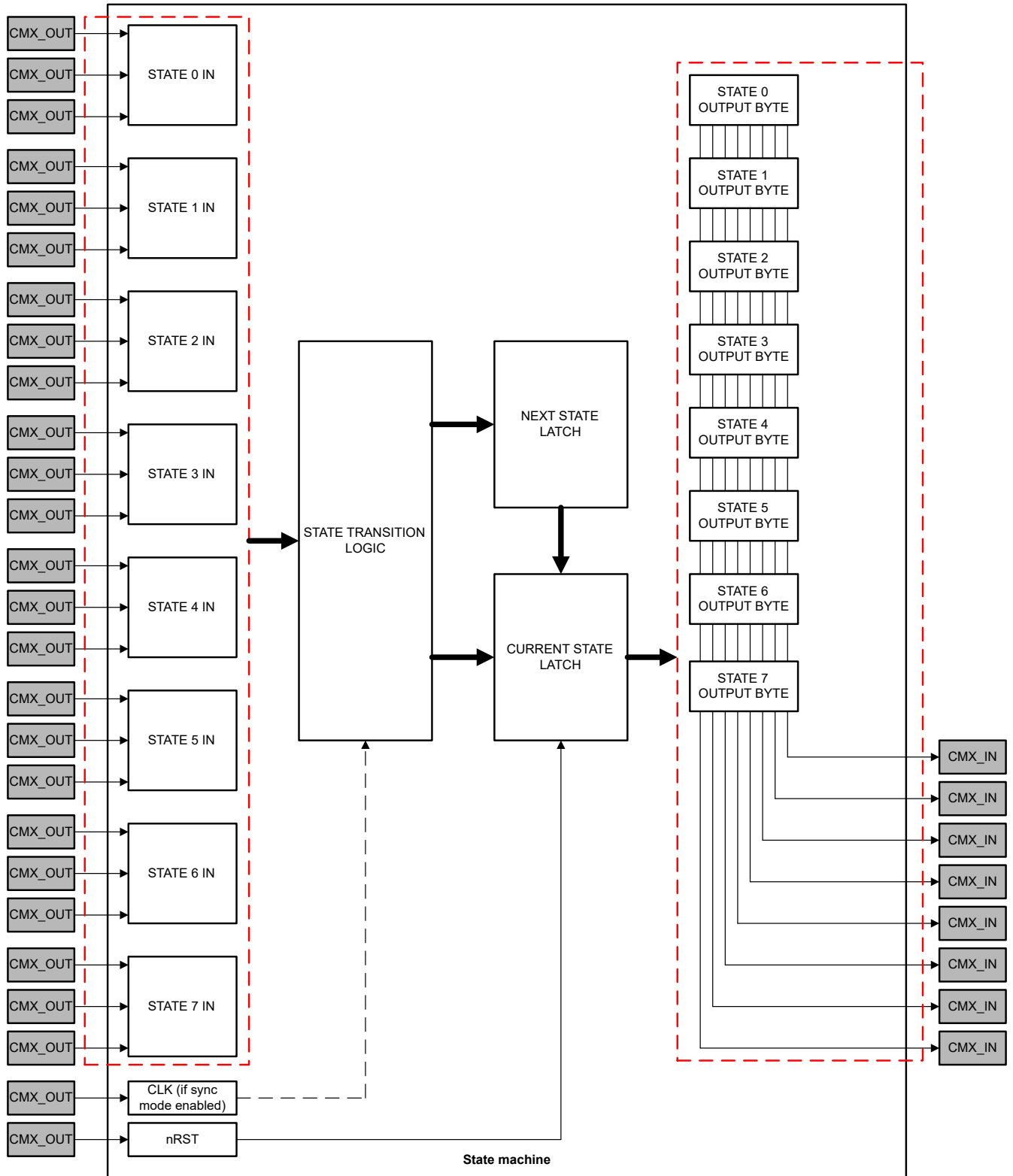
在同步模式下运行状态机且满足状态转换条件时，将在时钟输入的下一个上升沿进行状态转换。在异步模式下，当满足状态转换条件时，状态转换会异步进行，并且时钟输入不可用/被忽略。

还有一个低电平有效的异步复位输入，当此输入置为有效时，会将状态机置于复位状态；当此输入被释放时，会将状态机置于用户选择的初始状态。

8.3.7.2 状态机输出

状态机宏单元有 8 个输出进入连接多路复用器。使用 8 字节 RAM，用户能够为每个定义的状态设置 8 个输出的行为，可以将其视为 8 个可根据当前状态进行配置的并行输出。8 个输出均为可能处于设计中其他位置（例如 LUT 的输入、D 型触发器、计数器或 GPO 引脚的输出）的连接多路复用器输入。

可以通过用户寄存器在系统内更新状态机输出。为了实现无干扰运行，建议在修改状态机输出位时将状态机置于复位状态。

8.3.7.3 配置状态机

可针对工作状态机配置以下内容：状态、初始状态、状态转换、模式、时钟极性。

- **状态**：最多可使用 8 个状态。
- **初始状态**：可以选择使用的状态之一作为初始状态，在该状态下，状态机宏单元将在异步复位后复位。
- **状态转换**：用户可以设置从一种状态到另一种状态的转换以启用状态转换条件输入，最多可通过 3 次转换进入特定状态。状态转换条件是来自连接多路复用器的输入，可以配置为来自任何 GPI 或其他宏单元输出。
- **模式**：可以选择让状态机在同步模式下运行（在该模式下，状态转换条件会相对于时钟输入同步锁存），也可以在异步模式下运行。
- **时钟同步**：在同步模式下运行时，可以选择将状态机时钟与系统时钟同步，以进一步减少干扰。

串行通信接口（如果已启用）可用于读取活动状态机的当前状态并重新配置状态输出。只有在下一次状态转换或复位事件后，才会反映通过串行通信接口对状态机配置所做的所有更改。因此，为了保证所需的行为，最佳做法是在重新配置宏单元时使状态机保持复位状态。

8.3.7.4 状态机时序注意事项

当状态机宏单元正在运行时，尤其是在异步运行时，需要考虑状态转换输入时序要求、I/O 中的延迟、状态转换输入路径中使用的其他宏单元以及连接多路复用器，以确保正确处理输入，并且状态转换是确定性的。

在同步模式下，状态转换触发输入需要在至少 2 个时钟周期内置为有效，否则将忽略此输入。在异步模式下，状态转换触发输入需要至少在状态转换脉冲宽度 t_{st_pw} 内置为有效。如果满足状态转换条件，转换将在状态转换延迟 t_{st_dly} 后进行。



图 8-26. 状态转换



图 8-27. 状态转换触发要求时序示例

当状态转换脉冲宽度 t_{st_pw} 内存在两个或更多个状态转换输入触发时，下一个状态是不确定的。为了避免这种情况，必须仔细考虑状态转换输入的时序。

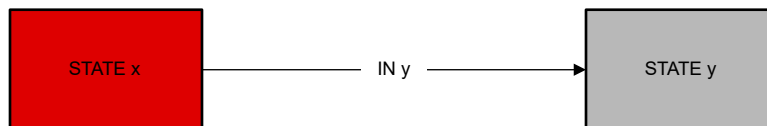

图 8-28. 具有竞争触发的状态转换

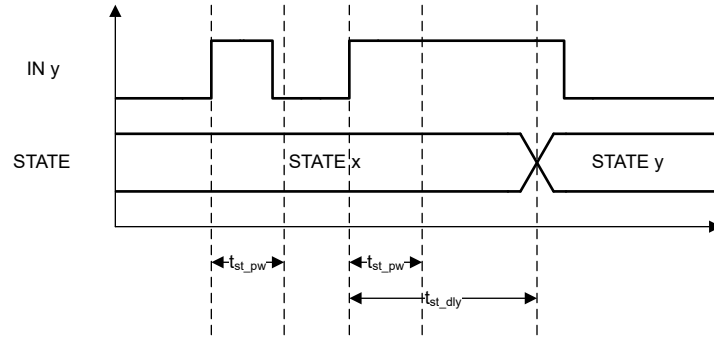

图 8-29. 具有竞争触发的状态转换注意事项时序示例

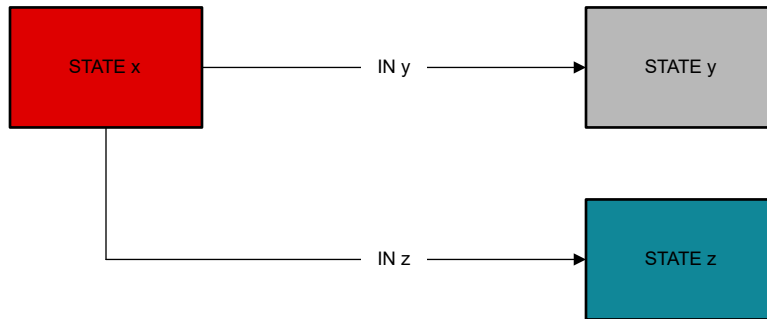

图 8-30. 确定性转换的状态转换注意事项时序示例

在顺序状态转换或闭环状态转换中，状态转换输入触发被置为有效，提示状态机进入下一个状态，在状态转换延迟 t_{st_dly} 后将转换为连续状态。因此，状态机将保持当前状态至少 t_{st_dly} 。

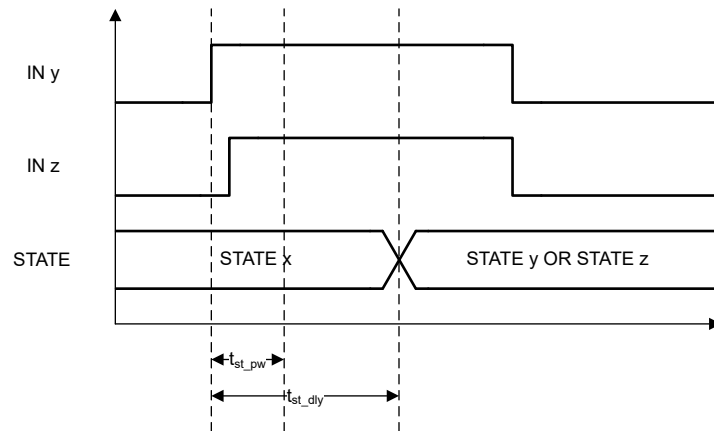

图 8-31. 顺序状态转换

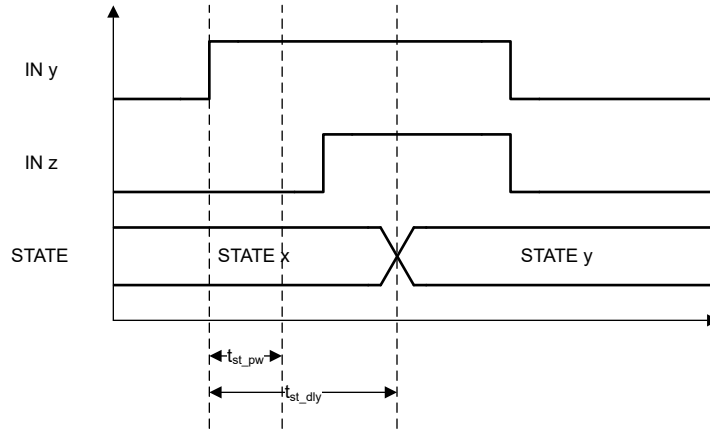

图 8-32. 顺序状态转换时序示例

所示的闭环状态转换示例仅考虑两种状态；但是，可以使用任意数量的状态（从两个到最多八个）来创建闭环。



图 8-33. 闭环状态转换

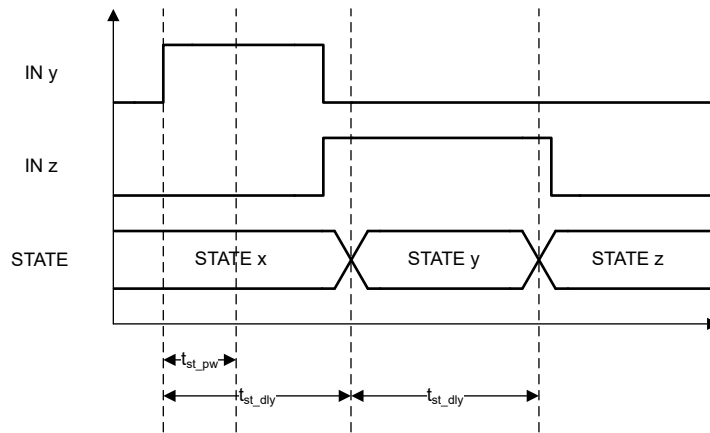

图 8-34. 闭环状态转换时序示例

8.3.8 8 位计数器/延迟发生器/有限状态机

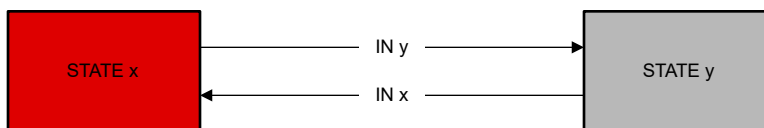
除了节 8.3.4.3 中概述的模式之外，TPLD2001 还具有四个可在复位计数器模式下作为有限状态机 (FSM) 运行的 8 位计数器。这些 8 位计数器宏单元具有来自连接多路复用器的 4 个输入：计数器输入、FSM 递增/递减、FSM 保持和外部时钟输入；以及进入连接多路复用器的 1 个输出：计数器输出。该宏单元还有电流计数值的 8 位并行输出，该输出直接路由到脉宽调制 (PWM) 发生器宏单元中。

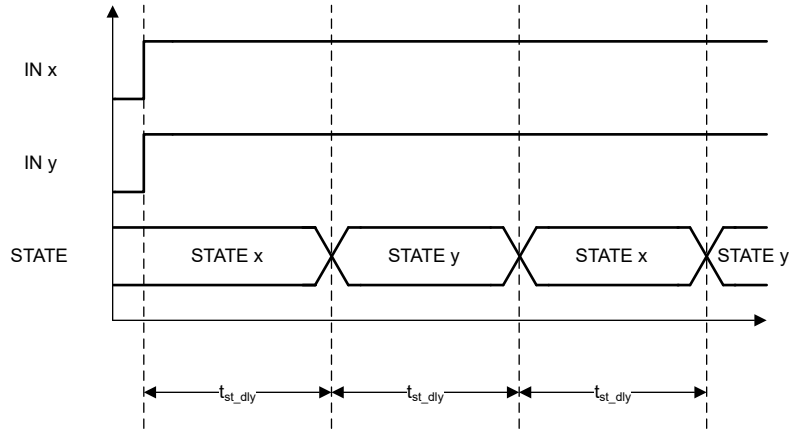

图 8-35. CNT/DLY/FSM 方框图

可以针对运行的 FSM 配置以下内容：计数器复位数据和时钟。

- 计数器复位数据：计数器在满足复位条件时会加载的值可以设置为 1 和 255 之间的任意值。使用用户寄存器可以在系统内更新计数器数据。德州仪器 (TI) 建议在更新计数器数据寄存器时将计数器置于复位状态，以确保无干扰加载数据。
- 边沿选择，异步将计数器复位为初始计数器数据的边沿：双边、上升、下降或高电平复位。
- 时钟输入：OSC0，源自 OSC0 (/8、/64、/512、/4096、/32768、/262144) 的分频时钟；OSC1，源自 OSC1 (/8、/64、/512) 的分频时钟；OSC2，源自 OSC2 (/4) 的分频时钟，或外部时钟。

备注

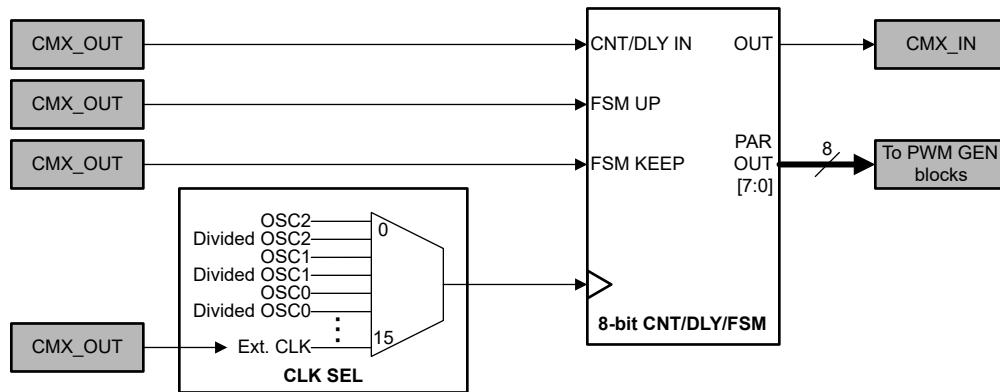
对于未使用的计数器宏单元，将时钟选择 (CLK_SEL) 设置为来自 CMX 的外部 CLK 以减少过多的电流消耗。

FSM UP 输入决定计数器/FSM 的方向、计数是相对于时钟输入的上升沿递减还是递增。当 FSM UP = 低电平时，一旦达到 0，计数器即会递减 (向下计数) 并复位为初始计数器数据；当 FSM UP = 高电平时，计数器将递增 (向上计数) 并在达到 255 时复位为初始计数器数据。

FSM KEEP 输入将暂停或锁存当前计数，并忽略任何 FSM UP 或时钟输入。计数复位输入仍将复位计数器，但既不会递减，也不会递增。当 FSM KEEP = 低电平时，计数器按照配置进行计数；当 FSM KEEP = 高电平时，计数器暂停。如果需要 FSM 计数器值保持恒定，请将 FSM KEEP 设置为高电平、将 FSM UP 设置为低电平，以保持功能的正常运行。

在触发 UP 或 KEEP 后，会额外增加 2 个时钟周期，用于时钟同步，并提供旁路选项。请注意，绕过时钟同步会导致计数器重置为未知值。



图 8-36. CNT/FSM 时序示例 (DATA = 3)



图 8-37. CNT/FSM UP/FSM KEEP 时序示例 (DATA = 3)

8.3.9 PWM 发生器

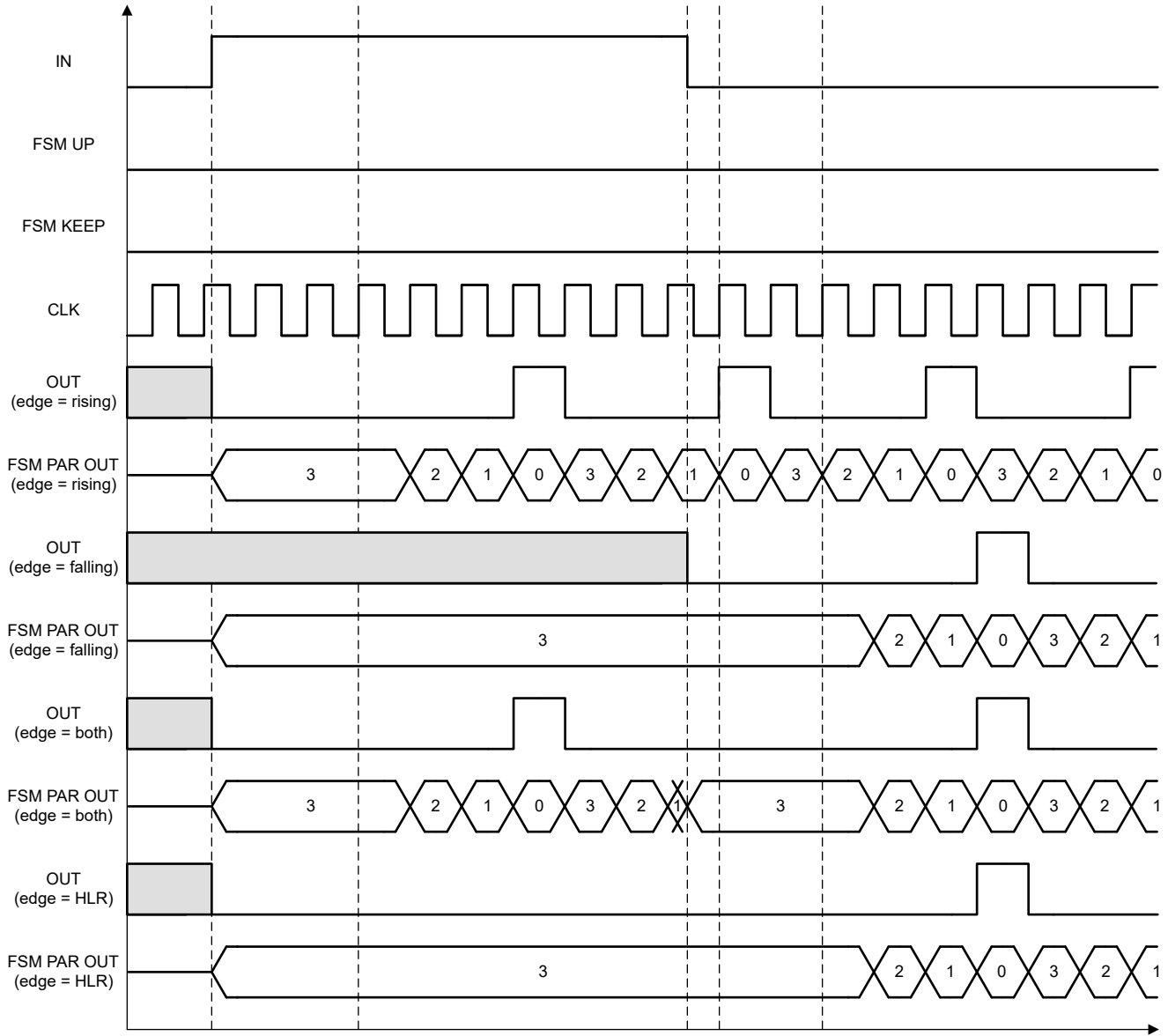
TPLD2001 具有四个脉宽调制 (PWM) 发生器，可输出方波，其占空比与所选 FSM 中的计数器值成正比。这些 PWM 发生器宏单元具有来自连接多路复用器的 1 个输入，用于控制宏单元上电：1 个直接来自 FSM 块的输入；以及进入连接多路复用器的 2 个输出。

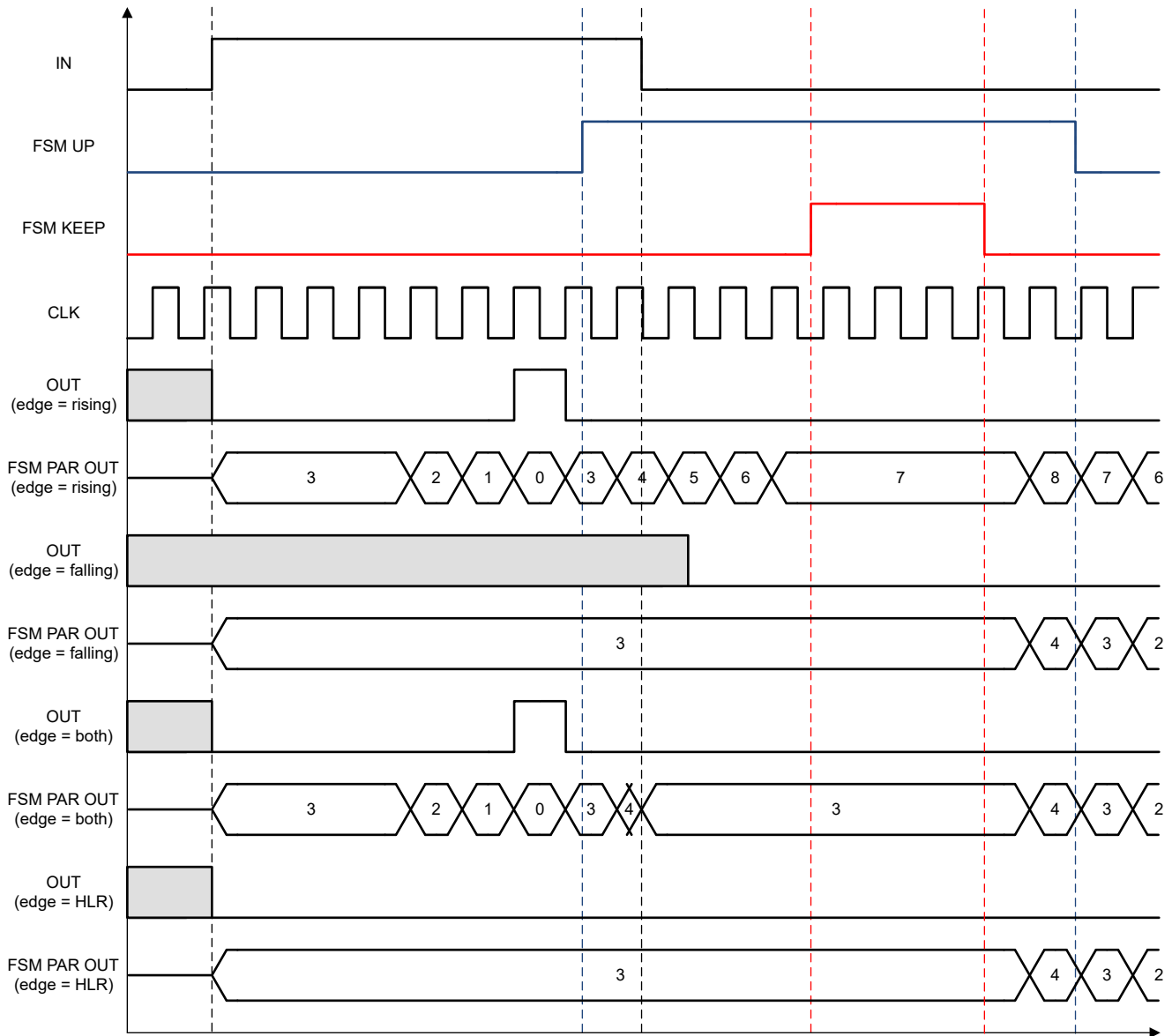

图 8-38. PWM 发生器模块结构图

可以针对工作 PWM 发生器配置以下内容：输入源、死区时间、输出极性、时钟。

- **数据输入源 (IN) :** 可以选择四个 FSM 中的任何一个来提供计数器值。
- **死区时间 (t_{db}) :** 0 个 CLK (无死区)、1 个 CLK、2 个 CLK 或 5 个 CLK。死区时间将应用于 PWM 发生器的 OUT- 输出。
- **输出极性 :** 每个输出 (OUT+ 和 OUT-) 的极性可配置为非反相或反相 (nOUT+ 和/或 nOUT-) 。
- **时钟 :** OSC0, 源自 OSC0 (/8、/64、/512、/4096、/32768、/262144) 的分频时钟；OSC1, 源自 OSC1 (/8、/64、/512) 的分频时钟；或 OSC2, 源自 OSC2 (/4) 的分频时钟。

PWM 发生器宏单元每 256 个时钟周期读取一次所选 FSM 的计数值。因此, PWM 发生器输出频率由 $f_{CLK}/256$ 决定。此外, 可以通过以下公式计算 PWM 信号的占空比: 占空比 (%) = $(IN/256) * 100$, 最小占空比为 0% (或 $0/256$), 最大占空比为 99.61% (或 $255/256$)。

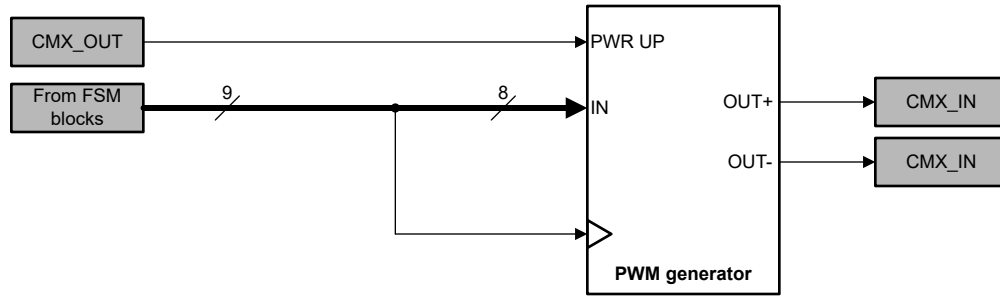
请注意, 启动 PWM 发生器时, 该宏单元需要 2 个时钟周期来进行时钟同步。如果所选死区时间大于 FSM 计数器数据输入, 则同相 OUT- 输出上将出现恒定的低电平。此外, PWM 发生器宏单元可以通过向 PWM PWR UP 输入发送低电平信号进行断电, 以防止在空闲状态下输出。



图 8-39. PWM 发生器时序示例

8.3.10 看门狗计时器

看门狗计时器 (WDT) 宏单元监视由 t_{WD} 时间周期定义的时间范围内任何边沿 (升降) 的宏单元输入。WDT 宏单元具有 2 个来自连接多路复用器的输入：1 个高电平有效使能端和 1 个看门狗输入。还有 1 个直接来自内部振荡器的时钟输入。

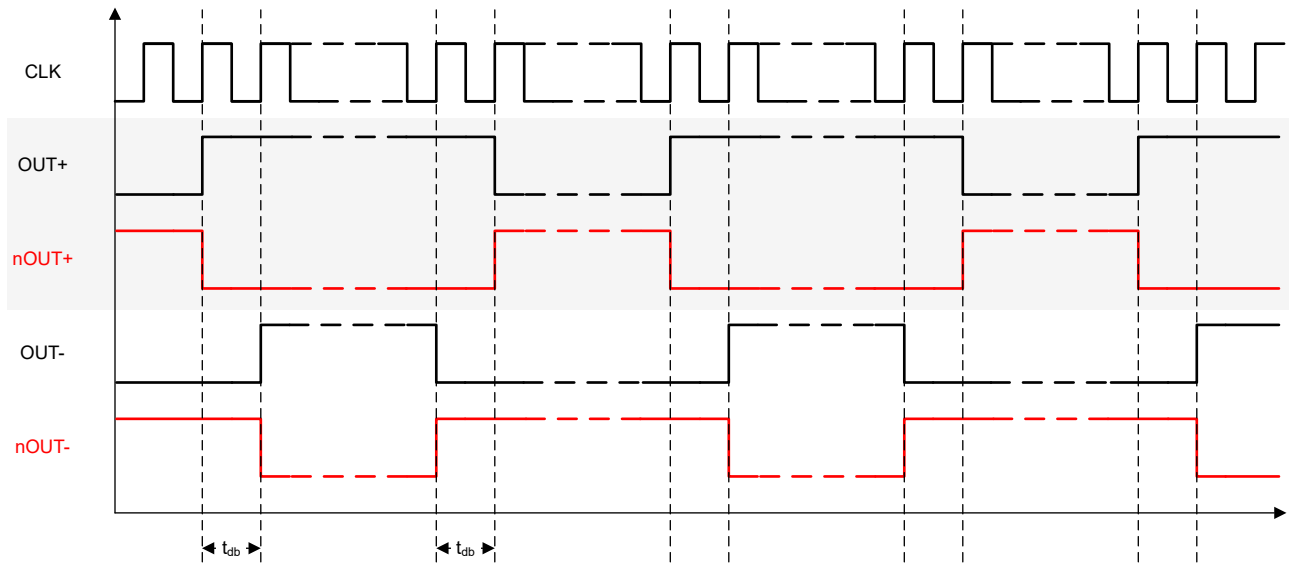

图 8-40. 看门狗定时器框图

可以针对工作 WDT 配置以下内容：超时周期 (t_{WD})、输出置位时间 (t_{WDO})、时钟源、附加时钟分频器选项、WDT 在被禁用时的行为。

- 超时周期 (t_{WD})：WDT 以 8 位计数器运行，支持 5 至 255 的计数数据值。
- 输出置位时间 (t_{WDO})：一个单独的 8 位计数器控制输出置位时间周期，支持计数数据值 1 至 255。
- 时钟源：OSC0，源自 OSC0 (/8、/64、/512、/4096、/32768、/262144) 的分频时钟；OSC1，源自 OSC1 (/8、/64、/512) 的分频时钟；或 OSC2，源自 OSC2 (/4) 的分频时钟。
- 附加时钟分频：可切换附加时钟 100 分频来进一步延长超时周期。
- 禁用时的行为：用户可以将计数器设置为在禁用 WDT 时复位到指定的计数数据，或者暂停计数器并在重新启用 WDT 后恢复。无论选择如何，当 WDT 宏单元被禁用时，如果 WDT 输入端出现任何边沿，计数器都会复位。

达到超时条件时，WDT 宏单元会在指定的时间内输出低电平脉冲。

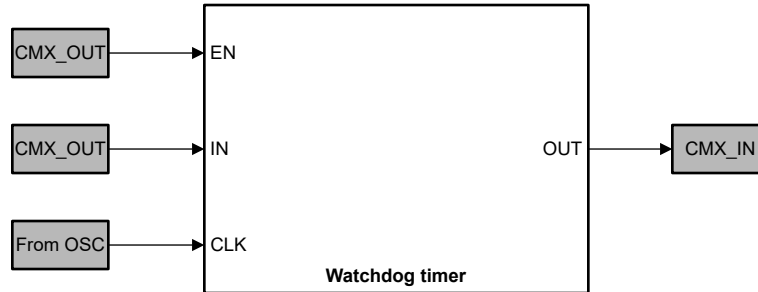
备注

对于未使用的看门狗计时器宏单元，将时钟选择 (CLK_SEL) 设置为来自 CMx 的外部 CLK，以减少过多的电流消耗。



图 8-41. 看门狗计时器输出时序示例 (禁用时复位计数)



图 8-42. 看门狗计时器输出时序示例 (禁用时暂停计数)

8.3.11 模拟比较器

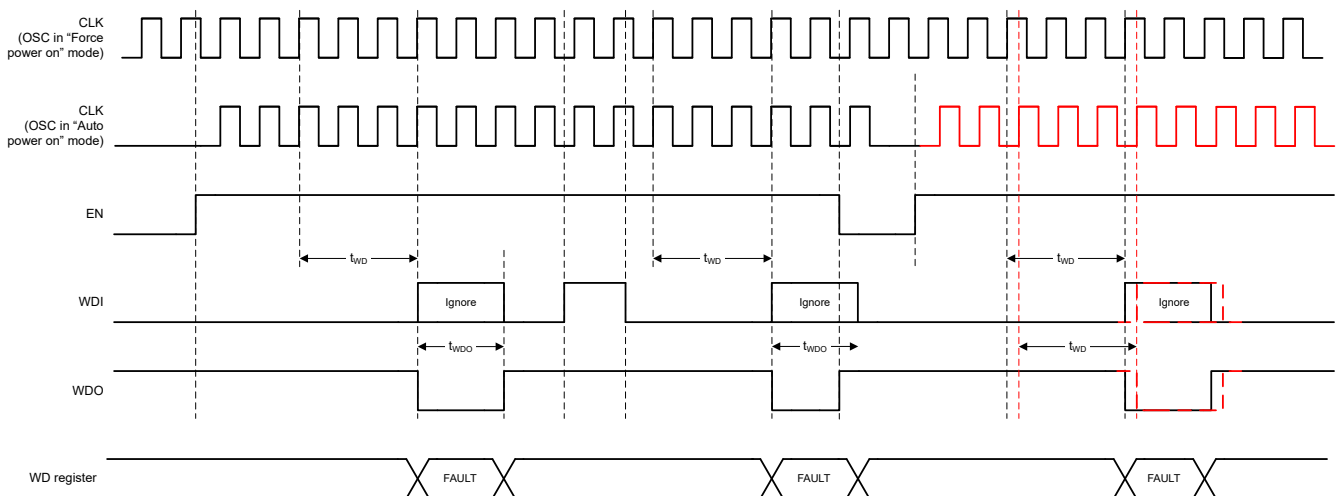
TPLD2001 具有四个分立式模拟比较器 (ACMP) 和一个多通道采样比较器 (McACMP)。ACMP 和 McACMP 会比较两个电压 (IN+ 和 IN-) 并输出数字信号 (OUT)，以指示哪个较大，IN+ 为高电平信号，IN- 为低电平信号。

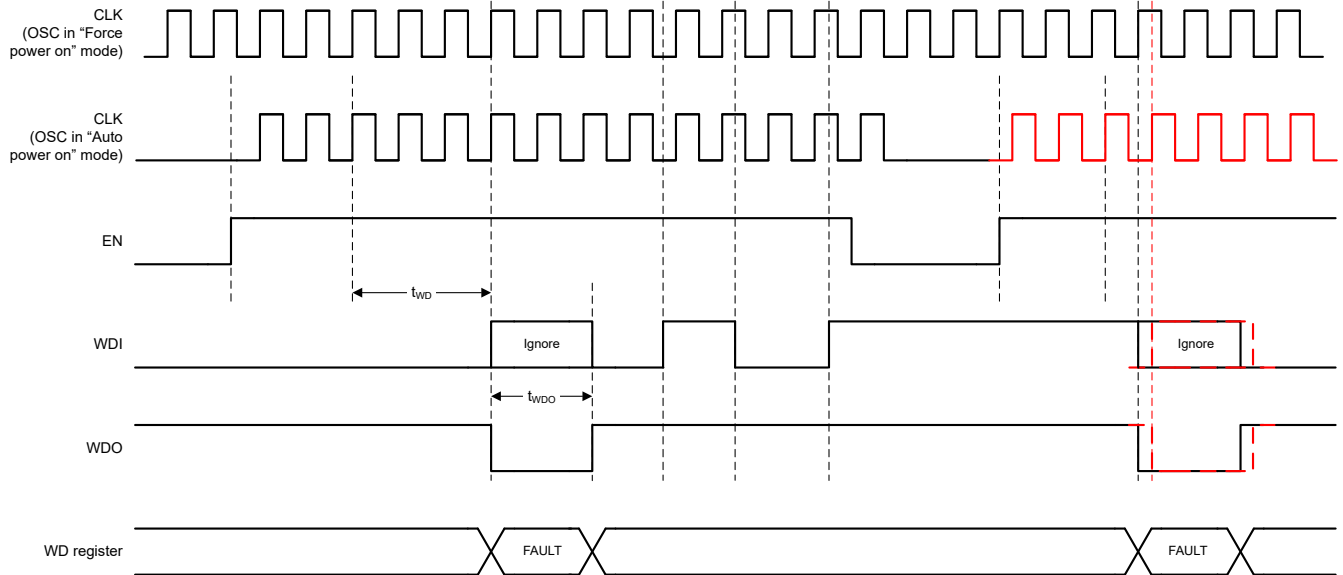

图 8-43. 模拟比较器方框图

8.3.11.1 分立式模拟比较器 (ACMP)

为了在 TPLD 设计中使用 ACMP 宏单元，上电 (PWR UP) 端口需要连接到逻辑高电平信号。通过连接到来自连接多路复用器的信号，可以使 ACMP 始终开启、始终关闭或基于来自连接多路复用器的数字信号动态开启。

- PWR UP = 1 => ACMP 已上电。
- PWR UP = 0 => ACMP 已断电。

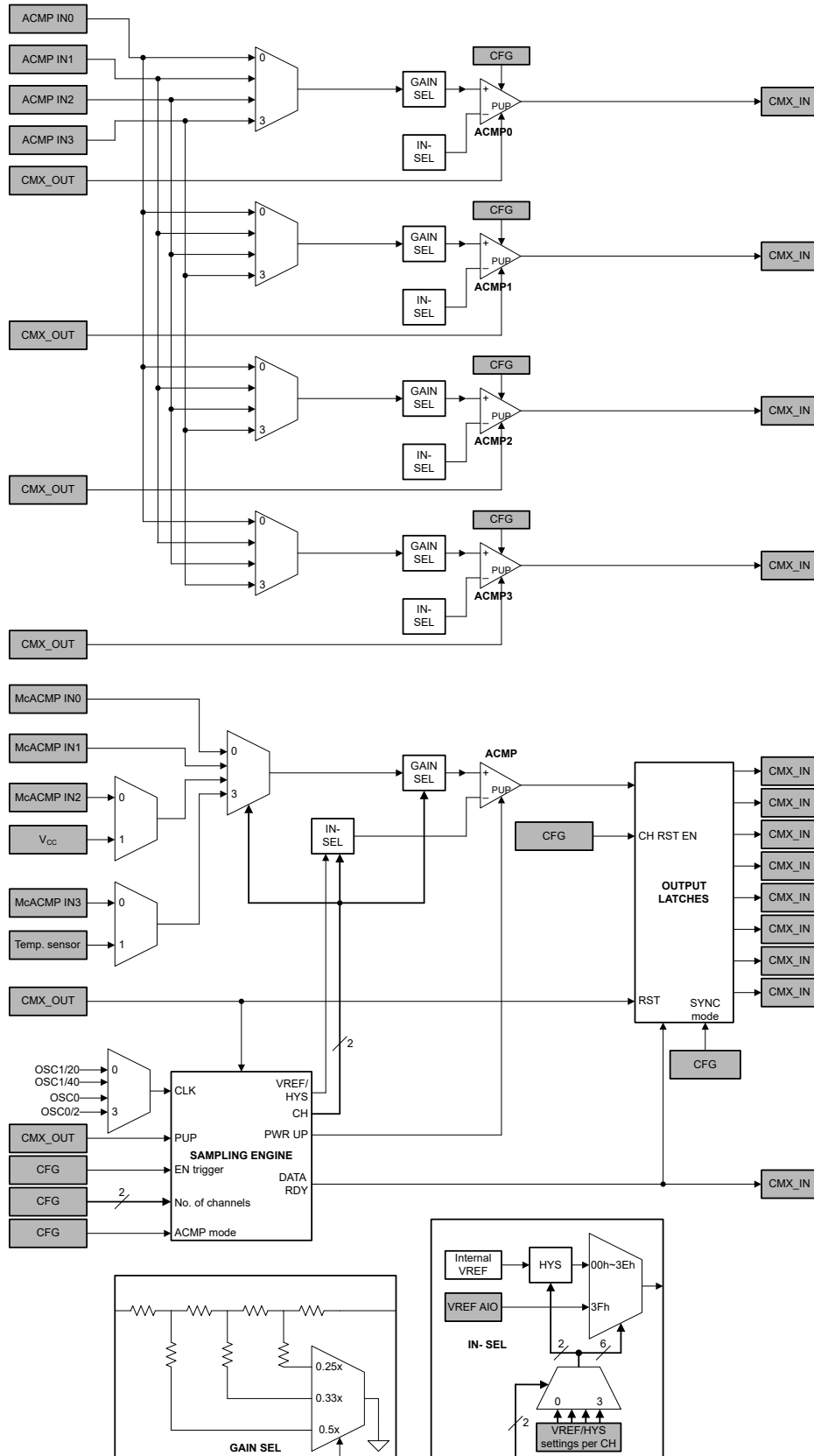
断电时，ACMP 的输出为静态逻辑低电平。上电后，输出将保持低电平，然后在 PWR UP 信号变高后的 110 μ s (最大值) 内变为有效电平。在此期间，保持 OSC1 不会断电。

ACMP 宏单元有一个正输入信号，该信号可以在进入模拟比较器之前由具有可选增益级的各种外部源提供。负输入信号可以来自内部 VREF 或外部源，该源在所有比较器通道之间共享。

表 8-20. ACMP 输入源

参数	源
IN+ 源	ACMP IN0
	ACMP IN1
	ACMP IN2
	ACMP IN3

IN+ 增益：McACMP 正输入可由各种外部源提供，并且在连接到模拟比较器之前也可以具有可选择的增益级 (1X、0.5X、0.33X、0.25X)。

IN- 电压范围：32mV - 2.016V (通过内部 VREF) 或高达 2.016V 外部源。

使用用户寄存器在系统内更新每个分立式模拟比较器的 VREF 选择。为了得到无干扰测量，德州仪器 (TI) 建议在更改 VREF 时禁用/关闭所有模拟比较器。如果在更新 VREF 选择时未禁用模拟比较器，从模拟比较器输出有效数据最长需要 10 μ s 的时间。

迟滞：如果使用内部 VREF，相应的 ACMP 通道有四个可选的迟滞选项：0mV，32mV，64mV 和 192mV。如果 IN+ 输入信号缓慢或有噪声，德州仪器 (TI) 建议使用磁滞。

- **0mV：**将禁用输入信号迟滞。
- **64mV：**是 +32mV 和 -32mV 迟滞。对于 VREF = 1.024V，触发点将为 1.056V 和 0.992V。
- **128mV：**是 +64mV 和 -64mV 迟滞。对于 VREF = 1.024V，触发点将为 1.088V 和 0.960V。
- **192mV：**是 +96mV 和 -96mV 迟滞。对于 VREF = 1.024V，触发点将为 1.120V 和 0.928V。

如果需要迟滞，必须使用内部 VREF。此外，原本会超出 VREF 范围的迟滞值将被限制为器件中可用的最小值和最大值。例如，如果 IN- = 1.984V 且 VHYS = \pm 64mV，则下触发点将为 1.920V，而上触发点将为 2.016V。

低带宽：ACMP 单元具有输入信号带宽选择功能，可用于在比较较低带宽信号时节省功耗并减小噪声影响。

8.3.11.2 多通道模拟比较器 (McACMP)

为了在 TPLD 设计中使用 McACMP 宏单元，上电 (PUP) 端口需要连接到逻辑高电平信号。通过连接到来自连接多路复用器的信号，可以使 McACMP 始终开启、始终关闭或基于来自连接多路复用器的数字信号动态开启。

- PUP = 1 => McACMP 已上电。
- PUP = 0 => McACMP 已断电。

上电时，输出将保持静态，然后在 PUP 信号变为高电平后变为有效的 t_{start} ，在此期间，确保 OSC1 不会断电。

McACMP 宏单元有一个正输入信号，该信号可以在进入模拟比较器之前由具有可选增益级的各种外部源提供。负输入信号可以来自内部 VREF 或外部源，该源在所有比较器通道之间共享。每个通道都可以选择最多四个负输入点进行比较。

表 8-21. McACMP 输入源

参数	主要源	辅助源
IN+ 源	McACMP IN0	
	McACMP IN1	
	McACMP IN2	V _{CC}
	McACMP IN3	温度传感器

IN+ 增益：McACMP 正输入可由各种外部源提供，并且在连接到模拟比较器之前也可以具有可选择的增益级 (1X、0.5X、0.33X、0.25X)。

IN- 电压范围：32mV - 2.016V (通过内部 VREF) 或高达 2.016V 外部源。

多通道采样模拟比较器的每个通道的 VREF 选择可以通过用户寄存器在系统中进行更新。为了得到无干扰测量，建议在更改 VREF 时禁用/关闭所有模拟比较器。如果在更新 VREF 选择时未禁用模拟比较器，从模拟比较器输出有效数据可能需要 10μs 时间。

迟滞：如果使用内部 VREF，相应的 McACMP 通道有四个可选的迟滞选项：0mV、32mV、64mV 和 192mV。如果 IN+ 输入信号缓慢或有噪声，建议使用磁滞。

- **0mV：**将禁用输入信号迟滞。
- **64mV：**是 +32mV 和 -32mV 迟滞。对于 VREF = 1.024V，触发点将为 1.056V 和 0.992V。
- **128mV：**是 +64mV 和 -64mV 迟滞。对于 VREF = 1.024V，触发点将为 1.088V 和 0.960V。
- **192mV：**是 +96mV 和 -96mV 迟滞。对于 VREF = 1.024V，触发点将为 1.120V 和 0.928V。

如果需要迟滞，必须使用内部 VREF。此外，原本会超出 VREF 范围的迟滞值将被限制为器件中可用的最小值和最大值。例如，如果 IN- = 1.984V 且 VHYS = ±64mV，则下触发点将为 1.920V，而上触发点将为 2.016V。

当只选择一个通道和一个 VREF 时，McACMP 将禁用采样引擎，并作为分立式模拟比较器工作。

在多通道采样模式下，TPLD2001 可配置为对多达 4 个通道进行采样，每个通道都有自己的可选增益、电压基准和迟滞 (如果使用内部 VREF)。可以通过给定的预分频器和 McACMP 上的额外分频器从 OSC0 或 OSC1 的输出中选择采样时钟。可以设置的其他配置包括输出同步，开始采样序列的触发信号，序列重启和输出锁存器复位/清除输入，以及每个通道最多选择 2 个 VREF 的选项。

在多通道模式下采样时，McACMP 将按顺序 (通道 0 到通道 n) 对设定通道进行采样，且可以选择捕获样本的时钟边沿。

时钟：McACMP 采样时钟可以选择为 OSC1/20、OSC1/40，OSC0 或 OSC0/2。

表 8-22. McACMP 时钟选项

基频	预分频器	分频值
2kHz	1	1
	2	2
	4	
	8	
2MHz	1	20
	2	40
	4	
	8	

启用触发器：请注意，使能信号是 McACMP 的同步信号，因此触发脉冲宽度需要至少为一个时钟周期宽。

- **边沿敏感 PUP 模式：**当在 PUP 输入上检测到上升沿时，McACMP 将开始一个采样序列，然后进入空闲状态。
- **电平敏感 PUP 模式：**当在 PUP 输入上检测到高电平时，McACMP 将开始采样序列，并且只要 PUP 为高电平就会持续采样；一旦 PUP 变为低电平，McACMP 将在进入空闲状态之前完成采样序列。

输出同步：

- **同步：**采样输出将被锁存，然后在最后一个通道被采样后显示在其各自的通道输出中
- **交错：**采样输出在被采样时将显示在其各自的通道输出中。

采样边沿选择：

- **负边沿：**在时钟的负边沿或下降沿捕获样本。
- **正边沿：**在时钟的正边沿或上升沿捕获样本。

序列重启/输出锁存复位：当 McACMP 运行时，可以触发重启/复位信号，以从通道 0 重新开始采样序列。通道也可以独立选择在该信号被触发时将输出锁存数据清除。如果复位输入保持低电平，无论使能触发模式如何，McACMP 都将持续对通道 0 进行采样，直到复位释放。

还有一个数据就绪输出，对所有配置的通道采样完毕后，它将在一个基础时钟周期内保持高电平。例如，如果选择 1kHz (2kHz/2) 采样时钟，则数据就绪脉冲宽度将为 500 μ s。

图 8-44 展示了 McACMP 示例，该配置对通道 0 和通道 1 分别使用 2 个 VREF 进行采样，且仅对通道 0 启用了输出锁存复位功能。



图 8-44. 多通道采样比较器时序示例

8.3.12 电压基准 (VREF)

TPLD2001 具有一个电压基准宏单元，可为模拟比较器提供基准。此宏单元为用户提供从 32mV 到 2.016V 的固定电压基准（以 32mV 为增量）选项，或者可从外部 VREF AIO 输入提供外部电压基准。“外部 VREF”选项在所有的比较器和 McACMP 的所有通道之间共享。

在低于 2.3V 的 V_{CC} 下运行时，最大 VREF 选项降至 $V_{CC} - 0.3V$ ；因此，在 1.8V 电源下运行时的最大 VREF 为 1.504V。

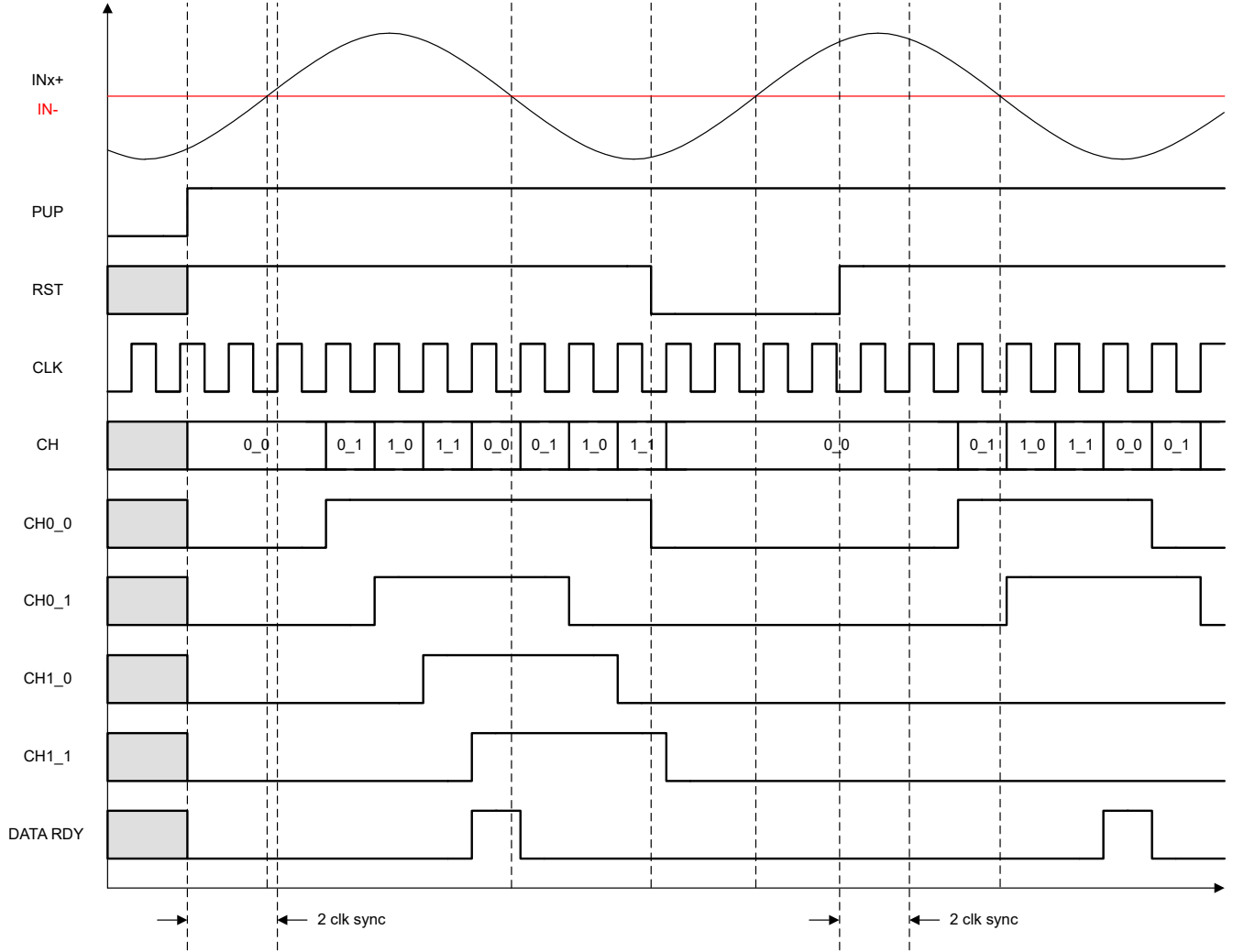
对于独立模拟比较器或多功能采样模拟比较器的每个通道，其基准电压 (VREF) 的选择可以通过用户寄存器在系统中进行更新。为了得到无干扰测量，建议在更改 VREF 时禁用/关闭所有模拟比较器。如果在更新 VREF 选择时未禁用模拟比较器，则模拟比较器可能需要长达其启动时间 t_{start} 才能输出有效数据。

表 8-23. VREF 选择表

位枚举	VREF 输出
000000	32mV
000001	64mV
000010	96mV
000011	128mV
000100	160mV
000101	192mV
000110	224mV
000111	256mV
001000	288mV
001001	320mV
001010	352mV
001011	384mV
001100	416mV
001101	448mV
001110	480mV
001111	512mV
010000	544mV
010001	576mV
010010	608mV
010011	640mV
010100	672mV
010101	704mV
010110	736mV
010111	768mV
011000	800mV
011001	832mV
011010	864mV
011011	896mV
011100	928mV
011101	960mV
011110	992mV
011111	1024mV
100000	1056mV
100001	1088mV

表 8-23. VREF 选择表 (续)

位枚举	VREF 输出
100010	1120mV
100011	1152mV
100100	1184mV
100101	1216mV
100110	1248mV
100111	1280mV
101000	1312mV
101001	1344mV
101010	1376mV
101011	1408mV
101100	1440mV
101101	1472mV
101110	1504mV
101111	1536mV
110000	1568mV
110001	1600mV
110010	1632mV
110011	1664mV
110100	1696mV
110101	1728mV
110110	1760mV
110111	1792mV
111000	1824mV
111001	1856mV
111010	1888mV
111011	1920mV
111100	1952mV
111101	1984mV
111110	2016mV
111111	Ext.VREF AIO

表 8-24. VREF 范围

V _{CC}	VREF 范围
1.71V - 2.3V	32mV - 1.504V
2.3V - 5.5V	32mV - 2.016V

8.3.13 模拟温度传感器 (TS)

TPLD2001 拥有模拟温度传感器 (TS) 宏单元，工作温度范围为 -40°C 至 $+125^{\circ}\text{C}$ 。线性传递函数的斜率为 $-0.0040\text{V}/^{\circ}\text{C}$ (典型值)， 0°C 时的输出电压为 1.0719V (典型值)。



图 8-45. 模拟温度传感器方框图

将温度 (T, 单位为 $^{\circ}\text{C}$) 转换为传感器输出 (V_{out} , 单位为伏特) 的公式为：

$$V_{\text{out}} = [-0.0040 \times T] + 1.0719 \tag{4}$$

8.3.14 模拟多路复用器 (AMUX)

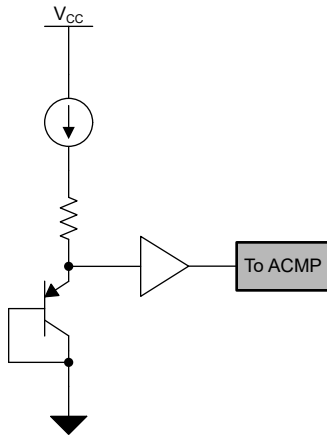
TPLD2001 具有两个模拟多路复用器 (AMUX) 宏单元，作为先断后通、单刀双掷 (SPDT) 模拟开关工作。此 AMUX 可以处理模拟和数字信号，允许振幅高达 V_{CC} (峰值) 的信号在任一方向传输。



图 8-46. 模拟多路复用器方框图

根据来自连接多路复用器的控制输入，激活 A 通道或 B 通道。如果控制输入为低电平，则选择 A 通道。如果控制输入为高电平，则选择 B 通道。

表 8-25. AMUX 功能表

控制输入 (CMX_OUT)	导通通道
低	AMUX Y = AMUX A
高	AMUX Y = AMUX B

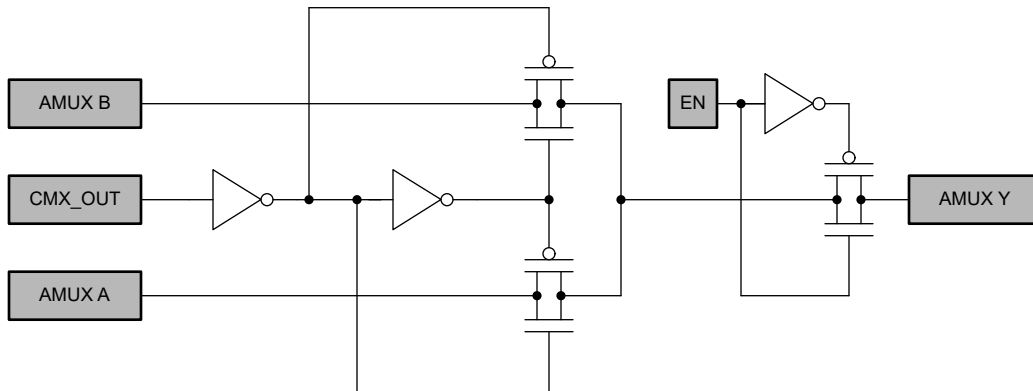
8.3.15 振荡器

TPLD2001 有三个内部振荡器，OSC0 固定为 2kHz，OSC1 固定为 2MHz，OSC2 固定为 25MHz。用户也可以绕过内部振荡器，工作频率可以从 IO 输入的外部时钟信号中获得。

8.3.15.1 2kHz 固定频率振荡器

TPLD2001 具有一个以 2kHz 的频率运行的内部振荡器。用户可为 OSC 宏单元使用以此工作频率运行的振荡器，也可以绕过内部振荡器，此时工作频率可以来自外部时钟。



图 8-47. 固定频率振荡器方框图

在工作时钟输入之后，有两个分频器级，使用户能够灵活地在整个器件中使用各种时钟频率。

第一级分频器允许从表 8-27 中列出的振荡器工作频率中选择最多四个选项。第一个分频器级的输出直接路由到计数器/延迟发生器宏单元 CLK 输入，在此处可以使用单独的第二个分频器级。

第一个分频器级的输出也被路由到振荡器宏单元内的第二个分频器级。振荡器宏单元具有一个单独的二级分频器，其输出 (OUT0) 进入连接多路复用器，请参阅表 8-28。

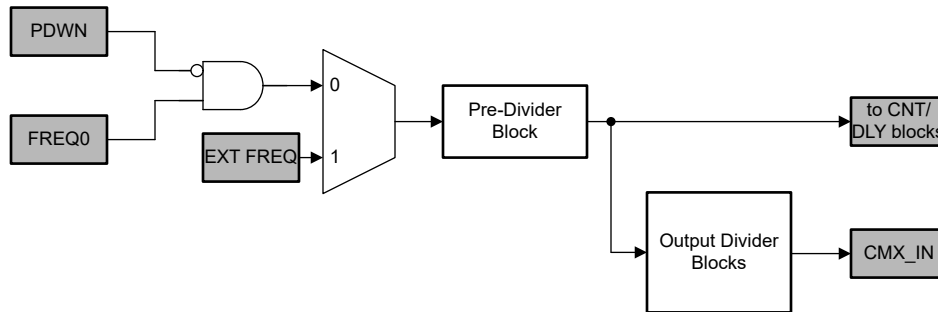
表 8-26. 频率选项和限制

频率选项	最小值	典型值	最大值
FREQ0	1.9kHz	2kHz	2.1kHz
EXT	-	-	-

表 8-27. 振荡器预分频器

预分频器选项	幅度
P0	1
P1	2
P2	4
P3	8

表 8-28. 振荡器输出分频器

输出分频器选项	幅度
OD0	1
OD1	2
OD2	3
OD3	4
OD4	8
OD5	12
OD6	24
OD7	64

8.3.15.2 2MHz 固定频率振荡器

TPLD2001 具有一个以 2MHz 的频率运行的内部振荡器。用户可为 OSC 宏单元使用以此工作频率运行的振荡器，也可以绕过内部振荡器，此时工作频率可以来自外部时钟。



图 8-48. 固定频率振荡器方框图

在工作时钟输入之后，有两个分频器级，使用户能够灵活地在整个器件中使用各种时钟频率。

第一级分频器允许从表 8-30 中列出的振荡器工作频率中选择最多四个选项。第一个分频器级的输出直接路由到计数器/延迟发生器宏单元 CLK 输入，在此处可以使用单独的第二个分频器级。

第一个分频器级的输出也被路由到振荡器宏单元内的第二个分频器级。振荡器宏单元具有一个单独的二级分频器，其输出 (OUT0) 进入连接多路复用器，请参阅表 8-31。

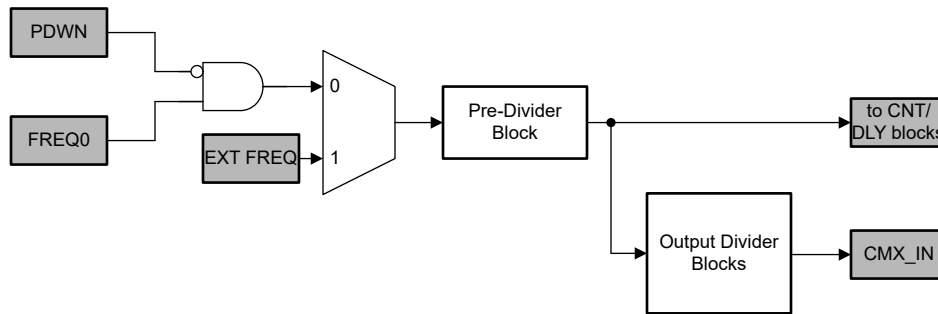
表 8-29. 频率选项和限制

频率选项	最小值	典型值	最大值
FREQ0	1.9MHz	2MHz	2.1MHz
EXT	-	-	-

表 8-30. 振荡器预分频器

预分频器选项	幅度
P0	1
P1	2
P2	4
P3	8

表 8-31. 振荡器输出分频器

输出分频器选项	幅度
OD0	1
OD1	2
OD2	3
OD3	4
OD4	8
OD5	12
OD6	24
OD7	64

8.3.15.3 25MHz 固定频率振荡器

TPLD2001 具有一个以 25MHz 的频率运行的内部振荡器。用户可为 OSC 宏单元使用以此工作频率运行的振荡器，也可以绕过内部振荡器，此时工作频率可以来自外部时钟。



图 8-49. 固定频率振荡器方框图

在工作时钟输入之后，有两个分频器级，使用户能够灵活地在整个器件中使用各种时钟频率。

第一级分频器允许从表 8-33 中列出的振荡器工作频率中选择最多四个选项。第一个分频器级的输出直接路由到计数器/延迟发生器宏单元 CLK 输入，在此处可以使用单独的第二个分频器级。

第一个分频器级的输出也被路由到振荡器宏单元内的第二个分频器级。振荡器宏单元具有一个单独的二级分频器，其输出 (OUT0) 进入连接多路复用器，请参阅表 8-34。

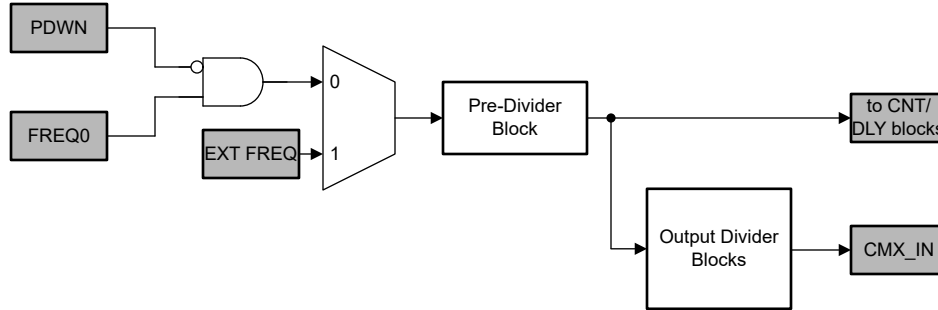
表 8-32. 频率选项和限制

频率选项	最小值	典型值	最大值
FREQ0	23.75MHz	25MHz	26.25MHz
EXT	-	-	-

表 8-33. 振荡器预分频器

预分频器选项	幅度
P0	1
P1	2
P2	4
P3	8

表 8-34. 振荡器输出分频器

输出分频器选项	幅度
OD0	1
OD1	2
OD2	3
OD3	4
OD4	8
OD5	12
OD6	24
OD7	64

8.3.15.4 振荡器电源模式

使用任何器件的内部振荡器时，对于每个振荡器有三种可用的配置设置：

- **自动加电 (CTRL_SRC = 0 且 PWR_MODE = 0)**：当任何需要振荡器的宏单元运行时，内部振荡器将被触发，任务完成后断电。
- **强制上电 (CTRL_SRC = 0 且 PWR_MODE = 1)**：只要器件上电，内部振荡器就会持续运行。
- **外部上电/断电 (CTRL_SRC = 1、CTRL_SEL = 0 且 PWR_MODE = 1)**：PDWN 输入的高电平输入将使振荡器断电，低电平将使振荡器上电。

这些电源模式仅适用于选择了内部振荡器并在使用外部时钟时 (SRC_SEL = 1) 被绕过的情况。

8.3.16 串行通信

TPLD2001 具有一个串行通信宏单元，用于对某些配置寄存器进行系统内更新。该宏单元可以将 TPLD2001 配置为 I²C 或 SPI 外设器件。

8.3.16.1 I²C 模式



图 8-50. I²C 串行通信 GPIO 分配

当配置为 I²C 时，宏单元使用以下 IO：

- IO6：SCL
- IO7：SDA
- IO5：硬件定义的 ADDR 3、A3 (可选)
- IO4：硬件定义的 ADDR 4、A4 (可选)
- IO3：硬件定义的 ADDR 5、A5 (可选)
- IO2：硬件定义的 ADDR 6、A6 (可选)

TPLD2001 支持：

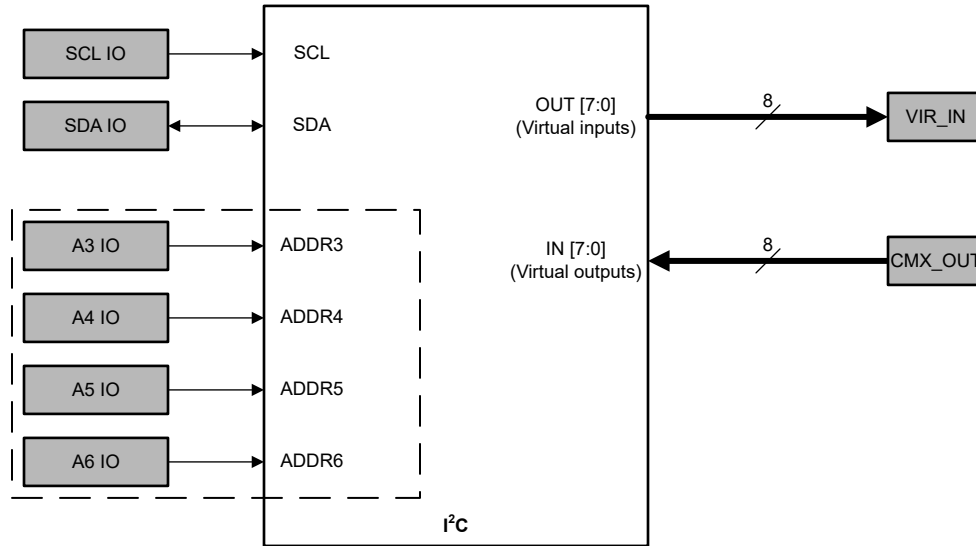
- 仅限外设/目标模式
- 标准模式、快速模式和快速+ 模式
- 可通过 IO 或 OTP 存储器配置 4 位硬件地址

双向 I²C 总线由串行时钟 (SCL) 线和串行数据 (SDA) 线组成。当连接到器件的输出级时，两条线都必须通过上拉电阻器连接到正电源。只有当总线处于不忙状态时，才能启动数据传输。

TPLD 的目标器件地址源自 OTP，最高有效字节具有一个来自 IO 的选项，TPLD 将在上电时持续采样。还有一个选项可以启用 IO 锁存，仅在 TPLD 设备上电时对 IO 进行采样，这将允许在电路设计中将相应的 GPIO 用作数字输入。



图 8-51. I²C 读取/写入时序图



图 8-52. TPLD I²C 帧和格式化

当 SCL 输入为高电平时，控制器发送 START 条件 (SDA 输入/输出上由高电平到低电平转换) 启动与该器件的 I²C 通信。在发送 START 条件之后，会发送器件硬件地址字节，首先发送最高有效位 (MSB)，包括数据方向位 (R/W)。

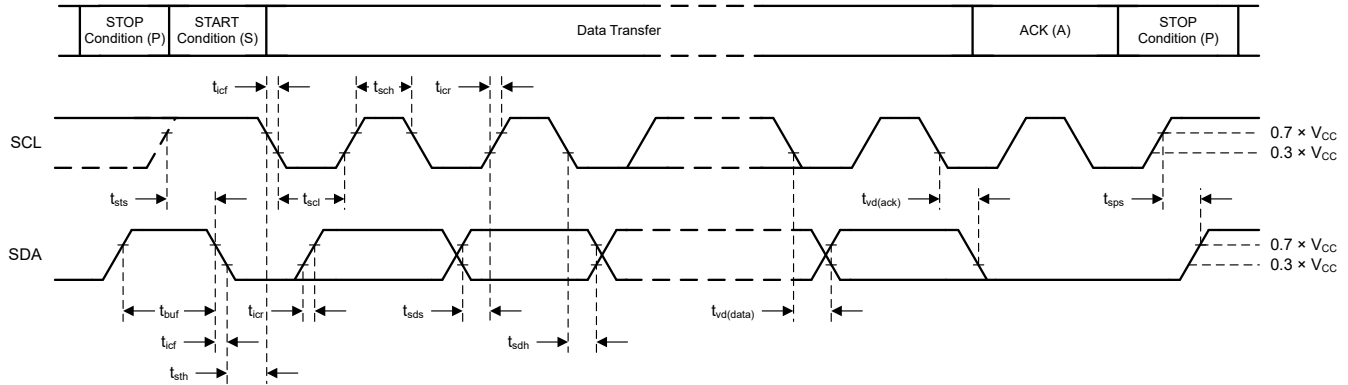
接收到有效地址字节后，该器件以确认 (ACK) 响应，在 ACK 相关时钟脉冲的高电平期间，SDA 输入/输出为低电平。响应器器件的地址输入不得在 START 条件和 STOP 条件之间更改。

在 I²C 总线上，在每个时钟脉冲期间仅传输一个数据位。在时钟周期的高脉冲期间，SDA 线上的数据必须保持稳定，因为此时数据线上的变化会被解释为控制命令 (START 或 STOP)。

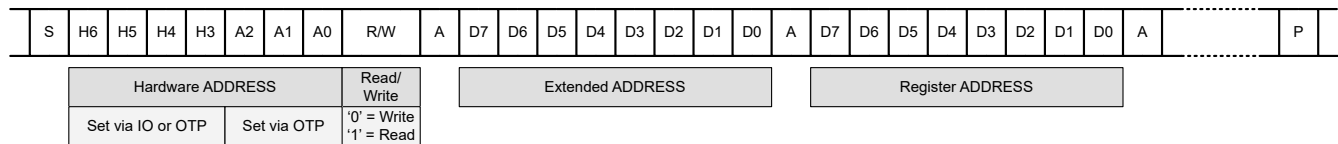
控制器会发送 STOP 条件，即当 SCL 输入为高电平时，SDA 输入/输出由低电平到高电平转换。

在 START 和 STOP 条件之间，可以将任意数量的数据字节从发送器传输到接收器。每个八位字节后跟一个 ACK 位。发送器必须先释放 SDA 线，接收器才能发送 ACK 位。做出应答的器件必须在 ACK 时钟脉冲期间下拉 SDA 线路，这样，在 ACK 相关时钟周期的高脉冲期间，SDA 线路稳定为低电平。当响应器接收器被寻址时，它必须在接收到每个字节后生成一个 ACK。类似地，控制器必须在它从响应器发送器接收到每个字节之后生成一个 NACK。必须满足设置和保持时间才能正常运行。

控制器接收器通过在最后一个字节已经从响应器计时输出之后不生成确认 (NACK) 来向响应器发送器发送数据结束信号。这是由控制器接收器通过将 SDA 线保持为高电平来完成的。在这种情况下，发送器必须释放数据线，才能使控制器生成 STOP 条件。

在向 TPLD2001 写入或读取数据时，可以通过向地址 0x0FD 的第 0 位写入逻辑 0，启用地址自动递增功能。可通过写入逻辑 1 禁用。请注意，对于 I²C，地址自动递增仅在特定的扩展或页面地址内有效。因此，如果使用突发读取或写入操作，请记住 0x0FF 会回滚到 0x000。



图 8-53. TPLD I²C 写入命令格式化

要向 TPLD2001 传输数据或写入数据，总线控制器必须发送器件硬件地址并将最低有效位 (LSB) 设置为逻辑 0。接下来的两个字节设置寄存器地址，然后是写入的数据。一次写入帧中发送的数据字节数没有限制。



图 8-54. TPLD I²C 读取命令格式化

若要从 TPLD2001 中读取数据，总线控制器必须首先发送 TPLD2001 硬件地址，并将 LSB 设置为逻辑 1。后续字节包含先前写入地址中的数据，如果启用了地址自动递增功能，则包含下一个地址中的数据。



图 8-55. TPLD I²C 软件复位命令

软件复位广播是 I²C 总线上的控制器发出的命令，指示所有支持该命令的器件复位为上电默认状态。要确保按预期运行，I²C 总线必须能够正常工作，并且任何器件都不能挂起总线。

软件复位广播定义为以下步骤：

1. I²C 总线控制器发送一个启动条件。
2. 使用的地址是保留的通用广播 I²C 总线地址“0000 000”，其中 R/W 位设置为 0。发送的字节为 0x00。
3. 任何支持通用广播功能的器件都将 ACK。如果 R/W 位设置为 1 (读取)，器件将 NACK。
4. 通用广播地址得到确认后，控制器仅发送等于 0x06 的 1 字节数据。如果数据字节是任何其他值，器件将不会确认或复位。如果发送的数据超过 1 字节，则不会再确认更多字节，并且器件将忽略 I²C 消息，将其视为无效。
5. 发送 1 字节数据 (0x06) 后，控制器发送一个 STOP 条件来结束软件复位调用序列。器件将忽略重复的 START 条件，并且不会执行复位。

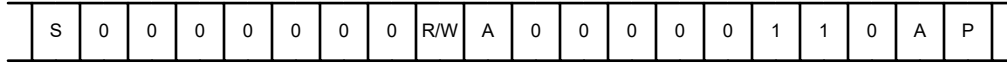
成功完成上述步骤后，器件将执行复位，将所有寄存器值恢复为上电默认值。

8.3.16.2 SPI 模式



图 8-56. SPI 串行通信 GPIO 分配

当配置为 SPI 时，宏单元使用以下 IO：

- IO5 : nCS
- IO6 : SCLK
- IO7 : SDI
- IO8 : SDO

TPLD2001 支持：

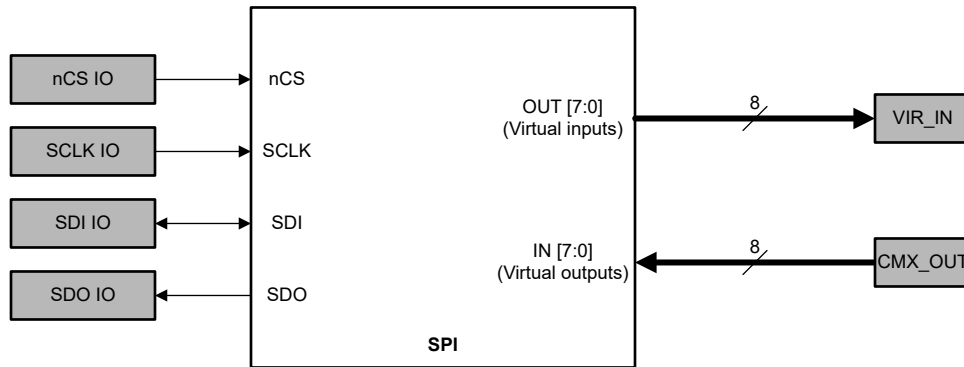
- 仅限外设/目标模式
- SPI 模式 0，即 SCLK 为低电平空闲，SDI/SDO 在 SCLK 的上升沿有效

- 高达 4MHz 的 SCLK
- 8 位数据帧大小

SPI 通信使用标准 SPI 接口。具体而言，数字接口引脚为 nCS (芯片选择未激活)、SDI (串行数据输入)、SDO (串行数据输出) 和 SCLK (SPI 时钟)。



图 8-57. SPI 写入时序图



图 8-58. SPI 读取时序图

TPLD2001 中的 SPI 模块支持模式 0，因此 SDI 线路上的输入数据会在 SCLK 的上升沿采样。在 SCLK 的下降沿更改 SDO 线路上的 SPI 输出数据。

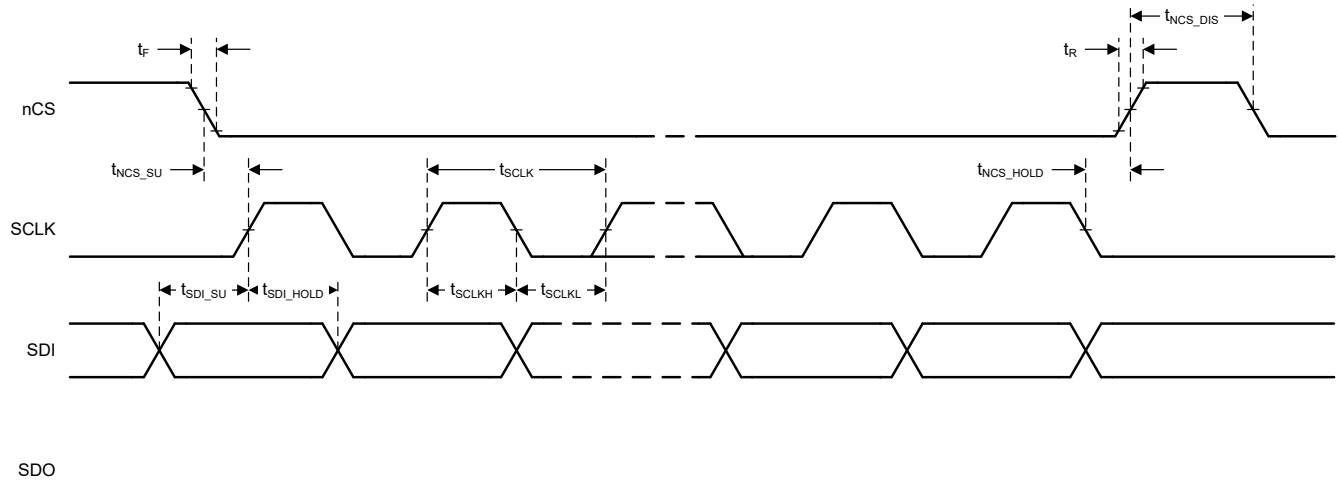

图 8-59. TPLD SPI 帧和格式化

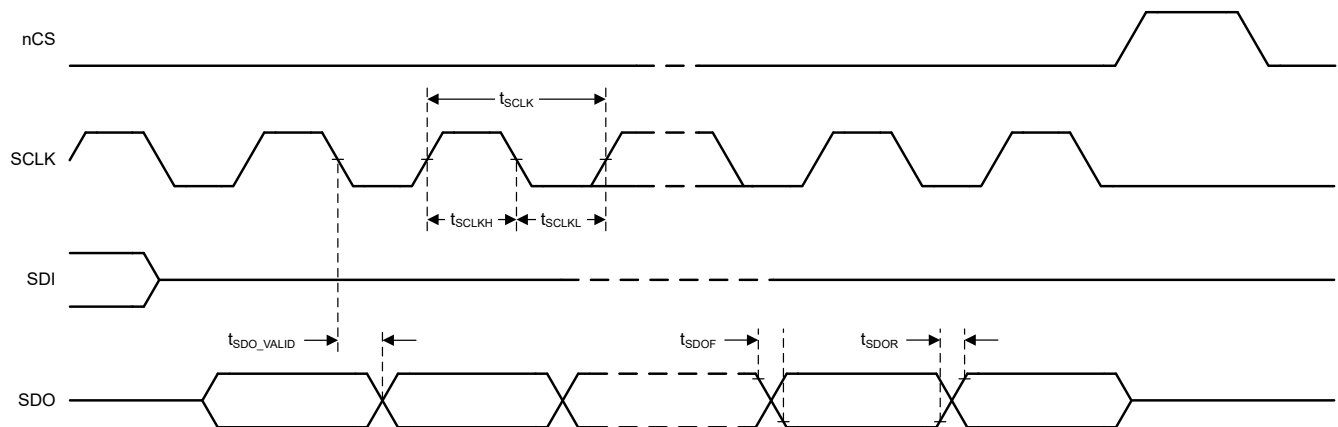
每个 SPI 事务由一个 1 位命令、一个 7 位扩展地址、一个 8 位目标寄存器地址和一个 8 位数据域组成。SDO 线路上移出的数据包包含使用 READ 命令 (R/W = 0) 存储在设置的地址中的数据。WRITE 命令 (R/W = 1) 期间移出的数据字节是要写入新数据之前的寄存器内容。

8.3.16.3 虚拟 I/O

在 TPLD 内，该宏单元还具有 8 个输入和 8 个输出，支持读取最多 8 个数字宏单元输出，并提供最多 8 个虚拟输入以供在器件内使用。

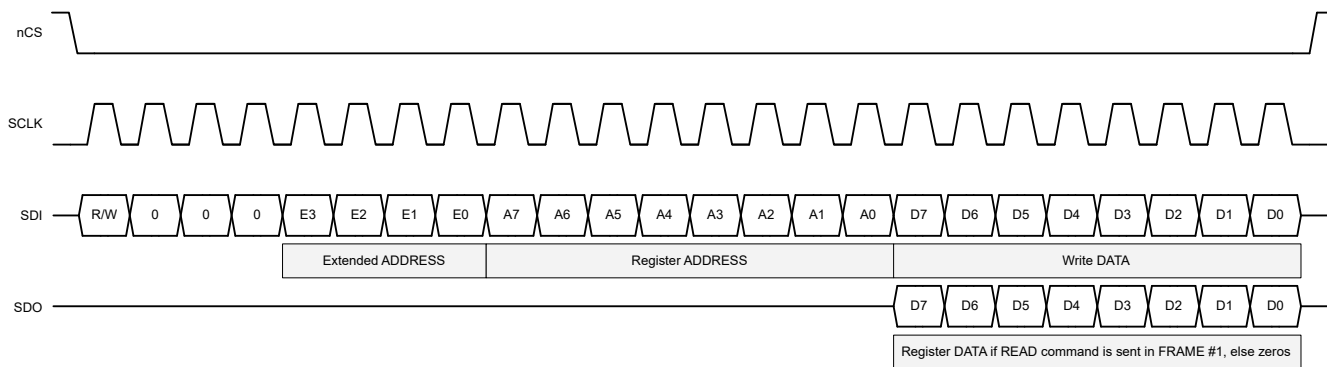

图 8-60. 串行通信方框图

该宏单元的输出充当器件的虚拟输入。将信号路由到连接多路复用器的过程会与物理数字输入引脚共享，因此如果使用虚拟输入，数字输入引脚资源将不再可用，且连接多路复用器的输入将来自虚拟输入寄存器。表 8-35 展示了数字输入引脚和虚拟输入之间的共享资源。

表 8-35. 数字 IO 和虚拟输入共享资源

虚拟输入	VIR_IN0	VIR_IN1	VIR_IN2	VIR_IN3	VIR_IN4	VIR_IN5	VIR_IN6	VIR_IN7
数字输入引脚	IO1	IO2	IO3	IO4	IO5	IO6	IO7	IO9

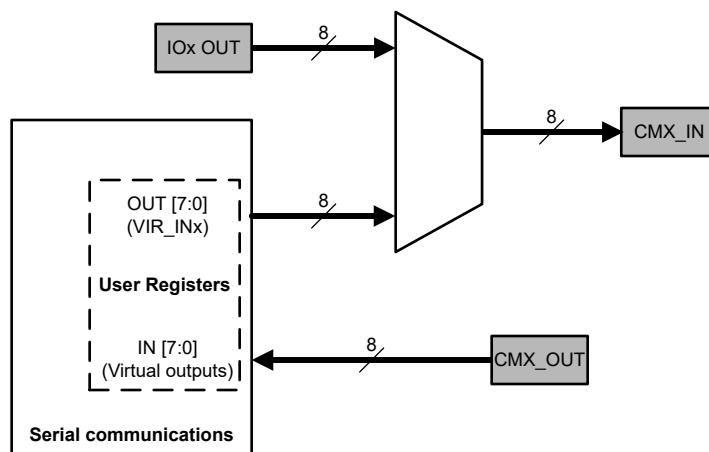
通过使用虚拟输入和虚拟输出，TPLD 可配置为 8 位串行至并行 GPIO 扩展或并行至串行缓冲。



图 8-61. 串行至并行 I/O 扩展器的串行通信示例



图 8-62. 串行至并行 I/O 扩展器时序的串行通信示例

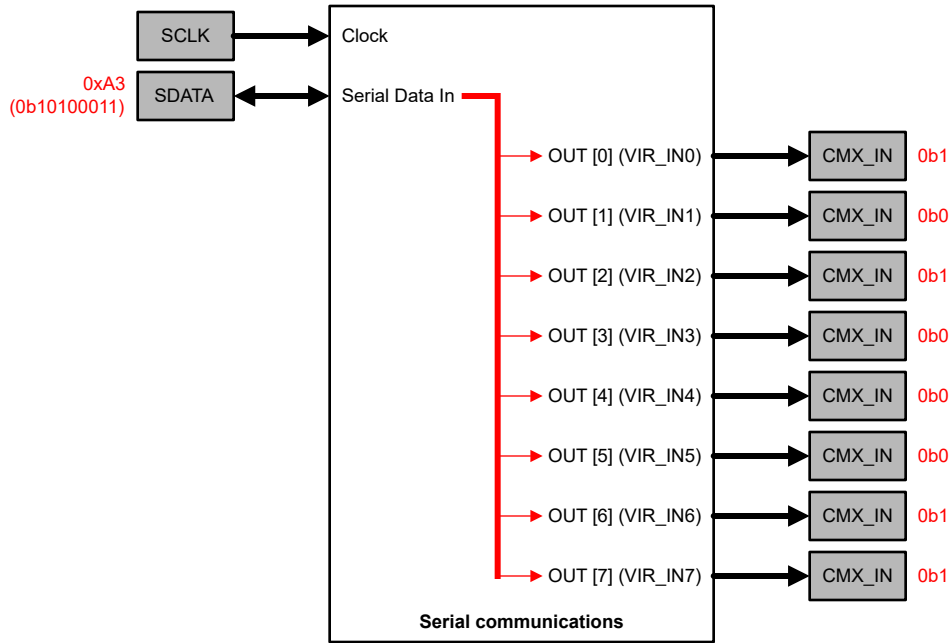

图 8-63. 并行到串行的串行通信方框图

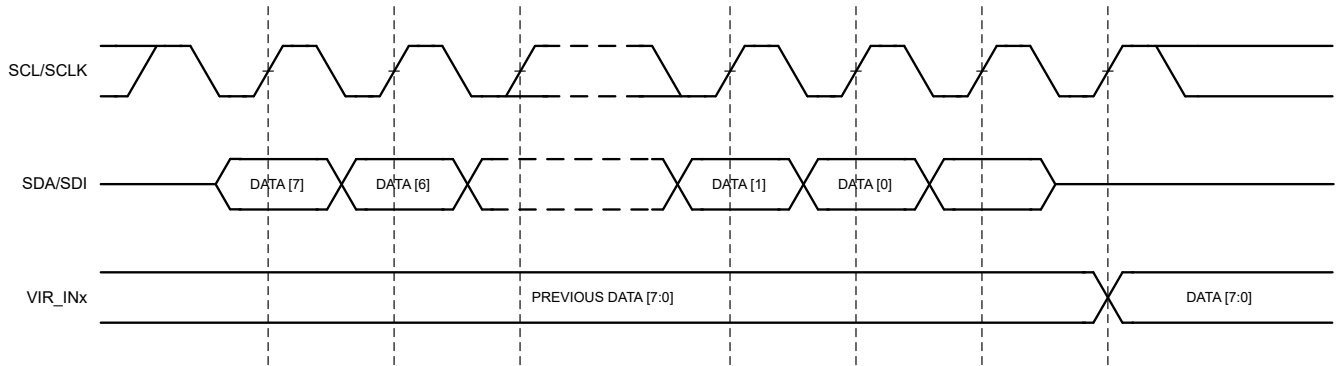

图 8-64. 并行到串行时序的串行通信示例

8.4 器件功能模式

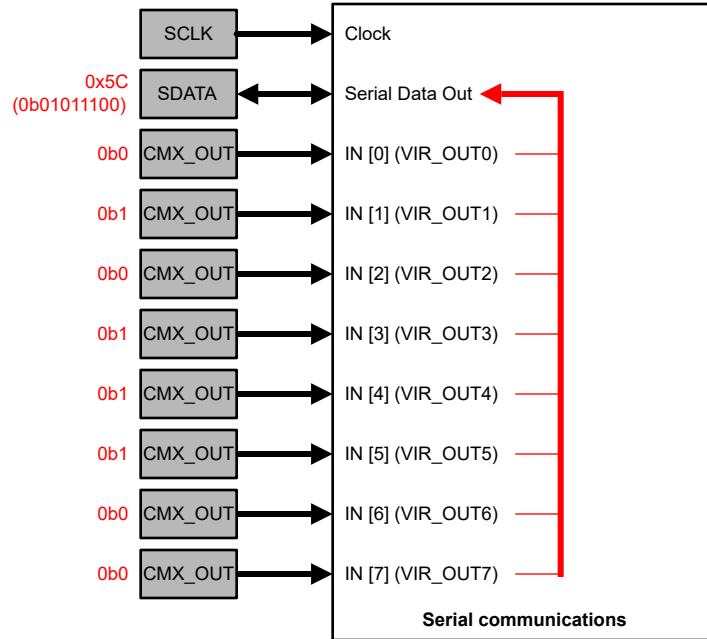
8.4.1 上电复位

TPLD2001 具有一个上电复位 (POR) 宏单元，可确保正确的器件初始化并确保器件中的所有宏单元正常运行。POR 电路的目标是在 V_{CC} 电源首次施加到器件时以及在断电期间 V_{CC} 下降时具有一致的行为和可预测的结果。为了实现这一目标，POR 驱动定义的内部事件序列，触发器件内部不同宏单元状态的更改，并最终触发 I/O 引脚状态的更改。

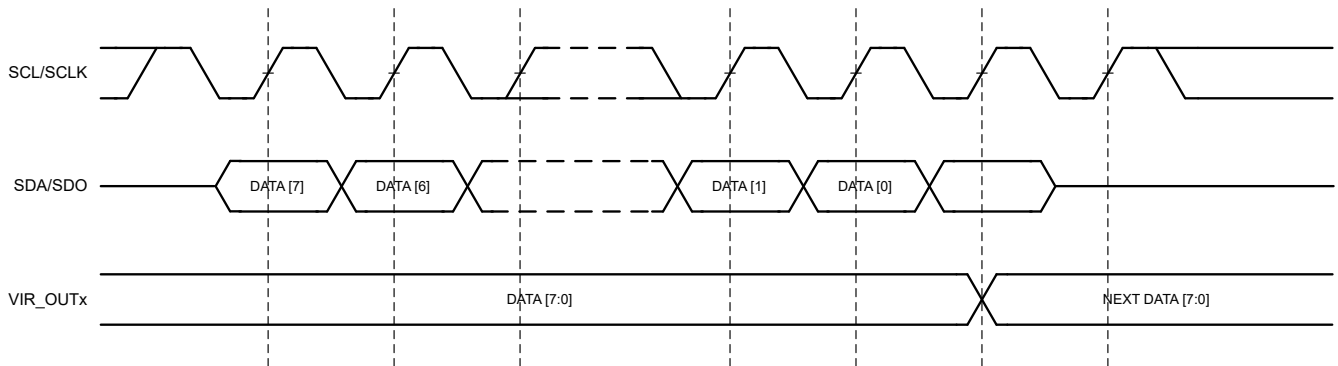
当器件电源 (V_{CC}) 升至大约 V_{PORR} 并且器件完全启动时，上电复位 (POR) 宏单元将产生逻辑高电平信号作为输出。所有输出均处于高阻状态，芯片开始从 OTP 加载数据。内部宏单元复位信号被释放，所有寄存器被初始化为默认状态。图 8-65 展示了 POR 系统生成启用某些宏单元的信号序列。



图 8-65. POR 序列

如图 8-65 所示，在 V_{CC} 开始增大并超过 V_{PORR} 阈值后，

- 首先，片上 OTP 存储器复位。
- 接下来，芯片 (TPLD2001) 从 OTP 读取数据，并将该信息传输到用于配置每个宏单元的 RAM (寄存器) 以及在宏单元之间路由信号的连接多路复用器。
- 第三级使输入引脚 (配置为输入的 GPIO) 复位，然后启用它们。
- 之后，LUT 复位并变为活动状态。在 LUT 之后，延迟单元、RC OSC、DFF、锁存器和管道延迟被初始化。
- 所有宏单元初始化后，内部 POR 信号 (POR 宏单元输出) 由低电平变为高电平。
- 器件要初始化的最后一部分是输出引脚，此时这些引脚从高阻抗转变为活动状态。

GPIO 快速充电：若启用该功能，在 POR 期间，将有一个 $2k\Omega$ 电阻连接在 GPIO 与 GND 之间，对 GPIO 进行预处理。

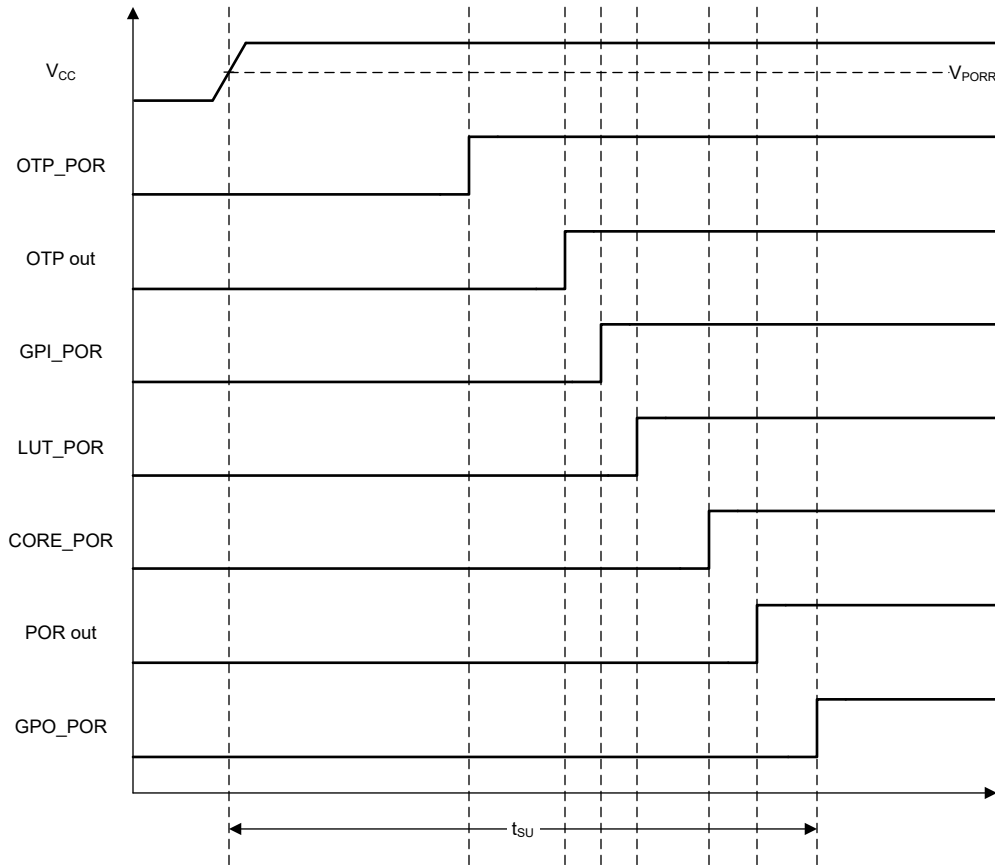
初始化：默认情况下，所有内部宏单元都具有初始低电平。从 $V_{CC} > V_{PORR}$ 开始，TPLD2001 中的宏单元上电并强制进入复位状态。所有输出均处于高阻态，芯片开始从 OTP 加载数据。然后，内部宏单元的复位信号被释放，它们开始按照以下顺序进行初始化：

- 输入引脚、模拟比较器、上拉/下拉电阻器
- LUT
- DFF、延迟/计数器、管道延迟
- 矩阵的 POR 输出
- 输出引脚对应于内部逻辑

POR 信号变为高电平表明上述上电序列已完成。

8.4.2 电源控制模式

TPLD2001 可选择控制带隙电压和预偏置电压的电源模式。建议将这些位保持为 000 (自动上电/断电) ; 但是, 如果不使用模拟宏单元 (例如, 振荡器, 模拟比较器) , 则可以使用这些设置, 关闭带隙和预偏置电压, 以进一步降低器件的功耗。

表 8-36. 带隙电压功率控制模式

控制代码	位描述
000	自动上电 : <ul style="list-style-type: none"> • 振荡器 • 模拟比较器 • 电压基准 • 温度传感器 • PWM 发生器/看门狗计时器/状态机未使用“来自 CMX 的外部 CLK” 若使用任何计数器, 则不适用于“强制开启”模式
001	自动上电 : <ul style="list-style-type: none"> • 振荡器 • 模拟比较器 • 电压基准 • 温度传感器 • 任何未使用“来自 CMX 的外部 CLK”的计数器/PWM 发生器/看门狗定时器/状态机
01X	强制 ON
1XX	强制 OFF

表 8-37. 预偏置电压功率控制模式

控制代码	位描述
000	自动上电 : <ul style="list-style-type: none"> • 振荡器 • 模拟比较器 • 电压基准 • 温度传感器 • 任何未使用“来自 CMX 的外部 CLK”的计数器/PWM 发生器/看门狗定时器/状态机 但若设计中使用了任意 DFF, 或任意配置为“来自 CMX 的外部时钟 (CLK)”的计数器/PWM 发生器/看门狗计时器/状态机, 则不适用于强制开启模式
001	自动上电 : <ul style="list-style-type: none"> • 振荡器 • 模拟比较器 • 电压基准 • 温度传感器 • 任何未使用“来自 CMX 的外部 CLK”的计数器/PWM 发生器/看门狗定时器/状态机 • 任何有效的串行通信事务
01X	强制 ON

表 8-37. 预偏置电压功率控制模式 (续)

控制代码	位描述
1XX	强制 OFF

8.4.3 保护特性

TPLD2001 具有一些保护功能，包括器件配置位的读取/写入保护和内部 OTP 上的 CRC 错误检测。

8.4.3.1 器件读取/写入锁定

TPLD2001 实现了锁定功能，可为安全应用实现器件读回保护，并防止意外或无意中写入 TPLD2001 寄存器。OTP 中有三个位允许用户定义通过串行通信接口读取和写入的规则：

- **配置寄存器 (CFG) 读取 (RD) 锁定**：如果设置了 CFG RD 锁定，则会阻止通过串行通信接口对配置寄存器执行的所有读取命令，并以 0 响应。
- **配置寄存器 (CFG) 写入 (WR) 锁定**：如果设置了 CFG WR 锁定，则会阻止通过串行通信接口对配置寄存器执行的所有写入命令。
- **用户寄存器 (USER) 锁定**：USER 锁定由两位组成，根据位设置情况，它会阻止通过串行通信接口向用户寄存器空间中的特定寄存器地址发送写入命令；任何修改请求都将被拒绝（即不会对配置寄存器进行任何更改）。

寄存器和访问类型	锁定位							
	CFG RD 锁定 = 0b0	CFG RD 锁定 = 0b0	CFG RD 锁定 = 0b0	CFG RD 锁定 = 0b0	CFG RD 锁定 = 0b1	CFG RD 锁定 = 0b0	CFG RD 锁定 = 0b1	CFG RD 锁定 = 0b1
	CFG WR 锁定 = 0b0	CFG WR 锁定 = 0b0	CFG WR 锁定 = 0b0	CFG WR 锁定 = 0b0	CFG WR 锁定 = 0b0	CFG WR 锁定 = 0b0	CFG WR 锁定 = 0b1	CFG WR 锁定 = 0b1
	USER 锁定 = 0b00	USER 锁定 = 0b01	USER 锁定 = 0b10	USER 锁定 = 0b11	USER 锁定 = 0bXX	USER 锁定 = 0bXX	USER 锁定 = 0bXX	USER 锁定 = 0bXX
器件 ID (0x000 - 0x003)	R	R	R	R	R	R	R	R
对 ID 进行编程 (0x004 - 0x007)	R	R	R	R	R	R	R	R
计数器 COUNT (0x010 - 0x01F)	R	R	R	R	—	R	—	—
计数器 DATA (0x020 - 0x02F)	R/W	R/W	R	R	—	R/W	—	—
看门狗计时器 DATA (0x030 - 0x031)	R/W	R/W	R	R	—	R/W	—	—
看门狗计时器状态 (0x032)	R	R	R	R	—	R	—	—
图形发生器 (0x040 - 0x041)	R/W	R/W	R	R	—	R/W	—	—
状态机 (0x050 - 0x05F)	R/W	R	R/W	R	—	R/W	—	—
模拟比较器的电压基准选择 (0x070 - 0x07F)	R/W	R	R	R/W	—	R/W	—	—
虚拟输入 (0x0E0)	R/W	R/W	R/W	R/W	R/W	R/W	R/W	R/W
虚拟输出 (0x0E1)	R	R	R	R	R	R	R	R

寄存器和访问类型	锁定位						
CRC 状态 (0x0FE)	R	R	R	R	R	R	R
配置寄存器 (0x200 - 0x3FF)	R/W	R/W	R/W	R/W	W	R	—

通过串行通信接口进入器件的所有写入命令（根据保护位而未被阻止）都会更改镜像 OTP 位的配置寄存器内容。这些写入命令本身不会更改 OTP 位，并且 POR 事件会将寄存器位恢复为 OTP 的原始编程内容。

8.4.3.2 OTP 循环冗余校验 (CRC)

循环冗余校验 (CRC) 是对 OTP 区域执行错误检查并确保该存储器数据完整性的常用方法。OTP 用于配置 TPLD2001 的宏单元和连接多路复用器路由。可对 OTP 进行一次性编程，用于保存器件配置数据。OTP 存储器在器件上电期间加载并传输到 TPLD2001 连接多路复用器。

为确保在将存储的配置从 OTP 加载到器件寄存器之前 OTP 存储器的位完整性，作为安全措施，TPLD2001 为 OTP 采用循环冗余校验 (CRC) 功能，以确保存储在 OTP 中的数据不被损坏。启动时，将在内部读取 OTP 并检查有效 CRC。如果 CRC 无效，此流程将再总共执行 7 次。如果在第 8 次尝试后仍然无效，器件将继续从 OTP 加载内容，但会设置以下状态位：

CRC_ERR_CNT 位：

寄存器 0x0FEh [7:5] 中的 CRC_ERR_CNT 位指示在将 OTP 内容加载到器件的配置之前失败的 CRC 尝试次数。要将状态位复位为 0，需发出 I²C 软件复位命令或对 TPLD2001 执行断电重启。

CRC_ERR_FLAG 位：

寄存器 0x0FEh [0] 中的 CRC_ERR_FLAG 位指示将 OTP 内容加载到器件配置中时 CRC 计算失败次数超过 8 次。要将状态位复位为 0，需发出软件复位命令或对 TPLD2001 执行下电上电。

8.4.4 编程

TPLD2001 可通过 I²C 或 SPI 接口编程。

在 TPLD2001 器件的编程场景中，用户所做的配置选择作为位设置存储在 OTP 中，并且该信息在启动时传输到连接复用器寄存器，以启用宏单元的配置并用于设置连接多路复用器中的连接，以最适合用户应用的方式路由信号。

8.4.4.1 可选 I²C/SPI 接口

在未编程的 TPLD2001 器件中，在器件上电时对接口选择引脚 (IO1) 进行采样，以确定 TPLD 在 t_{SU} (max) 之后用于启动的接口。

当该引脚连接到 GND (逻辑低电平) 或保持悬空时，TPLD2001 将配置 I²C 接口，目标地址的前四位由相应的硬件地址 IO 决定，接下来的三位默认为 001b、或 ADDR = [A6][A5][A4][A3][0][0][1]。

当该引脚连接到 VCC (逻辑高电平) 时，TPLD2001 将配置 SPI 接口。

在已编程器件 (在其中已烧录 OTP) 中，存储在 OTP 存储器中的选择将覆盖此设置。

I2C_EN	SPI_EN	接口已启用
0	0	器件未编程 (空白)
0	1	SPI
1	0	I ² C

1	1	I2C 和 SPI 引脚都不是 GPIO
---	---	----------------------

8.4.4.2 配置内存和一次性可编程内存编程

TPLD2001 包含一次性可编程 (OTP) 存储器位。这些存储器位在断电情况下保留设定的值，用于配置 TPLD 器件，并且最多可编程一次。发生 POR 事件后，TPLD2001 中所有配置寄存器的默认值都将从 OTP 加载。

临时设置配置寄存器的程序：

1. 使用所需的串行通信协议启动器件后，从寄存器 0x000 和 0x001 中读取 DEVICE_ID，以确保已与器件建立通信
2. 然后：
 - a. 对于 SPI，发送以下四个帧，各帧之间至少间隔 200μs：0x9000B9、0x90003E、0x9000AF、0x900058
 - b. 对于 I²C，在四个写入事务中，发送以下内容且事务之间至少间隔 500μs：
 - i. 事务 1：BYTE0 = ADDR，BYTE1 = 0x01，BYTE2 = 0xB9
 - ii. 事务 2：BYTE0 = ADDR，BYTE1 = 0x01，BYTE2 = 0x3E
 - iii. 事务 3：BYTE0 = ADDR，BYTE1 = 0x01，BYTE2 = 0xAF
 - iv. 事务 4：BYTE0 = ADDR，BYTE1 = 0x01，BYTE2 = 0x58
3. 发送最后一帧后，等待 1ms。
4. 通过从寄存器 0x400 读取 0x10 来确保您已正确地进入配置模式。
5. 将 0x02 写入寄存器 0x400。
6. 将配置位发送到 0x200 - 0x3FF。
7. 或者，在发送配置位后，可以使用读取命令来验证是否将正确的数据写入器件。
8. 然后：
 - a. 对于 SPI，发送以下帧：0x90004B
 - b. 对于 I²C，发送以下写入事务：BYTE0 = ADDR、BYTE1 = 01、BYTE2 = 0x4B
9. 最后，将 0x00 写入寄存器 0x400 以使配置生效。
10. 器件现已完成临时配置。

备注

当在启用 I²C 宏单元的情况下临时配置 TPLD 时，目标地址的前四位设置为 0000b，接下来的三位将来自配置位，或 ADDR = [0][0][0][0][A2][A1][A0]。为了更改目标地址的前四位或 MSB，需要进行 OTP 烧录。

若要更改临时配置，建议对器件进行下电上电，并重复该过程以临时设置配置寄存器。

如果器件已经临时配置为启用 I²C 宏单元，则对 I2C_ADDR 寄存器 (SER_COMM_CFG1) 的写入将立即生效。因此，后续 I²C 事务需要寻址到更新后的目标地址。

烧录 OTP 的过程：

1. 如果已对器件进行临时配置，请对器件下电上电以清除配置寄存器，然后再继续操作。
2. 按照过程中的步骤 1 - 7 临时设置配置寄存器。
3. 将 V_{pp} 施加于 GPI 引脚。
4. 将 0x01 写入寄存器 0x401 以开始 OTP 编程。
5. 等待 t_{pp}，让编程完成。
6. 从 GPI 引脚上移除 V_{pp}。
7. 器件 OTP 现在已完成烧录。

8.4.4.3 Intel 十六进制文件格式

InterConnect Studio 会产生 Intel 十六进制格式的配置位。可以解析 .hex 文件以提取数据流，进而配置 TPLD 器件。Intel 十六进制记录或文本行的结构如下所示。

表 8-38. 记录结构示例

:	10	0200	00	000102030405060708090A0B0C0D0E0F	76
起始代码	字节计数	地址	记录类型	数据	校验和

- **起始代码**：一个字符、一个 ASCII 冒号 (:)。
- **字节计数**：两个十六进制数字，用于指示数据字段中的字节数。
- **地址**：四个十六进制数字，用于表示第一个数据字节的起始地址偏移。
- **记录类型**：两个十六进制数字，定义数据字段的含义。虽然 Intel 十六进制有六种标准记录类型，但 .hex 文件生成中仅使用两种。
 - **十六进制代码 00**：指示数据记录类型；上面的示例记录结构会产生字节计数 0x10 (16 字节)，起始地址为 0x0200；以及数据 (0x00、0x01、0x02、0x03、0x04、0x05、0x06、0x07、0x08、0x09、0x0A、0x0B、0x0C、0x0D、0x0E 和 0x0F)。
 - **十六进制代码 01**：表示文件结束记录类型；字节计数为 0x00，地址通常为 0x0000，并且省略数据字段。
- **数据**：包含数据的 *字节计数* 字节序列。
- **校验和**：两个十六进制数字，计算方式是对校验和之前的每个字节求和并计算总和最低有效字节的二进制补码。此值可用于验证记录是否不存在错误。

8.4.4.4 TPLD2001 寄存器

以下部分提供了可在 TPLD2001 中访问的寄存器。

备注

对器件的读取和写入是异步的；因此当前计数器计数值可能在进行读取时发生变化，具体取决于计数器使用的时钟速度以及串行通信接口的速度。

备注

更新计数器数据时，建议将计数器置于复位状态。如果计数器未处于复位状态，则在下一次复位之前对 CNT0 到 CNT5 的更新不会生效；而对 CNT6 到 CNT9 的更新将立即生效。

更新计数器数据后，需要两个时钟来重新初始化计数器。如果使用外部时钟选项，则应为计数器正常运行提供两个时钟。

8.4.4.4.1 TPLD2001_User 寄存器

表 8-39 列出了 TPLD2001_User 寄存器的存储器映射寄存器。表 8-39 中未列出的所有寄存器偏移地址都应视为保留位置，并且不应修改寄存器内容。

表 8-39. TPLD2001_USER 寄存器

偏移	首字母缩写词	位 7	位 6	位 5	位 4	位 3	位 2	位 1	位 0
0h	DEVICE_ID0								DEVICE_ID_MSB
1h	DEVICE_ID1								DEVICE_ID_LSB
2h	DEVICE_ID2								DEVICE_ID_RSVD
3h	DEVICE_ID3								DEVICE_ID_REV
4h	DEVICE_ID4								DEVICE_ID4
5h	DEVICE_ID5								DEVICE_ID5
6h	DEVICE_ID6								DEVICE_ID6
7h	DEVICE_ID7								DEVICE_ID7
10h	CNT0_COUNT								CNT0_COUNT
11h	CNT1_COUNT								CNT1_COUNT
12h	CNT2_COUNT								CNT2_COUNT
13h	CNT3_COUNT								CNT3_COUNT
14h	CNT4_COUNT_LSB								CNT4_COUNT_LSB
15h	CNT4_COUNT_MSB								CNT4_COUNT_MSB
16h	CNT5_COUNT_LSB								CNT5_COUNT_LSB
17h	CNT5_COUNT_MSB								CNT5_COUNT_MSB
18h	CNT6_COUNT								CNT6_COUNT
19h	CNT7_COUNT								CNT7_COUNT
1Ah	CNT8_COUNT								CNT8_COUNT
1Bh	CNT9_COUNT								CNT9_COUNT
20h	CNT0_DATA								CNT0_DATA
21h	CNT1_DATA								CNT1_DATA
22h	CNT2_DATA								CNT2_DATA
23h	CNT3_DATA								CNT3_DATA
24h	CNT4_DATA_LSB								CNT4_DATA_LSB
25h	CNT4_DATA_MSB								CNT4_DATA_MSB
26h	CNT5_DATA_LSB								CNT5_DATA_LSB
27h	CNT5_DATA_MSB								CNT5_DATA_MSB
28h	CNT6_DATA								CNT6_DATA
29h	CNT7_DATA								CNT7_DATA
2Ah	CNT8_DATA								CNT8_DATA
2Bh	CNT9_DATA								CNT9_DATA
30h	WDT_TIMEOUT_DATA								WATCHDOG_TIMEOUT_DATA
31h	WDT_OUTPUT_DATA								WATCHDOG_OUTPUT_DATA
32h	WDT_STATUS								RESERVED
40h	PGEN_DATA_LSB								PGEN_DATA_LSB
41h	PGEN_DATA_MSB								PGEN_DATA_MSB
50h	STATE_MACHINE								RESERVED
51h	STATE0_OUT								STATE0_OUT
52h	STATE1_OUT								STATE1_OUT
53h	STATE2_OUT								STATE2_OUT
54h	STATE3_OUT								STATE3_OUT
55h	STATE4_OUT								STATE4_OUT
56h	STATE5_OUT								STATE5_OUT
57h	STATE6_OUT								STATE6_OUT
58h	STATE7_OUT								STATE7_OUT
70h	VREF_ACMP0		RESERVED						VREF_ACMP0
71h	VREF_ACMP1		RESERVED						VREF_ACMP1
72h	VREF_ACMP2		RESERVED						VREF_ACMP2
73h	VREF_ACMP3		RESERVED						VREF_ACMP3

表 8-39. TPLD2001_USER 寄存器 (续)

偏移	首字母缩写词	位 7	位 6	位 5	位 4	位 3	位 2	位 1	位 0
74h	VREF_McACMP0_0	RESERVED			VREF_McACMP0_0				
75h	VREF_McACMP0_1	RESERVED			VREF_McACMP0_1				
76h	VREF_McACMP1_0	RESERVED			VREF_McACMP1_0				
77h	VREF_McACMP1_1	RESERVED			VREF_McACMP1_1				
78h	VREF_McACMP2_0	RESERVED			VREF_McACMP2_0				
79h	VREF_McACMP2_1	RESERVED			VREF_McACMP2_1				
7Ah	VREF_McACMP3_0	RESERVED			VREF_McACMP3_0				
7Bh	VREF_McACMP3_1	RESERVED			VREF_McACMP3_1				
E0h	VIRTUAL_INPUT	VIRTUAL_IN							
E1h	VIRTUAL_OUTPUT	VIRTUAL_OUT							
FDh	SER_COMM_CFG	RESERVED						ADDR_INC	
FEh	CRC_STATUS	ERR_CNT			RESERVED			ERR_FLAG	
FFh	SER_COMM_WR_MASK	SER_COMM_WR_MASK							

复杂的位访问类型经过编码可适应小型表单元。表 8-40 展示了适用于此部分中访问类型的代码。

表 8-40. TPLD2001_User 访问类型代码

访问类型	代码	说明
读取类型		
R	R	读取
写入类型		
W	W	写入
复位或默认值		
-n		复位后的值或默认值

8.4.4.4.1.1 DEVICE_ID0 寄存器 (偏移 = 0h) [复位 = 20h]

DEVICE_ID0 如表 8-41 所示。

返回到[汇总表](#)。

表 8-41. DEVICE_ID0 寄存器字段说明

位	字段	类型	复位	说明
7:0	DEVICE_ID_MSB	R	20h	

8.4.4.4.1.2 DEVICE_ID1 寄存器 (偏移 = 1h) [复位 = 01h]

DEVICE_ID1 如表 8-42 所示。

返回到[汇总表](#)。

表 8-42. DEVICE_ID1 寄存器字段说明

位	字段	类型	复位	说明
7:0	DEVICE_ID_LSB	R	1h	

8.4.4.4.1.3 DEVICE_ID2 寄存器 (偏移 = 2h) [复位 = 00h]

DEVICE_ID2 如表 8-43 所示。

返回到[汇总表](#)。

表 8-43. DEVICE_ID2 寄存器字段说明

位	字段	类型	复位	说明
7:0	DEVICE_ID_RSVD	R	0h	

8.4.4.4.1.4 DEVICE_ID3 寄存器 (偏移 = 3h) [复位 = 00h]

DEVICE_ID3 如 [表 8-44](#) 所示。

返回到[汇总表](#)。

表 8-44. DEVICE_ID3 寄存器字段说明

位	字段	类型	复位	说明
7:0	DEVICE_ID_REV	R	0h	

8.4.4.4.1.5 DEVICE_ID4 寄存器 (偏移 = 4h) [复位 = X0h]

DEVICE_ID4 如 [表 8-45](#) 所示。

返回到[汇总表](#)。

表 8-45. DEVICE_ID4 寄存器字段说明

位	字段	类型	复位	说明
7:0	DEVICE_ID4	R	Xh	

8.4.4.4.1.6 DEVICE_ID5 寄存器 (偏移 = 5h) [复位 = X0h]

DEVICE_ID5 如 [表 8-46](#) 所示。

返回到[汇总表](#)。

表 8-46. DEVICE_ID5 寄存器字段说明

位	字段	类型	复位	说明
7:0	DEVICE_ID5	R	Xh	

8.4.4.4.1.7 DEVICE_ID6 寄存器 (偏移 = 6h) [复位 = X0h]

DEVICE_ID6 如 [表 8-47](#) 所示。

返回到[汇总表](#)。

表 8-47. DEVICE_ID6 寄存器字段说明

位	字段	类型	复位	说明
7:0	DEVICE_ID6	R	Xh	

8.4.4.4.1.8 DEVICE_ID7 寄存器 (偏移 = 7h) [复位 = X0h]

DEVICE_ID7 如 [表 8-48](#) 所示。

返回到[汇总表](#)。

表 8-48. DEVICE_ID7 寄存器字段说明

位	字段	类型	复位	说明
7:0	DEVICE_ID7	R	Xh	

8.4.4.4.1.9 CNT0_COUNT 寄存器 (偏移 = 10h) [复位 = X0h]

CNT0_COUNT 如 [表 8-49](#) 所示。

返回到[汇总表](#)。

表 8-49. CNT0_COUNT 寄存器字段说明

位	字段	类型	复位	说明
7:0	CNT0_COUNT	R	Xh	

8.4.4.4.1.10 CNT1_COUNT 寄存器 (偏移 = 11h) [复位 = X0h]

CNT1_COUNT 如 [表 8-50](#) 所示。

返回到[汇总表](#)。

表 8-50. CNT1_COUNT 寄存器字段说明

位	字段	类型	复位	说明
7:0	CNT1_COUNT	R	Xh	

8.4.4.4.1.11 CNT2_COUNT 寄存器 (偏移 = 12h) [复位 = X0h]

CNT2_COUNT 如 [表 8-51](#) 所示。

返回到[汇总表](#)。

表 8-51. CNT2_COUNT 寄存器字段说明

位	字段	类型	复位	说明
7:0	CNT2_COUNT	R	Xh	

8.4.4.4.1.12 CNT3_COUNT 寄存器 (偏移 = 13h) [复位 = X0h]

CNT3_COUNT 如 [表 8-52](#) 所示。

返回到[汇总表](#)。

表 8-52. CNT3_COUNT 寄存器字段说明

位	字段	类型	复位	说明
7:0	CNT3_COUNT	R	Xh	

8.4.4.4.1.13 CNT4_COUNT_LSB 寄存器 (偏移 = 14h) [复位 = X0h]

CNT4_COUNT_LSB 如 [表 8-53](#) 所示。

返回到[汇总表](#)。

表 8-53. CNT4_COUNT_LSB 寄存器字段说明

位	字段	类型	复位	说明
7:0	CNT4_COUNT_LSB	R	Xh	

8.4.4.4.1.14 CNT4_COUNT_MSB 寄存器 (偏移 = 15h) [复位 = X0h]

CNT4_COUNT_MSB 如 [表 8-54](#) 所示。

返回到[汇总表](#)。

表 8-54. CNT4_COUNT_MSB 寄存器字段说明

位	字段	类型	复位	说明
7:0	CNT4_COUNT_MSB	R	Xh	

8.4.4.4.1.15 CNT5_COUNT_LSB 寄存器 (偏移 = 16h) [复位 = X0h]

CNT5_COUNT_LSB 如 [表 8-55](#) 所示。

返回到[汇总表](#)。

表 8-55. CNT5_COUNT_LSB 寄存器字段说明

位	字段	类型	复位	说明
7:0	CNT5_COUNT_LSB	R	Xh	

8.4.4.4.1.16 CNT5_COUNT_MSB 寄存器 (偏移 = 17h) [复位 = X0h]

CNT5_COUNT_MSB 如 [表 8-56](#) 所示。

返回到[汇总表](#)。

表 8-56. CNT5_COUNT_MSB 寄存器字段说明

位	字段	类型	复位	说明
7:0	CNT5_COUNT_MSB	R	Xh	

8.4.4.4.1.17 CNT6_COUNT 寄存器 (偏移 = 18h) [复位 = X0h]

CNT6_COUNT 如 [表 8-57](#) 所示。

返回到[汇总表](#)。

表 8-57. CNT6_COUNT 寄存器字段说明

位	字段	类型	复位	说明
7:0	CNT6_COUNT	R	Xh	

8.4.4.4.1.18 CNT7_COUNT 寄存器 (偏移 = 19h) [复位 = X0h]

CNT7_COUNT 如 [表 8-58](#) 所示。

返回到[汇总表](#)。

表 8-58. CNT7_COUNT 寄存器字段说明

位	字段	类型	复位	说明
7:0	CNT7_COUNT	R	Xh	

8.4.4.4.1.19 CNT8_COUNT 寄存器 (偏移 = 1Ah) [复位 = X0h]

CNT8_COUNT 如 [表 8-59](#) 所示。

返回到[汇总表](#)。

表 8-59. CNT8_COUNT 寄存器字段说明

位	字段	类型	复位	说明
7:0	CNT8_COUNT	R	Xh	

8.4.4.4.1.20 CNT9_COUNT 寄存器 (偏移 = 1Bh) [复位 = X0h]

CNT9_COUNT 如 [表 8-60](#) 所示。

返回到[汇总表](#)。

表 8-60. CNT9_COUNT 寄存器字段说明

位	字段	类型	复位	说明
7:0	CNT9_COUNT	R	Xh	

8.4.4.4.1.21 CNT0_DATA 寄存器 (偏移 = 20h) [复位 = X0h]

CNT0_DATA 如 [表 8-61](#) 所示。

返回到[汇总表](#)。

表 8-61. CNT0_DATA 寄存器字段说明

位	字段	类型	复位	说明
7:0	CNT0_DATA	R/W	Xh	

8.4.4.4.1.22 CNT1_DATA 寄存器 (偏移 = 21h) [复位 = X0h]

CNT1_DATA 如 [表 8-62](#) 所示。

返回到[汇总表](#)。

表 8-62. CNT1_DATA 寄存器字段说明

位	字段	类型	复位	说明
7:0	CNT1_DATA	R/W	Xh	

8.4.4.4.1.23 CNT2_DATA 寄存器 (偏移 = 22h) [复位 = X0h]

CNT2_DATA 如 [表 8-63](#) 所示。

返回到[汇总表](#)。

表 8-63. CNT2_DATA 寄存器字段说明

位	字段	类型	复位	说明
7:0	CNT2_DATA	R/W	Xh	

8.4.4.4.1.24 CNT3_DATA 寄存器 (偏移 = 23h) [复位 = X0h]

CNT3_DATA 如 [表 8-64](#) 所示。

返回到[汇总表](#)。

表 8-64. CNT3_DATA 寄存器字段说明

位	字段	类型	复位	说明
7:0	CNT3_DATA	R/W	Xh	

8.4.4.4.1.25 CNT4_DATA_LSB 寄存器 (偏移 = 24h) [复位 = X0h]

CNT4_DATA_LSB 如 [表 8-65](#) 所示。

返回到[汇总表](#)。

表 8-65. CNT4_DATA_LSB 寄存器字段说明

位	字段	类型	复位	说明
7:0	CNT4_DATA_LSB	R/W	Xh	

8.4.4.4.1.26 CNT4_DATA_MSB 寄存器 (偏移 = 25h) [复位 = X0h]

CNT4_DATA_MSB 如 [表 8-66](#) 所示。

返回到[汇总表](#)。

表 8-66. CNT4_DATA_MSB 寄存器字段说明

位	字段	类型	复位	说明
7:0	CNT4_DATA_MSB	R/W	Xh	

8.4.4.4.1.27 CNT5_DATA_LSB 寄存器 (偏移 = 26h) [复位 = X0h]

CNT5_DATA_LSB 如 [表 8-67](#) 所示。

返回到[汇总表](#)。

表 8-67. CNT5_DATA_LSB 寄存器字段说明

位	字段	类型	复位	说明
7:0	CNT5_DATA_LSB	R/W	Xh	

8.4.4.4.1.28 CNT5_DATA_MSB 寄存器 (偏移 = 27h) [复位 = X0h]

CNT5_DATA_MSB 如 [表 8-68](#) 所示。

返回到[汇总表](#)。

表 8-68. CNT5_DATA_MSB 寄存器字段说明

位	字段	类型	复位	说明
7:0	CNT5_DATA_MSB	R/W	Xh	

8.4.4.4.1.29 CNT6_DATA 寄存器 (偏移 = 28h) [复位 = X0h]

CNT6_DATA 如 [表 8-69](#) 所示。

返回到[汇总表](#)。

表 8-69. CNT6_DATA 寄存器字段说明

位	字段	类型	复位	说明
7:0	CNT6_DATA	R/W	Xh	

8.4.4.4.1.30 CNT7_DATA 寄存器 (偏移 = 29h) [复位 = X0h]

CNT7_DATA 如 [表 8-70](#) 所示。

返回到[汇总表](#)。

表 8-70. CNT7_DATA 寄存器字段说明

位	字段	类型	复位	说明
7:0	CNT7_DATA	R/W	Xh	

8.4.4.4.1.31 CNT8_DATA 寄存器 (偏移 = 2Ah) [复位 = X0h]

CNT8_DATA 如表 8-71 所示。

返回到[汇总表](#)。

表 8-71. CNT8_DATA 寄存器字段说明

位	字段	类型	复位	说明
7:0	CNT8_DATA	R/W	Xh	

8.4.4.4.1.32 CNT9_DATA 寄存器 (偏移 = 2Bh) [复位 = X0h]

CNT9_DATA 如表 8-72 所示。

返回到[汇总表](#)。

表 8-72. CNT9_DATA 寄存器字段说明

位	字段	类型	复位	说明
7:0	CNT9_DATA	R/W	Xh	

8.4.4.4.1.33 WDT_TIMEOUT_DATA 寄存器 (偏移 = 30h) [复位 = X0h]

WDT_TIMEOUT_DATA 如表 8-73 所示。

返回到[汇总表](#)。

表 8-73. WDT_TIMEOUT_DATA 寄存器字段说明

位	字段	类型	复位	说明
7:0	WATCHDOG_TIMEOUT_DATA	R/W	Xh	

8.4.4.4.1.34 WDT_OUTPUT_DATA 寄存器 (偏移 = 31h) [复位 = X0h]

WDT_OUTPUT_DATA 如表 8-74 所示。

返回到[汇总表](#)。

表 8-74. WDT_OUTPUT_DATA 寄存器字段说明

位	字段	类型	复位	说明
7:0	WATCHDOG_OUTPUT_DATA	R/W	Xh	

8.4.4.4.1.35 WDT_STATUS 寄存器 (偏移 = 32h) [复位 = X0h]

WDT_STATUS 如表 8-75 所示。

返回到[汇总表](#)。

表 8-75. WDT_STATUS 寄存器字段说明

位	字段	类型	复位	说明
7:1	RESERVED	R	0h	保留
0	WDT_STATUS	R	Xh	看门狗故障/输出超时

8.4.4.4.1.36 PGEN_DATA_LSB 寄存器 (偏移 = 40h) [复位 = X0h]

PGEN_DATA_LSB 如表 8-76 所示。

返回到[汇总表](#)。

表 8-76. PGEN_DATA_LSB 寄存器字段说明

位	字段	类型	复位	说明
7:0	PGEN_DATA_LSB	R/W	Xh	

8.4.4.4.1.37 PGEN_DATA_MSB 寄存器 (偏移 = 41h) [复位 = X0h]

PGEN_DATA_MSB 如表 8-77 所示。

返回到[汇总表](#)。

表 8-77. PGEN_DATA_MSB 寄存器字段说明

位	字段	类型	复位	说明
7:0	PGEN_DATA_MSB	R/W	Xh	

8.4.4.4.1.38 STATE_MACHINE 寄存器 (偏移 = 50h) [复位 = X0h]

STATE_MACHINE 如表 8-78 所示。

返回到[汇总表](#)。

表 8-78. STATE_MACHINE 寄存器字段说明

位	字段	类型	复位	说明
7:3	RESERVED	R	0h	保留
2:0	CURRENT_STATE	R	Xh	

8.4.4.4.1.39 STATE0_OUT 寄存器 (偏移 = 51h) [复位 = X0h]

STATE0_OUT 如表 8-79 所示。

返回到[汇总表](#)。

表 8-79. STATE0_OUT 寄存器字段说明

位	字段	类型	复位	说明
7:0	STATE0_OUT	R/W	Xh	

8.4.4.4.1.40 STATE1_OUT 寄存器 (偏移 = 52h) [复位 = X0h]

STATE1_OUT 如表 8-80 所示。

返回到[汇总表](#)。

表 8-80. STATE1_OUT 寄存器字段说明

位	字段	类型	复位	说明
7:0	STATE1_OUT	R/W	Xh	

8.4.4.4.1.41 STATE2_OUT 寄存器 (偏移 = 53h) [复位 = X0h]

STATE2_OUT 如表 8-81 所示。

返回到[汇总表](#)。

表 8-81. STATE2_OUT 寄存器字段说明

位	字段	类型	复位	说明
7:0	STATE2_OUT	R/W	Xh	

8.4.4.4.1.42 STATE3_OUT 寄存器 (偏移 = 54h) [复位 = X0h]

STATE3_OUT 如 [表 8-82](#) 所示。

返回到[汇总表](#)。

表 8-82. STATE3_OUT 寄存器字段说明

位	字段	类型	复位	说明
7:0	STATE3_OUT	R/W	Xh	

8.4.4.4.1.43 STATE4_OUT 寄存器 (偏移 = 55h) [复位 = X0h]

STATE4_OUT 如 [表 8-83](#) 所示。

返回到[汇总表](#)。

表 8-83. STATE4_OUT 寄存器字段说明

位	字段	类型	复位	说明
7:0	STATE4_OUT	R/W	Xh	

8.4.4.4.1.44 STATE5_OUT 寄存器 (偏移 = 56h) [复位 = X0h]

STATE5_OUT 如 [表 8-84](#) 所示。

返回到[汇总表](#)。

表 8-84. STATE5_OUT 寄存器字段说明

位	字段	类型	复位	说明
7:0	STATE5_OUT	R/W	Xh	

8.4.4.4.1.45 STATE6_OUT 寄存器 (偏移 = 57h) [复位 = X0h]

STATE6_OUT 如 [表 8-85](#) 所示。

返回到[汇总表](#)。

表 8-85. STATE6_OUT 寄存器字段说明

位	字段	类型	复位	说明
7:0	STATE6_OUT	R/W	Xh	

8.4.4.4.1.46 STATE7_OUT 寄存器 (偏移 = 58h) [复位 = X0h]

STATE7_OUT 如 [表 8-86](#) 所示。

返回到[汇总表](#)。

表 8-86. STATE7_OUT 寄存器字段说明

位	字段	类型	复位	说明
7:0	STATE7_OUT	R/W	Xh	

8.4.4.4.1.47 VREF_ACMP0 寄存器 (偏移 = 70h) [复位 = X0h]

VREF_ACMP0 如 [表 8-87](#) 所示。

返回到[汇总表](#)。

表 8-87. VREF_ACMP0 寄存器字段说明

位	字段	类型	复位	说明
7:6	RESERVED	R	0h	保留
5:0	VREF_ACMP0	R/W	Xh	

8.4.4.4.1.48 VREF_ACMP1 寄存器 (偏移 = 71h) [复位 = X0h]

VREF_ACMP1 如 [表 8-88](#) 所示。

返回到[汇总表](#)。

表 8-88. VREF_ACMP1 寄存器字段说明

位	字段	类型	复位	说明
7:6	RESERVED	R	0h	保留
5:0	VREF_ACMP1	R/W	Xh	

8.4.4.4.1.49 VREF_ACMP2 寄存器 (偏移 = 72h) [复位 = X0h]

VREF_ACMP2 如 [表 8-89](#) 所示。

返回到[汇总表](#)。

表 8-89. VREF_ACMP2 寄存器字段说明

位	字段	类型	复位	说明
7:6	RESERVED	R	0h	保留
5:0	VREF_ACMP2	R/W	Xh	

8.4.4.4.1.50 VREF_ACMP3 寄存器 (偏移 = 73h) [复位 = X0h]

VREF_ACMP3 如 [表 8-90](#) 所示。

返回到[汇总表](#)。

表 8-90. VREF_ACMP3 寄存器字段说明

位	字段	类型	复位	说明
7:6	RESERVED	R	0h	保留
5:0	VREF_ACMP3	R/W	Xh	

8.4.4.4.1.51 VREF_McACMP0_0 寄存器 (偏移 = 74h) [复位 = X0h]

VREF_McACMP0_0 如 [表 8-91](#) 所示。

返回到[汇总表](#)。

表 8-91. VREF_McACMP0_0 寄存器字段说明

位	字段	类型	复位	说明
7:6	RESERVED	R	0h	保留
5:0	VREF_McACMP0_0	R/W	Xh	

8.4.4.4.1.52 VREF_McACMP0_1 寄存器 (偏移 = 75h) [复位 = X0h]

VREF_McACMP0_1 如 [表 8-92](#) 所示。

返回到[汇总表](#)。

表 8-92. VREF_McACMP0_1 寄存器字段说明

位	字段	类型	复位	说明
7:6	RESERVED	R	0h	保留
5:0	VREF_McACMP0_1	R/W	Xh	

8.4.4.4.1.53 VREF_McACMP1_0 寄存器 (偏移 = 76h) [复位 = X0h]

VREF_McACMP1_0 如 表 8-93 所示。

返回到[汇总表](#)。

表 8-93. VREF_McACMP1_0 寄存器字段说明

位	字段	类型	复位	说明
7:6	RESERVED	R	0h	保留
5:0	VREF_McACMP1_0	R/W	Xh	

8.4.4.4.1.54 VREF_McACMP1_1 寄存器 (偏移 = 77h) [复位 = X0h]

VREF_McACMP1_1 如 表 8-94 所示。

返回到[汇总表](#)。

表 8-94. VREF_McACMP1_1 寄存器字段说明

位	字段	类型	复位	说明
7:6	RESERVED	R	0h	保留
5:0	VREF_McACMP1_1	R/W	Xh	

8.4.4.4.1.55 VREF_McACMP2_0 寄存器 (偏移 = 78h) [复位 = X0h]

VREF_McACMP2_0 如 表 8-95 所示。

返回到[汇总表](#)。

表 8-95. VREF_McACMP2_0 寄存器字段说明

位	字段	类型	复位	说明
7:6	RESERVED	R	0h	保留
5:0	VREF_McACMP2_0	R/W	Xh	

8.4.4.4.1.56 VREF_McACMP2_1 寄存器 (偏移 = 79h) [复位 = X0h]

VREF_McACMP2_1 如 表 8-96 所示。

返回到[汇总表](#)。

表 8-96. VREF_McACMP2_1 寄存器字段说明

位	字段	类型	复位	说明
7:6	RESERVED	R	0h	保留
5:0	VREF_McACMP2_1	R/W	Xh	

8.4.4.4.1.57 VREF_McACMP3_0 寄存器 (偏移 = 7Ah) [复位 = X0h]

VREF_McACMP3_0 如 表 8-97 所示。

返回到[汇总表](#)。

表 8-97. VREF_McACMP3_0 寄存器字段说明

位	字段	类型	复位	说明
7:6	RESERVED	R	0h	保留
5:0	VREF_McACMP3_0	R/W	Xh	

8.4.4.4.1.58 VREF_McACMP3_1 寄存器 (偏移 = 7Bh) [复位 = X0h]

VREF_McACMP3_1 如 [表 8-98](#) 所示。

返回到[汇总表](#)。

表 8-98. VREF_McACMP3_1 寄存器字段说明

位	字段	类型	复位	说明
7:6	RESERVED	R	0h	保留
5:0	VREF_McACMP3_1	R/W	Xh	

8.4.4.4.1.59 VIRTUAL_INPUT 寄存器 (偏移 = E0h) [复位 = X0h]

VIRTUAL_INPUT 如 [表 8-99](#) 所示。

返回到[汇总表](#)。

表 8-99. VIRTUAL_INPUT 寄存器字段说明

位	字段	类型	复位	说明
7:0	VIRTUAL_IN	R/W	Xh	

8.4.4.4.1.60 VIRTUAL_OUTPUT 寄存器 (偏移 = E1h) [复位 = X0h]

VIRTUAL_OUTPUT 如 [表 8-100](#) 所示。

返回到[汇总表](#)。

表 8-100. VIRTUAL_OUTPUT 寄存器字段说明

位	字段	类型	复位	说明
7:0	VIRTUAL_OUT	R/W	Xh	

8.4.4.4.1.61 SER_COMM_CFG 寄存器 (偏移 = FDh) [复位 = X0h]

SER_COMM_CFG 如 [表 8-101](#) 所示。

返回到[汇总表](#)。

表 8-101. SER_COMM_CFG 寄存器字段说明

位	字段	类型	复位	说明
7:1	RESERVED	R	0h	保留
0	ADDR_INC	R/W	Xh	地址自动递增禁用 0h = 启用 1h = 禁用

8.4.4.4.1.62 CRC_STATUS 寄存器 (偏移 = FEh) [复位 = X0h]

[表 8-102](#) 中显示了 CRC_STATUS。

返回到[汇总表](#)。

表 8-102. CRC_STATUS 寄存器字段说明

位	字段	类型	复位	说明
7:5	ERR_CNT	R/W	0h	
4:1	RESERVED	R	0h	保留
0	ERR_FLAG	R/W	Xh	

8.4.4.4.1.63 SER_COMM_WR_MASK 寄存器 (偏移 = FFh) [复位 = X0h]

SER_COMM_WR_MASK 如表 8-103 所示。

返回到[汇总表](#)。

表 8-103. SER_COMM_WR_MASK 寄存器字段说明

位	字段	类型	复位	说明
7:0	SER_COMM_WR_MASK	R/W	Xh	

8.4.4.4.2 TPLD2001_Cfg_0 寄存器

表 8-104 列出了 TPLD2001_Cfg_0 寄存器的存储器映射寄存器。表 8-104 中未列出的所有寄存器偏移地址都应视为保留位置，并且不应修改寄存器内容。

表 8-104. TPLD2001_CFG_0 寄存器

偏移	首字母缩写词	位 7	位 6	位 5	位 4	位 3	位 2	位 1	位 0
200h	CMX_0	RESERVED				IO1_DOUT_CMX			
201h	CMX_1	RESERVED				IO1_OE_CMX			
202h	CMX_2	RESERVED				IO2_DOUT_CMX			
203h	CMX_3	RESERVED				IO2_OE_CMX			
204h	CMX_4	RESERVED				IO3_DOUT_CMX			
205h	CMX_5	RESERVED				IO3_OE_CMX			
206h	CMX_6	RESERVED				IO4_DOUT_CMX			
207h	CMX_7	RESERVED				IO5_DOUT_CMX			
208h	CMX_8	RESERVED				IO6_DOUT_CMX			
209h	CMX_9	RESERVED				IO7_DOUT_CMX			
20Ah	CMX_10	RESERVED				IO8_DOUT_CMX			
20Bh	CMX_11	RESERVED				IO9_DOUT_CMX			
20Ch	CMX_12	RESERVED				IO10_DOUT_CMX			
20Dh	CMX_13	RESERVED				IO10_OE_CMX			
20Eh	CMX_14	RESERVED				IO11_DOUT_CMX			
20Fh	CMX_15	RESERVED				IO11_OE_CMX			
210h	CMX_16	RESERVED				IO12_DOUT_CMX			
211h	CMX_17	RESERVED				IO12_OE_CMX			
212h	CMX_18	RESERVED				IO13_DOUT_CMX			
213h	CMX_19	RESERVED				IO13_OE_CMX			
214h	CMX_20	RESERVED				IO14_DOUT_CMX			
215h	CMX_21	RESERVED				IO15_DOUT_CMX			
216h	CMX_22	RESERVED				IO15_OE_CMX			
217h	CMX_23	RESERVED				IO16_DOUT_CMX			
218h	CMX_24	RESERVED				IO16_OE_CMX			
219h	CMX_25	RESERVED				IO17_DOUT_CMX			
21Ah	CMX_26	RESERVED				IO17_OE_CMX			
21Bh	CMX_27	RESERVED			LUT2_0_IN0/_DFF_CLK_IN_CMX				
21Ch	CMX_28	RESERVED			LUT2_0_IN1/_DFF_D_IN_CMX				
21Dh	CMX_29	RESERVED			LUT2_1_IN0/_DFF_CLK_IN_CMX				
21Eh	CMX_30	RESERVED			LUT2_1_IN1/_DFF_D_IN_CMX				
21Fh	CMX_31	RESERVED			LUT2_2_IN0/_DFF_CLK_IN_CMX				
220h	CMX_32	RESERVED			LUT2_2_IN1/_DFF_D_IN_CMX				
221h	CMX_33	RESERVED			LUT2_3_IN0/_PGEN_CLK_IN_CMX				
222h	CMX_34	RESERVED			LUT2_3_IN1/_PGEN_RST_IN_CMX				
223h	CMX_35	RESERVED			LUT3_0_IN0/_DFF_CLK_IN_CMX				
224h	CMX_36	RESERVED			LUT3_0_IN1/_DFF_D_IN_CMX				
225h	CMX_37	RESERVED			LUT3_0_IN2/_DFF_RST_IN_CMX				
226h	CMX_38	RESERVED			LUT3_1_IN0/_DFF_CLK_IN_CMX				
227h	CMX_39	RESERVED			LUT3_1_IN1/_DFF_D_IN_CMX				
228h	CMX_40	RESERVED			LUT3_1_IN2/_DFF_RST_IN_CMX				
229h	CMX_41	RESERVED			LUT3_2_IN0/_DFF/SR_CLK_IN_CMX				
22Ah	CMX_42	RESERVED			LUT3_2_IN1/_DFF/SR_D_IN_CMX				
22Bh	CMX_43	RESERVED			LUT3_2_IN2/_DFF/SR_RST_IN_CMX				
22Ch	CMX_44	RESERVED			LUT3_3_IN0/_DFF/SR_CLK_IN_CMX				
22Dh	CMX_45	RESERVED			LUT3_3_IN1/_DFF/SR_D_IN_CMX				
22Eh	CMX_46	RESERVED			LUT3_3_IN2/_DFF/SR_RST_IN_CMX				
22Fh	CMX_47	RESERVED			LUT3_4_IN0/_DFF/SR_CLK_IN_CMX				
230h	CMX_48	RESERVED			LUT3_4_IN1/_DFF/SR_D_IN_CMX				
231h	CMX_49	RESERVED			LUT3_4_IN2/_DFF/SR_RST_IN_CMX				

表 8-104. TPLD2001_CFG0 寄存器 (续)

偏移	首字母缩写词	位 7	位 6	位 5	位 4	位 3	位 2	位 1	位 0
232h	CMX_50	RESERVED					LUT3_5_IN0/_DFF/SR_CLK_IN_CMX		
233h	CMX_51	RESERVED					LUT3_5_IN1/_DFF/SR_D_IN_CMX		
234h	CMX_52	RESERVED					LUT3_5_IN2/_DFF/SR_RST_IN_CMX		
235h	CMX_53	RESERVED					LUT3_6_IN0/_DFF_CLK_IN_OR_LDC_IN0_CMX		
236h	CMX_54	RESERVED					LUT3_6_IN1/_DFF_D_IN_OR_LDC_IN1_CMX		
237h	CMX_55	RESERVED					LUT3_6_IN2/_DFF_RST_IN_OR_LDC_IN2_CMX		
238h	CMX_56	RESERVED					LUT3_7_IN0/_DFF_CLK_IN_OR_LDC_IN0_CMX		
239h	CMX_57	RESERVED					LUT3_7_IN1/_DFF_D_IN_OR_LDC_IN1_CMX		
23Ah	CMX_58	RESERVED					LUT3_7_IN2/_DFF_RST_IN_OR_LDC_IN2_CMX		
23Bh	CMX_59	RESERVED					LUT3_8_IN0/_DFF_CLK_IN_OR_LDC_IN0_CMX		
23Ch	CMX_60	RESERVED					LUT3_8_IN1/_DFF_D_IN_OR_LDC_IN1_CMX		
23Dh	CMX_61	RESERVED					LUT3_8_IN2/_DFF_RST_IN_OR_LDC_IN2_CMX		
23Eh	CMX_62	RESERVED					LUT3_9_IN0/_DFF_CLK_IN_OR_LDC_IN0_CMX		
23Fh	CMX_63	RESERVED					LUT3_9_IN1/_DFF_D_IN_OR_LDC_IN1_CMX		
240h	CMX_64	RESERVED					LUT3_9_IN2/_DFF_RST_IN_OR_LDC_IN2_CMX		
241h	CMX_65	RESERVED					LUT3_10_IN0/_DFF_CLK_IN_OR_LDC_IN0_CMX		
242h	CMX_66	RESERVED					LUT3_10_IN1/_DFF_D_IN_OR_LDC_IN1_CMX		
243h	CMX_67	RESERVED					LUT3_10_IN2/_DFF_RST_IN_OR_LDC_IN2_CMX		
244h	CMX_68	RESERVED					LUT3_11_IN0/_DFF_CLK_IN_OR_LDC_IN0_CMX		
245h	CMX_69	RESERVED					LUT3_11_IN1/_DFF_D_IN_OR_LDC_IN1_CMX		
246h	CMX_70	RESERVED					LUT3_11_IN2/_DFF_RST_IN_OR_LDC_IN2_CMX		
247h	CMX_71	RESERVED					LUT4_0_IN0/_DFF_CLK_IN_CMX		
248h	CMX_72	RESERVED					LUT4_0_IN1/_DFF_D_IN_CMX		
249h	CMX_73	RESERVED					LUT4_0_IN2/_DFF_RST_IN_CMX		
24Ah	CMX_74	RESERVED					LUT4_0_IN3_CMX		
24Bh	CMX_75	RESERVED					LUT4_1_IN0/_DFF_CLK_IN_CMX		
24Ch	CMX_76	RESERVED					LUT4_1_IN1/_DFF_D_IN_CMX		
24Dh	CMX_77	RESERVED					LUT4_1_IN2/_DFF_RST_IN_CMX		
24Eh	CMX_78	RESERVED					LUT4_1_IN3_CMX		
24Fh	CMX_79	RESERVED					LUT4_2_IN0/_DFF_CLK_IN_CMX		
250h	CMX_80	RESERVED					LUT4_2_IN1/_DFF_D_IN_CMX		
251h	CMX_81	RESERVED					LUT4_2_IN2/_DFF_RST_IN_CMX		
252h	CMX_82	RESERVED					LUT4_2_IN3_CMX		
253h	CMX_83	RESERVED					LUT4_3_IN0/_DFF_CLK_IN_CMX		
254h	CMX_84	RESERVED					LUT4_3_IN1/_DFF_D_IN_CMX		
255h	CMX_85	RESERVED					LUT4_3_IN2/_DFF_RST_IN_CMX		
256h	CMX_86	RESERVED					LUT4_3_IN3_CMX		
257h	CMX_87	RESERVED					PFLT0_IN_CMX		
258h	CMX_88	RESERVED					PFLT1_IN_CMX		
259h	CMX_89	RESERVED					FILT_IN_CMX		
25Ah	CMX_90	RESERVED					SM_ST0_EN0_CMX		
25Bh	CMX_91	RESERVED					SM_ST0_EN1_CMX		
25Ch	CMX_92	RESERVED					SM_ST0_EN2_CMX		
25Dh	CMX_93	RESERVED					SM_ST1_EN0_CMX		
25Eh	CMX_94	RESERVED					SM_ST1_EN1_CMX		
25Fh	CMX_95	RESERVED					SM_ST1_EN2_CMX		
260h	CMX_96	RESERVED					SM_ST2_EN0_CMX		
261h	CMX_97	RESERVED					SM_ST2_EN1_CMX		
262h	CMX_98	RESERVED					SM_ST2_EN2_CMX		
263h	CMX_99	RESERVED					SM_ST3_EN0_CMX		
264h	CMX_100	RESERVED					SM_ST3_EN1_CMX		
265h	CMX_101	RESERVED					SM_ST3_EN2_CMX		
266h	CMX_102	RESERVED					SM_ST4_EN0_CMX		
267h	CMX_103	RESERVED					SM_ST4_EN1_CMX		

表 8-104. TPLD2001_CFG_0 寄存器 (续)

偏移	首字母缩写词	位 7	位 6	位 5	位 4	位 3	位 2	位 1	位 0
268h	CMX_104	RESERVED				SM_ST4_EN2_CMX			
269h	CMX_105	RESERVED				SM_ST5_EN0_CMX			
26Ah	CMX_106	RESERVED				SM_ST5_EN1_CMX			
26Bh	CMX_107	RESERVED				SM_ST5_EN2_CMX			
26Ch	CMX_108	RESERVED				SM_ST6_EN0_CMX			
26Dh	CMX_109	RESERVED				SM_ST6_EN1_CMX			
26Eh	CMX_110	RESERVED				SM_ST6_EN2_CMX			
26Fh	CMX_111	RESERVED				SM_ST7_EN0_CMX			
270h	CMX_112	RESERVED				SM_ST7_EN1_CMX			
271h	CMX_113	RESERVED				SM_ST7_EN2_CMX			
272h	CMX_114	RESERVED				SM_CLK_IN_CMX			
273h	CMX_115	RESERVED				SM_RST_IN_CMX			
274h	CMX_116	RESERVED				ACMP0_PWR_UP_CMX			
275h	CMX_117	RESERVED				ACMP1_PWR_UP_CMX			
276h	CMX_118	RESERVED				ACMP2_PWR_UP_CMX			
277h	CMX_119	RESERVED				ACMP3_PWR_UP_CMX			
278h	CMX_120	RESERVED				McACMP_ENABLE_CMX			
279h	CMX_121	RESERVED				McACMP_RST_CMX			
27Ah	CMX_122	RESERVED				OSC0_PWR_DOWN_CMX			
27Bh	CMX_123	RESERVED				OSC1_PWR_DOWN_CMX			
27Ch	CMX_124	RESERVED				OSC2_PWR_DOWN_CMX			
27Dh	CMX_125	RESERVED				CNT6_FSM0_IN_CMX			
27Eh	CMX_126	RESERVED				CNT6_FSM0_UP_CMX			
27Fh	CMX_127	RESERVED				CNT6_FSM0_KEEP_CMX			
280h	CMX_128	RESERVED				CNT6_FSM0_CLK_IN_CMX			
281h	CMX_129	RESERVED				CNT7_FSM1_IN_CMX			
282h	CMX_130	RESERVED				CNT7_FSM1_UP_CMX			
283h	CMX_131	RESERVED				CNT7_FSM1_KEEP_CMX			
284h	CMX_132	RESERVED				CNT7_FSM1_CLK_IN_CMX			
285h	CMX_133	RESERVED				CNT8_FSM2_IN_CMX			
286h	CMX_134	RESERVED				CNT8_FSM2_UP_CMX			
287h	CMX_135	RESERVED				CNT8_FSM2_KEEP_CMX			
288h	CMX_136	RESERVED				CNT8_FSM2_CLK_IN_CMX			
289h	CMX_137	RESERVED				CNT9_FSM3_IN_CMX			
28Ah	CMX_138	RESERVED				CNT9_FSM3_UP_CMX			
28Bh	CMX_139	RESERVED				CNT9_FSM3_KEEP_CMX			
28Ch	CMX_140	RESERVED				CNT9_FSM3_CLK_IN_CMX			
28Dh	CMX_141	RESERVED				PWM_GEN0_PWR_UP_CMX			
28Eh	CMX_142	RESERVED				PWM_GEN1_PWR_UP_CMX			
28Fh	CMX_143	RESERVED				PWM_GEN2_PWR_UP_CMX			
290h	CMX_144	RESERVED				PWM_GEN3_PWR_UP_CMX			
291h	CMX_145	RESERVED				WDT_EN_CMX			
292h	CMX_146	RESERVED				WDT_IN_CMX			
293h	CMX_147	RESERVED				VIRTUAL_OUT0_CMX			
294h	CMX_148	RESERVED				VIRTUAL_OUT1_CMX			
295h	CMX_149	RESERVED				VIRTUAL_OUT2_CMX			
296h	CMX_150	RESERVED				VIRTUAL_OUT3_CMX			
297h	CMX_151	RESERVED				VIRTUAL_OUT4_CMX			
298h	CMX_152	RESERVED				VIRTUAL_OUT5_CMX			
299h	CMX_153	RESERVED				VIRTUAL_OUT6_CMX			
29Ah	CMX_154	RESERVED				VIRTUAL_OUT7_CMX			
29Bh	CMX_155	RESERVED				AMUX0_SEL_CMX			
29Ch	CMX_156	RESERVED				AMUX1_SEL_CMX			

复杂的位访问类型经过编码可适应小型表单元。表 8-105 展示了适用于此部分中访问类型的代码。

表 8-105. TPLD2001_Cfg_0 访问类型代码

访问类型	代码	说明
读取类型		
R	R	读取
写入类型		
W	W	写入
复位或默认值		
-n		复位后的值或默认值

8.4.4.4.2.1 CMX_0 寄存器 (偏移 = 200h) [复位 = X0h]

CMX_0 如表 8-106 所示。

返回到[汇总表](#)。

IO1 DOUT 连接多路复用器路由选择

表 8-106. CMX_0 寄存器字段说明

位	字段	类型	复位	说明
7	RESERVED	R	0h	保留

表 8-106. CMX_0 寄存器字段说明 (续)

位	字段	类型	复位	说明
6:0	IO1_DOUT_CMX	R/W	Xh	0h = GND 1h = IO0 DIN 2h = IO1 / VIO_0 DIN 3h = IO2 / VIO_1 DIN 4h = IO3 / VIO_2 DIN 5h = IO4 / VIO_3 DIN 6h = IO5 / VIO_4 DIN 7h = IO6 / VIO_5 DIN 8h = IO7 / VIO_6 DIN 9h = IO8 Ah = IO9 DIN / VIO_7 DIN Bh = IO10 DIN Ch = IO11 DIN Dh = IO12 DIN Eh = IO13 DIN Fh = IO14 DIN 10h = IO15 DIN 11h = IO16 DIN 12h = IO17 DIN 13h = LUT2_0 OUT 14h = LUT2_1 OUT 15h = LUT2_2 OUT 16h = LUT2_3 OUT 17h = LUT3_0 OUT 18h = LUT3_1 OUT 19h = LUT3_2 OUT 1Ah = LUT3_3 OUT 1Bh = LUT3_4 OUT 1Ch = LUT3_5 OUT 1Dh = LUT3_6 / LDC OUT 1Eh = LUT3_7 / LDC OUT 1Fh = LUT3_8 / LDC OUT 20h = LUT3_9 / LDC OUT 21h = LUT3_10 / LDC OUT 22h = LUT3_11 / LDC OUT 23h = LUT4_0 OUT 24h = LUT4_1 OUT 25h = LUT4_2 OUT 26h = LUT4_3 OUT 27h = PFLT0 OUT 28h = PFLT1 OUT 29h = FLT / EDET OUT 2Ah = SM OUT0 2Bh = SM OUT1 2Ch = SM OUT2 2Dh = SM OUT3 2Eh = SM OUT4 2Fh = SM OUT5 30h = SM OUT6 31h = SM OUT7 32h = ACMP0 OUT 33h = ACMP1 OUT 34h = ACMP2 OUT 35h = ACMP3 OUT 36h = McACMP CH0_0 OUT 37h = McACMP CH0_1 OUT 38h = McACMP CH1_0 OUT 39h = McACMP CH1_1 OUT 3Ah = McACMP CH2_0 OUT 3Bh = McACMP CH2_1 OUT 3Ch = McACMP CH3_0 OUT 3Dh = McACMP CH3_1 OUT 3Eh = McACMP DATA RDY 3Fh = OSC0 OUT0 40h = OSC0 OUT1 41h = OSC1 OUT0 42h = OSC1 OUT1 43h = OSC2 OUT 44h = CNT6 OUT 45h = CNT7 OUT 46h = CNT8 OUT 47h = CNT9 OUT 48h = PWM GEN0 OUTP 49h = PWM GEN0 OUTN 4Ah = PWM GEN1 OUTP 4Bh = PWM GEN1 OUTN 4Ch = PWM GEN2 OUTP 4Dh = PWM GEN2 OUTN 4Eh = PWM GEN3 OUTP 4Fh = PWM GEN3 OUTN 50h = WDT OUT 51h = POR OUT 52h = 保留 53h = 保留 54h = 保留 55h = 保留

表 8-106. CMX_0 寄存器字段说明 (续)

位	字段	类型	复位	说明
				56h = 保留 57h = 保留 58h = 保留 59h = 保留 5Ah = 保留 5Bh = 保留 5Ch = 保留 5Dh = 保留 5Eh = 保留 5Fh = 保留 60h = 保留 61h = 保留 62h = 保留 63h = 保留 64h = 保留 65h = 保留 66h = 保留 67h = 保留 68h = 保留 69h = 保留 6Ah = 保留 6Bh = 保留 6Ch = 保留 6Dh = 保留 6Eh = 保留 6Fh = 保留 70h = 保留 71h = 保留 72h = 保留 73h = 保留 74h = 保留 75h = 保留 76h = 保留 77h = 保留 78h = 保留 79h = 保留 7Ah = 保留 7Bh = 保留 7Ch = 保留 7Dh = 保留 7Eh = 保留 7Fh = VCC

8.4.4.4.2.2 CMX_1 寄存器 (偏移 = 201h) [复位 = X0h]

CMX_1 如表 8-107 所示。

返回到[汇总表](#)。

IO1 OE 连接多路复用器路由选择

表 8-107. CMX_1 寄存器字段说明

位	字段	类型	复位	说明
7	RESERVED	R	0h	保留
6:0	IO1_OE_CMX	R/W	Xh	与 CMX_0 相同的选项

8.4.4.4.2.3 CMX_2 寄存器 (偏移 = 202h) [复位 = X0h]

CMX_2 如表 8-108 所示。

返回到[汇总表](#)。

IO2 DOUT 连接多路复用器路由选择

表 8-108. CMX_2 寄存器字段说明

位	字段	类型	复位	说明
7	RESERVED	R	0h	保留

表 8-108. CMX_2 寄存器字段说明 (续)

位	字段	类型	复位	说明
6:0	IO2_DOUT_CMX	R/W	Xh	与 CMX_0 相同的选项

8.4.4.4.2.4 CMX_3 寄存器 (偏移 = 203h) [复位 = X0h]

CMX_3 如 [表 8-109](#) 所示。

返回到[汇总表](#)。

IO2 OE 连接多路复用器路由选择

表 8-109. CMX_3 寄存器字段说明

位	字段	类型	复位	说明
7	RESERVED	R	0h	保留
6:0	IO2_OE_CMX	R/W	Xh	与 CMX_0 相同的选项

8.4.4.4.2.5 CMX_4 寄存器 (偏移 = 204h) [复位 = X0h]

CMX_4 如 [表 8-110](#) 所示。

返回到[汇总表](#)。

IO3 DOUT 连接多路复用器路由选择

表 8-110. CMX_4 寄存器字段说明

位	字段	类型	复位	说明
7	RESERVED	R	0h	保留
6:0	IO3_DOUT_CMX	R/W	Xh	与 CMX_0 相同的选项

8.4.4.4.2.6 CMX_5 寄存器 (偏移 = 205h) [复位 = X0h]

CMX_5 如 [表 8-111](#) 所示。

返回到[汇总表](#)。

IO3 OE 连接多路复用器路由选择

表 8-111. CMX_5 寄存器字段说明

位	字段	类型	复位	说明
7	RESERVED	R	0h	保留
6:0	IO3_OE_CMX	R/W	Xh	与 CMX_0 相同的选项

8.4.4.4.2.7 CMX_6 寄存器 (偏移 = 206h) [复位 = X0h]

CMX_6 如 [表 8-112](#) 所示。

返回到[汇总表](#)。

IO4 DOUT 连接多路复用器路由选择

表 8-112. CMX_6 寄存器字段说明

位	字段	类型	复位	说明
7	RESERVED	R	0h	保留
6:0	IO4_DOUT_CMX	R/W	Xh	与 CMX_0 相同的选项

8.4.4.4.2.8 CMX_7 寄存器 (偏移 = 207h) [复位 = X0h]

CMX_7 如表 8-113 所示。

返回到[汇总表](#)。

IO5 DOUT 连接多路复用器路由选择

表 8-113. CMX_7 寄存器字段说明

位	字段	类型	复位	说明
7	RESERVED	R	0h	保留
6:0	IO5_DOUT_CMx	R/W	Xh	与 CMX_0 相同的选项

8.4.4.4.2.9 CMX_8 寄存器 (偏移 = 208h) [复位 = X0h]

CMX_8 如表 8-114 所示。

返回到[汇总表](#)。

IO6 DOUT 连接多路复用器路由选择

表 8-114. CMX_8 寄存器字段说明

位	字段	类型	复位	说明
7	RESERVED	R	0h	保留
6:0	IO6_DOUT_CMx	R/W	Xh	与 CMX_0 相同的选项

8.4.4.4.2.10 CMX_9 寄存器 (偏移 = 209h) [复位 = X0h]

CMX_9 如表 8-115 所示。

返回到[汇总表](#)。

IO7 DOUT 连接多路复用器路由选择

表 8-115. CMX_9 寄存器字段说明

位	字段	类型	复位	说明
7	RESERVED	R	0h	保留
6:0	IO7_DOUT_CMx	R/W	Xh	与 CMX_0 相同的选项

8.4.4.4.2.11 CMX_10 寄存器 (偏移 = 20Ah) [复位 = X0h]

CMX_10 如表 8-116 所示。

返回到[汇总表](#)。

IO8 DOUT 连接多路复用器路由选择

表 8-116. CMX_10 寄存器字段说明

位	字段	类型	复位	说明
7	RESERVED	R	0h	保留
6:0	IO8_DOUT_CMx	R/W	Xh	与 CMX_0 相同的选项

8.4.4.4.2.12 CMX_11 寄存器 (偏移 = 20Bh) [复位 = X0h]

CMX_11 如表 8-117 所示。

返回到[汇总表](#)。

IO9 DOUT 连接多路复用器路由选择

表 8-117. CMX_11 寄存器字段说明

位	字段	类型	复位	说明
7	RESERVED	R	0h	保留
6:0	IO9_DOUT_CMX	R/W	Xh	与 CMX_0 相同的选项

8.4.4.4.2.13 CMX_12 寄存器 (偏移 = 20Ch) [复位 = X0h]

CMX_12 如 [表 8-118](#) 所示。

返回到[汇总表](#)。

IO10 DOUT 连接多路复用器路由选择

表 8-118. CMX_12 寄存器字段说明

位	字段	类型	复位	说明
7	RESERVED	R	0h	保留
6:0	IO10_DOUT_CMX	R/W	Xh	与 CMX_0 相同的选项

8.4.4.4.2.14 CMX_13 寄存器 (偏移 = 20Dh) [复位 = X0h]

CMX_13 如 [表 8-119](#) 所示。

返回到[汇总表](#)。

IO10 OE 连接多路复用器路由选择

表 8-119. CMX_13 寄存器字段说明

位	字段	类型	复位	说明
7	RESERVED	R	0h	保留
6:0	IO10_OE_CMX	R/W	Xh	与 CMX_0 相同的选项

8.4.4.4.2.15 CMX_14 寄存器 (偏移 = 20Eh) [复位 = X0h]

CMX_14 如 [表 8-120](#) 所示。

返回到[汇总表](#)。

IO11 DOUT 连接多路复用器路由选择

表 8-120. CMX_14 寄存器字段说明

位	字段	类型	复位	说明
7	RESERVED	R	0h	保留
6:0	IO11_DOUT_CMX	R/W	Xh	与 CMX_0 相同的选项

8.4.4.4.2.16 CMX_15 寄存器 (偏移 = 20Fh) [复位 = X0h]

CMX_15 如 [表 8-121](#) 所示。

返回到[汇总表](#)。

IO11 OE 连接多路复用器路由选择

表 8-121. CMX_15 寄存器字段说明

位	字段	类型	复位	说明
7	RESERVED	R	0h	保留

表 8-121. CMX_15 寄存器字段说明 (续)

位	字段	类型	复位	说明
6:0	IO11_OE_CMX	R/W	Xh	与 CMX_0 相同的选项

8.4.4.4.2.17 CMX_16 寄存器 (偏移 = 210h) [复位 = X0h]

CMX_16 如 表 8-122 所示。

返回到[汇总表](#)。

IO12 DOUT 连接多路复用器路由选择

表 8-122. CMX_16 寄存器字段说明

位	字段	类型	复位	说明
7	RESERVED	R	0h	保留
6:0	IO12_DOUT_CMX	R/W	Xh	与 CMX_0 相同的选项

8.4.4.4.2.18 CMX_17 寄存器 (偏移 = 211h) [复位 = X0h]

CMX_17 如 表 8-123 所示。

返回到[汇总表](#)。

IO12 OE 连接多路复用器路由选择

表 8-123. CMX_17 寄存器字段说明

位	字段	类型	复位	说明
7	RESERVED	R	0h	保留
6:0	IO12_OE_CMX	R/W	Xh	与 CMX_0 相同的选项

8.4.4.4.2.19 CMX_18 寄存器 (偏移 = 212h) [复位 = X0h]

CMX_18 如 表 8-124 所示。

返回到[汇总表](#)。

IO13 DOUT 连接多路复用器路由选择

表 8-124. CMX_18 寄存器字段说明

位	字段	类型	复位	说明
7	RESERVED	R	0h	保留
6:0	IO13_DOUT_CMX	R/W	Xh	与 CMX_0 相同的选项

8.4.4.4.2.20 CMX_19 寄存器 (偏移 = 213h) [复位 = X0h]

CMX_19 如 表 8-125 所示。

返回到[汇总表](#)。

IO13 OE 连接多路复用器路由选择

表 8-125. CMX_19 寄存器字段说明

位	字段	类型	复位	说明
7	RESERVED	R	0h	保留
6:0	IO13_OE_CMX	R/W	Xh	与 CMX_0 相同的选项

8.4.4.4.2.21 CMX_20 寄存器 (偏移 = 214h) [复位 = X0h]

CMX_20 如 表 8-126 所示。

返回到[汇总表](#)。

IO14 DOUT 连接多路复用器路由选择

表 8-126. CMX_20 寄存器字段说明

位	字段	类型	复位	说明
7	RESERVED	R	0h	保留
6:0	IO14_DOUT_CMX	R/W	Xh	与 CMX_0 相同的选项

8.4.4.4.2.22 CMX_21 寄存器 (偏移 = 215h) [复位 = X0h]

CMX_21 如 表 8-127 所示。

返回到[汇总表](#)。

IO15 DOUT 连接多路复用器路由选择

表 8-127. CMX_21 寄存器字段说明

位	字段	类型	复位	说明
7	RESERVED	R	0h	保留
6:0	IO15_DOUT_CMX	R/W	Xh	与 CMX_0 相同的选项

8.4.4.4.2.23 CMX_22 寄存器 (偏移 = 216h) [复位 = X0h]

CMX_22 如 表 8-128 所示。

返回到[汇总表](#)。

IO15 OE 连接多路复用器路由选择

表 8-128. CMX_22 寄存器字段说明

位	字段	类型	复位	说明
7	RESERVED	R	0h	保留
6:0	IO15_OE_CMX	R/W	Xh	与 CMX_0 相同的选项

8.4.4.4.2.24 CMX_23 寄存器 (偏移 = 217h) [复位 = X0h]

CMX_23 如 表 8-129 所示。

返回到[汇总表](#)。

IO16 DOUT 连接多路复用器路由选择

表 8-129. CMX_23 寄存器字段说明

位	字段	类型	复位	说明
7	RESERVED	R	0h	保留
6:0	IO16_DOUT_CMX	R/W	Xh	与 CMX_0 相同的选项

8.4.4.4.2.25 CMX_24 寄存器 (偏移 = 218h) [复位 = X0h]

CMX_24 如 表 8-130 所示。

返回到[汇总表](#)。

IO16 OE 连接多路复用器路由选择

表 8-130. CMX_24 寄存器字段说明

位	字段	类型	复位	说明
7	RESERVED	R	0h	保留
6:0	IO16_OE_CMX	R/W	Xh	与 CMX_0 相同的选项

8.4.4.4.2.26 CMX_25 寄存器 (偏移 = 219h) [复位 = X0h]

CMX_25 如 表 8-131 所示。

返回到[汇总表](#)。

IO17 DOUT 连接多路复用器路由选择

表 8-131. CMX_25 寄存器字段说明

位	字段	类型	复位	说明
7	RESERVED	R	0h	保留
6:0	IO17_DOUT_CMX	R/W	Xh	与 CMX_0 相同的选项

8.4.4.4.2.27 CMX_26 寄存器 (偏移 = 21Ah) [复位 = X0h]

CMX_26 如 表 8-132 所示。

返回到[汇总表](#)。

IO17 OE 连接多路复用器路由选择

表 8-132. CMX_26 寄存器字段说明

位	字段	类型	复位	说明
7	RESERVED	R	0h	保留
6:0	IO17_OE_CMX	R/W	Xh	与 CMX_0 相同的选项

8.4.4.4.2.28 CMX_27 寄存器 (偏移 = 21Bh) [复位 = X0h]

CMX_27 如 表 8-133 所示。

返回到[汇总表](#)。

LUT2_0 IN0 / DFF CLK IN 连接多路复用器路由选择

表 8-133. CMX_27 寄存器字段说明

位	字段	类型	复位	说明
7	RESERVED	R	0h	保留
6:0	LUT2_0_IN0_/DFF_CLK_IN_CMX	R/W	Xh	与 CMX_0 相同的选项

8.4.4.4.2.29 CMX_28 寄存器 (偏移 = 21Ch) [复位 = X0h]

CMX_28 如 表 8-134 所示。

返回到[汇总表](#)。

LUT2_0 IN1 / DFF D IN 连接多路复用器路由选择

表 8-134. CMX_28 寄存器字段说明

位	字段	类型	复位	说明
7	RESERVED	R	0h	保留

表 8-134. CMX_28 寄存器字段说明 (续)

位	字段	类型	复位	说明
6:0	LUT2_0_IN1_/DFF_D_IN_CMx	R/W	Xh	与 CMX_0 相同的选项

8.4.4.4.2.30 CMX_29 寄存器 (偏移 = 21Dh) [复位 = X0h]

CMX_29 如 [表 8-135](#) 所示。

返回到[汇总表](#)。

LUT2_1 IN0 / DFF CLK IN 连接多路复用器路由选择

表 8-135. CMX_29 寄存器字段说明

位	字段	类型	复位	说明
7	RESERVED	R	0h	保留
6:0	LUT2_1_IN0_/DFF_CLK_IN_CMx	R/W	Xh	与 CMX_0 相同的选项

8.4.4.4.2.31 CMX_30 寄存器 (偏移 = 21Eh) [复位 = X0h]

CMX_30 如 [表 8-136](#) 所示。

返回到[汇总表](#)。

LUT2_1 IN1 / DFF D IN 连接多路复用器路由选择

表 8-136. CMX_30 寄存器字段说明

位	字段	类型	复位	说明
7	RESERVED	R	0h	保留
6:0	LUT2_1_IN1_/DFF_D_IN_CMx	R/W	Xh	与 CMX_0 相同的选项

8.4.4.4.2.32 CMX_31 寄存器 (偏移 = 21Fh) [复位 = X0h]

CMX_31 如 [表 8-137](#) 所示。

返回到[汇总表](#)。

LUT2_2 IN0 / DFF CLK IN 连接多路复用器路由选择

表 8-137. CMX_31 寄存器字段说明

位	字段	类型	复位	说明
7	RESERVED	R	0h	保留
6:0	LUT2_2_IN0_/DFF_CLK_IN_CMx	R/W	Xh	与 CMX_0 相同的选项

8.4.4.4.2.33 CMX_32 寄存器 (偏移 = 220h) [复位 = X0h]

CMX_32 如 [表 8-138](#) 所示。

返回到[汇总表](#)。

LUT2_2 IN1 / DFF D IN 连接多路复用器路由选择

表 8-138. CMX_32 寄存器字段说明

位	字段	类型	复位	说明
7	RESERVED	R	0h	保留
6:0	LUT2_2_IN1_/DFF_D_IN_CMx	R/W	Xh	与 CMX_0 相同的选项

8.4.4.4.2.34 CMX_33 寄存器 (偏移 = 221h) [复位 = X0h]

CMX_33 如 表 8-139 所示。

返回到[汇总表](#)。

LUT2_3 IN0 / PGEN CLK IN 连接多路复用器路由选择

表 8-139. CMX_33 寄存器字段说明

位	字段	类型	复位	说明
7	RESERVED	R	0h	保留
6:0	LUT2_3_IN0 / _PGEN_CLK_IN_CMX	R/W	Xh	与 CMX_0 相同的选项

8.4.4.4.2.35 CMX_34 寄存器 (偏移 = 222h) [复位 = X0h]

CMX_34 如 表 8-140 所示。

返回到[汇总表](#)。

LUT2_3 IN1 / PGEN RST IN 连接多路复用器路由选择

表 8-140. CMX_34 寄存器字段说明

位	字段	类型	复位	说明
7	RESERVED	R	0h	保留
6:0	LUT2_3_IN1 / _PGEN_RST_IN_CMX	R/W	Xh	与 CMX_0 相同的选项

8.4.4.4.2.36 CMX_35 寄存器 (偏移 = 223h) [复位 = X0h]

CMX_35 如 表 8-141 所示。

返回到[汇总表](#)。

LUT3_0 IN0 / DFF CLK IN 连接多路复用器路由选择

表 8-141. CMX_35 寄存器字段说明

位	字段	类型	复位	说明
7	RESERVED	R	0h	保留
6:0	LUT3_0_IN0 / _DFF_CLK_IN_CMX	R/W	Xh	与 CMX_0 相同的选项

8.4.4.4.2.37 CMX_36 寄存器 (偏移 = 224h) [复位 = X0h]

CMX_36 如 表 8-142 所示。

返回到[汇总表](#)。

LUT3_0 IN1 / DFF D IN 连接多路复用器路由选择

表 8-142. CMX_36 寄存器字段说明

位	字段	类型	复位	说明
7	RESERVED	R	0h	保留
6:0	LUT3_0_IN1 / _DFF_D_IN_CMX	R/W	Xh	与 CMX_0 相同的选项

8.4.4.4.2.38 CMX_37 寄存器 (偏移 = 225h) [复位 = X0h]

CMX_37 如 表 8-143 所示。

返回到[汇总表](#)。

LUT3_0 IN2 / DFF RST IN 连接多路复用器路由选择

表 8-143. CMX_37 寄存器字段说明

位	字段	类型	复位	说明
7	RESERVED	R	0h	保留
6:0	LUT3_0_IN2/_DFF_RST_IN_CMX	R/W	Xh	与 CMX_0 相同的选项

8.4.4.4.2.39 CMX_38 寄存器 (偏移 = 226h) [复位 = X0h]

CMX_38 如 [表 8-144](#) 所示。

返回到[汇总表](#)。

LUT3_1 IN0 / DFF CLK IN 连接多路复用器路由选择

表 8-144. CMX_38 寄存器字段说明

位	字段	类型	复位	说明
7	RESERVED	R	0h	保留
6:0	LUT3_1_IN0/_DFF_CLK_IN_CMX	R/W	Xh	与 CMX_0 相同的选项

8.4.4.4.2.40 CMX_39 寄存器 (偏移 = 227h) [复位 = X0h]

CMX_39 如 [表 8-145](#) 所示。

返回到[汇总表](#)。

LUT3_1 IN1 / DFF D IN 连接多路复用器路由选择

表 8-145. CMX_39 寄存器字段说明

位	字段	类型	复位	说明
7	RESERVED	R	0h	保留
6:0	LUT3_1_IN1/_DFF_D_IN_CMX	R/W	Xh	与 CMX_0 相同的选项

8.4.4.4.2.41 CMX_40 寄存器 (偏移 = 228h) [复位 = X0h]

CMX_40 如 [表 8-146](#) 所示。

返回到[汇总表](#)。

LUT3_1 IN2 / DFF RST IN 连接多路复用器路由选择

表 8-146. CMX_40 寄存器字段说明

位	字段	类型	复位	说明
7	RESERVED	R	0h	保留
6:0	LUT3_1_IN2/_DFF_RST_IN_CMX	R/W	Xh	与 CMX_0 相同的选项

8.4.4.4.2.42 CMX_41 寄存器 (偏移 = 229h) [复位 = X0h]

CMX_41 如 [表 8-147](#) 所示。

返回到[汇总表](#)。

LUT3_2 IN0 / DFF/SR CLK IN 连接多路复用器路由选择

表 8-147. CMX_41 寄存器字段说明

位	字段	类型	复位	说明
7	RESERVED	R	0h	保留
6:0	LUT3_2_IN0 / DFF/ SR_CLK_IN_CMX	R/W	Xh	与 CMX_0 相同的选项

8.4.4.4.2.43 CMX_42 寄存器 (偏移 = 22Ah) [复位 = X0h]

CMX_42 如 表 8-148 所示。

返回到[汇总表](#)。

LUT3_2 IN1 / DFF/SR D IN 连接多路复用器路由选择

表 8-148. CMX_42 寄存器字段说明

位	字段	类型	复位	说明
7	RESERVED	R	0h	保留
6:0	LUT3_2_IN1 / DFF/ SR_D_IN_CMX	R/W	Xh	与 CMX_0 相同的选项

8.4.4.4.2.44 CMX_43 寄存器 (偏移 = 22Bh) [复位 = X0h]

CMX_43 如 表 8-149 所示。

返回到[汇总表](#)。

LUT3_2 IN2 / DFF/SR RST IN 连接多路复用器路由选择

表 8-149. CMX_43 寄存器字段说明

位	字段	类型	复位	说明
7	RESERVED	R	0h	保留
6:0	LUT3_2_IN2 / DFF/ SR_RST_IN_CMX	R/W	Xh	与 CMX_0 相同的选项

8.4.4.4.2.45 CMX_44 寄存器 (偏移 = 22Ch) [复位 = X0h]

CMX_44 如 表 8-150 所示。

返回到[汇总表](#)。

LUT3_3 IN0 / DFF/SR CLK IN 连接多路复用器路由选择

表 8-150. CMX_44 寄存器字段说明

位	字段	类型	复位	说明
7	RESERVED	R	0h	保留
6:0	LUT3_3_IN0 / DFF/ SR_CLK_IN_CMX	R/W	Xh	与 CMX_0 相同的选项

8.4.4.4.2.46 CMX_45 寄存器 (偏移 = 22Dh) [复位 = X0h]

CMX_45 如 表 8-151 所示。

返回到[汇总表](#)。

LUT3_3 IN1 / DFF/SR D IN 连接多路复用器路由选择

表 8-151. CMX_45 寄存器字段说明

位	字段	类型	复位	说明
7	RESERVED	R	0h	保留

表 8-151. CMX_45 寄存器字段说明 (续)

位	字段	类型	复位	说明
6:0	LUT3_3_IN1_/_DFF/ SR_D_IN_CMX	R/W	Xh	与 CMX_0 相同的选项

8.4.4.4.2.47 CMX_46 寄存器 (偏移 = 22Eh) [复位 = X0h]

CMX_46 如 [表 8-152](#) 所示。

返回到[汇总表](#)。

LUT3_3 IN2 / DFF/SR RST IN 连接多路复用器路由选择

表 8-152. CMX_46 寄存器字段说明

位	字段	类型	复位	说明
7	RESERVED	R	0h	保留
6:0	LUT3_3_IN2_/_DFF/ SR_RST_IN_CMX	R/W	Xh	与 CMX_0 相同的选项

8.4.4.4.2.48 CMX_47 寄存器 (偏移 = 22Fh) [复位 = X0h]

CMX_47 如 [表 8-153](#) 所示。

返回到[汇总表](#)。

LUT3_4 IN0 / DFF/SR CLK IN 连接多路复用器路由选择

表 8-153. CMX_47 寄存器字段说明

位	字段	类型	复位	说明
7	RESERVED	R	0h	保留
6:0	LUT3_4_IN0_/_DFF/ SR_CLK_IN_CMX	R/W	Xh	与 CMX_0 相同的选项

8.4.4.4.2.49 CMX_48 寄存器 (偏移 = 230h) [复位 = X0h]

CMX_48 如 [表 8-154](#) 所示。

返回到[汇总表](#)。

LUT3_4 IN1 / DFF/SR D IN 连接多路复用器路由选择

表 8-154. CMX_48 寄存器字段说明

位	字段	类型	复位	说明
7	RESERVED	R	0h	保留
6:0	LUT3_4_IN1_/_DFF/ SR_D_IN_CMX	R/W	Xh	与 CMX_0 相同的选项

8.4.4.4.2.50 CMX_49 寄存器 (偏移 = 231h) [复位 = X0h]

CMX_49 如 [表 8-155](#) 所示。

返回到[汇总表](#)。

LUT3_4 IN2 / DFF/SR RST IN 连接多路复用器路由选择

表 8-155. CMX_49 寄存器字段说明

位	字段	类型	复位	说明
7	RESERVED	R	0h	保留

表 8-155. CMX_49 寄存器字段说明 (续)

位	字段	类型	复位	说明
6:0	LUT3_4_IN2_/_DFF/ SR_RST_IN_CMX	R/W	Xh	与 CMX_0 相同的选项

8.4.4.4.2.51 CMX_50 寄存器 (偏移 = 232h) [复位 = X0h]

CMX_50 如 表 8-156 所示。

返回到[汇总表](#)。

LUT3_5 IN0 / DFF/SR CLK IN 连接多路复用器路由选择

表 8-156. CMX_50 寄存器字段说明

位	字段	类型	复位	说明
7	RESERVED	R	0h	保留
6:0	LUT3_5_IN0_/_DFF/ SR_CLK_IN_CMX	R/W	Xh	与 CMX_0 相同的选项

8.4.4.4.2.52 CMX_51 寄存器 (偏移 = 233h) [复位 = X0h]

CMX_51 如 表 8-157 所示。

返回到[汇总表](#)。

LUT3_5 IN1 / DFF/SR D IN 连接多路复用器路由选择

表 8-157. CMX_51 寄存器字段说明

位	字段	类型	复位	说明
7	RESERVED	R	0h	保留
6:0	LUT3_5_IN1_/_DFF/ SR_D_IN_CMX	R/W	Xh	与 CMX_0 相同的选项

8.4.4.4.2.53 CMX_52 寄存器 (偏移 = 234h) [复位 = X0h]

CMX_52 如 表 8-158 所示。

返回到[汇总表](#)。

LUT3_5 IN2 / DFF/SR RST IN 连接多路复用器路由选择

表 8-158. CMX_52 寄存器字段说明

位	字段	类型	复位	说明
7	RESERVED	R	0h	保留
6:0	LUT3_5_IN2_/_DFF/ SR_RST_IN_CMX	R/W	Xh	与 CMX_0 相同的选项

8.4.4.4.2.54 CMX_53 寄存器 (偏移 = 235h) [复位 = X0h]

CMX_53 如 表 8-159 所示。

返回到[汇总表](#)。

LUT3_6 IN0 / DFF CLK IN OR LDC IN0 连接多路复用器路由选择

表 8-159. CMX_53 寄存器字段说明

位	字段	类型	复位	说明
7	RESERVED	R	0h	保留

表 8-159. CMX_53 寄存器字段说明 (续)

位	字段	类型	复位	说明
6:0	LUT3_6_IN0 / _DFF_CLK_IN_OR_LDC_IN0_CM X	R/W	Xh	与 CMX_0 相同的选项

8.4.4.4.2.55 CMX_54 寄存器 (偏移 = 236h) [复位 = X0h]

CMX_54 如 [表 8-160](#) 所示。

返回到[汇总表](#)。

LUT3_6 IN1 / DFF D IN OR LDC IN1 连接多路复用器路由选择

表 8-160. CMX_54 寄存器字段说明

位	字段	类型	复位	说明
7	RESERVED	R	0h	保留
6:0	LUT3_6_IN1 / _DFF_D_IN_OR_LDC_IN1_CM X	R/W	Xh	与 CMX_0 相同的选项

8.4.4.4.2.56 CMX_55 寄存器 (偏移 = 237h) [复位 = X0h]

CMX_55 如 [表 8-161](#) 所示。

返回到[汇总表](#)。

LUT3_6 IN2 / DFF RST IN OR LDC IN2 连接多路复用器路由选择

表 8-161. CMX_55 寄存器字段说明

位	字段	类型	复位	说明
7	RESERVED	R	0h	保留
6:0	LUT3_6_IN2 / _DFF_RST_IN_OR_LDC_IN2_CM X	R/W	Xh	与 CMX_0 相同的选项

8.4.4.4.2.57 CMX_56 寄存器 (偏移 = 238h) [复位 = X0h]

CMX_56 如 [表 8-162](#) 所示。

返回到[汇总表](#)。

LUT3_7 IN0 / DFF CLK IN OR LDC IN0 连接多路复用器路由选择

表 8-162. CMX_56 寄存器字段说明

位	字段	类型	复位	说明
7	RESERVED	R	0h	保留
6:0	LUT3_7_IN0 / _DFF_CLK_IN_OR_LDC_IN0_CM X	R/W	Xh	与 CMX_0 相同的选项

8.4.4.4.2.58 CMX_57 寄存器 (偏移 = 239h) [复位 = X0h]

CMX_57 如 [表 8-163](#) 所示。

返回到[汇总表](#)。

LUT3_7 IN1 / DFF D IN OR LDC IN1 连接多路复用器路由选择

表 8-163. CMX_57 寄存器字段说明

位	字段	类型	复位	说明
7	RESERVED	R	0h	保留
6:0	LUT3_7_IN1 / _DFF_D_IN_OR_LDC_IN1_CM	R/W	Xh	与 CMX_0 相同的选项

8.4.4.4.2.59 CMX_58 寄存器 (偏移 = 23Ah) [复位 = X0h]

CMX_58 如 表 8-164 所示。

返回到[汇总表](#)。

LUT3_7 IN2 / DFF RST IN OR LDC IN2 连接多路复用器路由选择

表 8-164. CMX_58 寄存器字段说明

位	字段	类型	复位	说明
7	RESERVED	R	0h	保留
6:0	LUT3_7_IN2 / _DFF_RST_IN_OR_LDC_IN2_CM X	R/W	Xh	与 CMX_0 相同的选项

8.4.4.4.2.60 CMX_59 寄存器 (偏移 = 23Bh) [复位 = X0h]

CMX_59 如 表 8-165 所示。

返回到[汇总表](#)。

LUT3_8 IN0 / DFF CLK IN OR LDC IN0 连接多路复用器路由选择

表 8-165. CMX_59 寄存器字段说明

位	字段	类型	复位	说明
7	RESERVED	R	0h	保留
6:0	LUT3_8_IN0 / _DFF_CLK_IN_OR_LDC_IN0_CM X	R/W	Xh	与 CMX_0 相同的选项

8.4.4.4.2.61 CMX_60 寄存器 (偏移 = 23Ch) [复位 = X0h]

CMX_60 如 表 8-166 所示。

返回到[汇总表](#)。

LUT3_8 IN1 / DFF D IN OR LDC IN1 连接多路复用器路由选择

表 8-166. CMX_60 寄存器字段说明

位	字段	类型	复位	说明
7	RESERVED	R	0h	保留
6:0	LUT3_8_IN1 / _DFF_D_IN_OR_LDC_IN1_CM	R/W	Xh	与 CMX_0 相同的选项

8.4.4.4.2.62 CMX_61 寄存器 (偏移 = 23Dh) [复位 = X0h]

CMX_61 如 表 8-167 所示。

返回到[汇总表](#)。

LUT3_8 IN2 / DFF RST IN OR LDC IN2 连接多路复用器路由选择

表 8-167. CMX_61 寄存器字段说明

位	字段	类型	复位	说明
7	RESERVED	R	0h	保留
6:0	LUT3_8_IN2 / _DFF_RST_IN_OR_LDC_IN2_CM X	R/W	Xh	与 CMX_0 相同的选项

8.4.4.4.2.63 CMX_62 寄存器 (偏移 = 23Eh) [复位 = X0h]

CMX_62 如 [表 8-168](#) 所示。

返回到[汇总表](#)。

LUT3_9 IN0 / DFF CLK IN OR LDC IN0 连接多路复用器路由选择

表 8-168. CMX_62 寄存器字段说明

位	字段	类型	复位	说明
7	RESERVED	R	0h	保留
6:0	LUT3_9_IN0 / _DFF_CLK_IN_OR_LDC_IN0_CM X	R/W	Xh	与 CMX_0 相同的选项

8.4.4.4.2.64 CMX_63 寄存器 (偏移 = 23Fh) [复位 = X0h]

CMX_63 如 [表 8-169](#) 所示。

返回到[汇总表](#)。

LUT3_9 IN1 / DFF D IN OR LDC IN1 连接多路复用器路由选择

表 8-169. CMX_63 寄存器字段说明

位	字段	类型	复位	说明
7	RESERVED	R	0h	保留
6:0	LUT3_9_IN1 / _DFF_D_IN_OR_LDC_IN1_CM X	R/W	Xh	与 CMX_0 相同的选项

8.4.4.4.2.65 CMX_64 寄存器 (偏移 = 240h) [复位 = X0h]

CMX_64 如 [表 8-170](#) 所示。

返回到[汇总表](#)。

LUT3_9 IN2 / DFF RST IN OR LDC IN2 连接多路复用器路由选择

表 8-170. CMX_64 寄存器字段说明

位	字段	类型	复位	说明
7	RESERVED	R	0h	保留
6:0	LUT3_9_IN2 / _DFF_RST_IN_OR_LDC_IN2_CM X	R/W	Xh	与 CMX_0 相同的选项

8.4.4.4.2.66 CMX_65 寄存器 (偏移 = 241h) [复位 = X0h]

CMX_65 如 [表 8-171](#) 所示。

返回到[汇总表](#)。

LUT3_10 IN0 / DFF CLK IN OR LDC IN0 连接多路复用器路由选择

表 8-171. CMX_65 寄存器字段说明

位	字段	类型	复位	说明
7	RESERVED	R	0h	保留
6:0	LUT3_10_IN0 / _DFF_CLK_IN_OR_LDC_IN0_CM X	R/W	Xh	与 CMX_0 相同的选项

8.4.4.4.2.67 CMX_66 寄存器 (偏移 = 242h) [复位 = X0h]

CMX_66 如 表 8-172 所示。

返回到[汇总表](#)。

LUT3_10 IN1 / DFF D IN OR LDC IN1 连接多路复用器路由选择

表 8-172. CMX_66 寄存器字段说明

位	字段	类型	复位	说明
7	RESERVED	R	0h	保留
6:0	LUT3_10_IN1 / _DFF_D_IN_OR_LDC_IN1_CM X	R/W	Xh	与 CMX_0 相同的选项

8.4.4.4.2.68 CMX_67 寄存器 (偏移 = 243h) [复位 = X0h]

CMX_67 如 表 8-173 所示。

返回到[汇总表](#)。

LUT3_10 IN2 / DFF RST IN OR LDC IN2 连接多路复用器路由选择

表 8-173. CMX_67 寄存器字段说明

位	字段	类型	复位	说明
7	RESERVED	R	0h	保留
6:0	LUT3_10_IN2 / _DFF_RST_IN_OR_LDC_IN2_CM X	R/W	Xh	与 CMX_0 相同的选项

8.4.4.4.2.69 CMX_68 寄存器 (偏移 = 244h) [复位 = X0h]

CMX_68 如 表 8-174 所示。

返回到[汇总表](#)。

LUT3_11 IN0 / DFF CLK IN OR LDC IN0 连接多路复用器路由选择

表 8-174. CMX_68 寄存器字段说明

位	字段	类型	复位	说明
7	RESERVED	R	0h	保留
6:0	LUT3_11_IN0 / _DFF_CLK_IN_OR_LDC_IN0_CM X	R/W	Xh	与 CMX_0 相同的选项

8.4.4.4.2.70 CMX_69 寄存器 (偏移 = 245h) [复位 = X0h]

CMX_69 如 表 8-175 所示。

返回到[汇总表](#)。

LUT3_11 IN1 / DFF D IN OR LDC IN1 连接多路复用器路由选择

表 8-175. CMX_69 寄存器字段说明

位	字段	类型	复位	说明
7	RESERVED	R	0h	保留
6:0	LUT3_11_IN1 / _DFF_D_IN_OR_LDC_IN1_CMXX	R/W	Xh	与 CMX_0 相同的选项

8.4.4.4.2.71 CMX_70 寄存器 (偏移 = 246h) [复位 = X0h]

CMX_70 如 表 8-176 所示。

返回到[汇总表](#)。

LUT3_11 IN2 / DFF RST IN OR LDC IN2 连接多路复用器路由选择

表 8-176. CMX_70 寄存器字段说明

位	字段	类型	复位	说明
7	RESERVED	R	0h	保留
6:0	LUT3_11_IN2 / _DFF_RST_IN_OR_LDC_IN2_CMXX	R/W	Xh	与 CMX_0 相同的选项

8.4.4.4.2.72 CMX_71 寄存器 (偏移 = 247h) [复位 = X0h]

CMX_71 如 表 8-177 所示。

返回到[汇总表](#)。

LUT4_0 IN0 / DFF CLK IN 连接多路复用器路由选择

表 8-177. CMX_71 寄存器字段说明

位	字段	类型	复位	说明
7	RESERVED	R	0h	保留
6:0	LUT4_0_IN0 /_DFF_CLK_IN_CMXX	R/W	Xh	与 CMX_0 相同的选项

8.4.4.4.2.73 CMX_72 寄存器 (偏移 = 248h) [复位 = X0h]

CMX_72 如 表 8-178 所示。

返回到[汇总表](#)。

LUT4_0 IN1 / DFF D IN 连接多路复用器路由选择

表 8-178. CMX_72 寄存器字段说明

位	字段	类型	复位	说明
7	RESERVED	R	0h	保留
6:0	LUT4_0_IN1 /_DFF_D_IN_CMXX	R/W	Xh	与 CMX_0 相同的选项

8.4.4.4.2.74 CMX_73 寄存器 (偏移 = 249h) [复位 = X0h]

CMX_73 如 表 8-179 所示。

返回到[汇总表](#)。

LUT4_0 IN2 / DFF RST IN 连接多路复用器路由选择

表 8-179. CMX_73 寄存器字段说明

位	字段	类型	复位	说明
7	RESERVED	R	0h	保留

表 8-179. CMX_73 寄存器字段说明 (续)

位	字段	类型	复位	说明
6:0	LUT4_0_IN2/_DFF_RST_IN_CMX	R/W	Xh	与 CMX_0 相同的选项

8.4.4.4.2.75 CMX_74 寄存器 (偏移 = 24Ah) [复位 = X0h]

CMX_74 如 表 8-180 所示。

返回到[汇总表](#)。

LUT4_0 IN3 连接多路复用器路由选择

表 8-180. CMX_74 寄存器字段说明

位	字段	类型	复位	说明
7	RESERVED	R	0h	保留
6:0	LUT4_0_IN3_CMX	R/W	Xh	与 CMX_0 相同的选项

8.4.4.4.2.76 CMX_75 寄存器 (偏移 = 24Bh) [复位 = X0h]

CMX_75 如 表 8-181 所示。

返回到[汇总表](#)。

LUT4_1 IN0 / DFF CLK IN 连接多路复用器路由选择

表 8-181. CMX_75 寄存器字段说明

位	字段	类型	复位	说明
7	RESERVED	R	0h	保留
6:0	LUT4_1_IN0/_DFF_CLK_IN_CMX	R/W	Xh	与 CMX_0 相同的选项

8.4.4.4.2.77 CMX_76 寄存器 (偏移 = 24Ch) [复位 = X0h]

CMX_76 如 表 8-182 所示。

返回到[汇总表](#)。

LUT4_1 IN1 / DFF D IN 连接多路复用器路由选择

表 8-182. CMX_76 寄存器字段说明

位	字段	类型	复位	说明
7	RESERVED	R	0h	保留
6:0	LUT4_1_IN1/_DFF_D_IN_CMX	R/W	Xh	与 CMX_0 相同的选项

8.4.4.4.2.78 CMX_77 寄存器 (偏移 = 24Dh) [复位 = X0h]

CMX_77 如 表 8-183 所示。

返回到[汇总表](#)。

LUT4_1 IN2 / DFF RST IN 连接多路复用器路由选择

表 8-183. CMX_77 寄存器字段说明

位	字段	类型	复位	说明
7	RESERVED	R	0h	保留
6:0	LUT4_1_IN2/_DFF_RST_IN_CMX	R/W	Xh	与 CMX_0 相同的选项

8.4.4.4.2.79 CMX_78 寄存器 (偏移 = 24Eh) [复位 = X0h]

CMX_78 如 表 8-184 所示。

返回到[汇总表](#)。

LUT4_1 IN3 连接多路复用器路由选择

表 8-184. CMX_78 寄存器字段说明

位	字段	类型	复位	说明
7	RESERVED	R	0h	保留
6:0	LUT4_1_IN3_CMX	R/W	Xh	与 CMX_0 相同的选项

8.4.4.4.2.80 CMX_79 寄存器 (偏移 = 24Fh) [复位 = X0h]

CMX_79 如 表 8-185 所示。

返回到[汇总表](#)。

LUT4_2 IN0 / DFF CLK IN 连接多路复用器路由选择

表 8-185. CMX_79 寄存器字段说明

位	字段	类型	复位	说明
7	RESERVED	R	0h	保留
6:0	LUT4_2_IN0 / _DFF_CLK_IN_CMX	R/W	Xh	与 CMX_0 相同的选项

8.4.4.4.2.81 CMX_80 寄存器 (偏移 = 250h) [复位 = X0h]

CMX_80 如 表 8-186 所示。

返回到[汇总表](#)。

LUT4_2 IN1 / DFF D IN 连接多路复用器路由选择

表 8-186. CMX_80 寄存器字段说明

位	字段	类型	复位	说明
7	RESERVED	R	0h	保留
6:0	LUT4_2_IN1 / _DFF_D_IN_CMX	R/W	Xh	与 CMX_0 相同的选项

8.4.4.4.2.82 CMX_81 寄存器 (偏移 = 251h) [复位 = X0h]

CMX_81 如 表 8-187 所示。

返回到[汇总表](#)。

LUT4_2 IN2 / DFF RST IN 连接多路复用器路由选择

表 8-187. CMX_81 寄存器字段说明

位	字段	类型	复位	说明
7	RESERVED	R	0h	保留
6:0	LUT4_2_IN2 / _DFF_RST_IN_CMX	R/W	Xh	与 CMX_0 相同的选项

8.4.4.4.2.83 CMX_82 寄存器 (偏移 = 252h) [复位 = X0h]

CMX_82 如 表 8-188 所示。

返回到[汇总表](#)。

LUT4_2 IN3 连接多路复用器路由选择

表 8-188. CMX_82 寄存器字段说明

位	字段	类型	复位	说明
7	RESERVED	R	0h	保留
6:0	LUT4_2_IN3_CMX	R/W	Xh	与 CMX_0 相同的选项

8.4.4.4.2.84 CMX_83 寄存器 (偏移 = 253h) [复位 = X0h]

CMX_83 如 表 8-189 所示。

返回到[汇总表](#)。

LUT4_3 IN0 / DFF CLK IN 连接多路复用器路由选择

表 8-189. CMX_83 寄存器字段说明

位	字段	类型	复位	说明
7	RESERVED	R	0h	保留
6:0	LUT4_3_IN0 / _DFF_CLK_IN_CMX	R/W	Xh	与 CMX_0 相同的选项

8.4.4.4.2.85 CMX_84 寄存器 (偏移 = 254h) [复位 = X0h]

CMX_84 如 表 8-190 所示。

返回到[汇总表](#)。

LUT4_3 IN1 / DFF D IN 连接多路复用器路由选择

表 8-190. CMX_84 寄存器字段说明

位	字段	类型	复位	说明
7	RESERVED	R	0h	保留
6:0	LUT4_3_IN1 / _DFF_D_IN_CMX	R/W	Xh	与 CMX_0 相同的选项

8.4.4.4.2.86 CMX_85 寄存器 (偏移 = 255h) [复位 = X0h]

CMX_85 如 表 8-191 所示。

返回到[汇总表](#)。

LUT4_3 IN2 / DFF RST IN 连接多路复用器路由选择

表 8-191. CMX_85 寄存器字段说明

位	字段	类型	复位	说明
7	RESERVED	R	0h	保留
6:0	LUT4_3_IN2 / _DFF_RST_IN_CMX	R/W	Xh	与 CMX_0 相同的选项

8.4.4.4.2.87 CMX_86 寄存器 (偏移 = 256h) [复位 = X0h]

CMX_86 如 表 8-192 所示。

返回到[汇总表](#)。

LUT4_3 IN3 连接多路复用器路由选择

表 8-192. CMX_86 寄存器字段说明

位	字段	类型	复位	说明
7	RESERVED	R	0h	保留
6:0	LUT4_3_IN3_CMX	R/W	Xh	与 CMX_0 相同的选项

8.4.4.4.2.88 CMX_87 寄存器 (偏移 = 257h) [复位 = X0h]

CMX_87 如 [表 8-193](#) 所示。

返回到[汇总表](#)。

PFLT0 IN 连接多路复用器路由选择

表 8-193. CMX_87 寄存器字段说明

位	字段	类型	复位	说明
7	RESERVED	R	0h	保留
6:0	PFLT0_IN_CMX	R/W	Xh	与 CMX_0 相同的选项

8.4.4.4.2.89 CMX_88 寄存器 (偏移 = 258h) [复位 = X0h]

CMX_88 如 [表 8-194](#) 所示。

返回到[汇总表](#)。

PFLT1 IN 连接多路复用器路由选择

表 8-194. CMX_88 寄存器字段说明

位	字段	类型	复位	说明
7	RESERVED	R	0h	保留
6:0	PFLT1_IN_CMX	R/W	Xh	与 CMX_0 相同的选项

8.4.4.4.2.90 CMX_89 寄存器 (偏移 = 259h) [复位 = X0h]

CMX_89 如 [表 8-195](#) 所示。

返回到[汇总表](#)。

FLT/EDET IN 连接多路复用器路由选择

表 8-195. CMX_89 寄存器字段说明

位	字段	类型	复位	说明
7	RESERVED	R	0h	保留
6:0	FILT_IN_CMX	R/W	Xh	与 CMX_0 相同的选项

8.4.4.4.2.91 CMX_90 寄存器 (偏移 = 25Ah) [复位 = X0h]

CMX_90 如 [表 8-196](#) 所示。

返回到[汇总表](#)。

SM ST0 EN0 连接多路复用器路由选择

表 8-196. CMX_90 寄存器字段说明

位	字段	类型	复位	说明
7	RESERVED	R	0h	保留
6:0	SM_ST0_EN0_CMX	R/W	Xh	与 CMX_0 相同的选项

8.4.4.4.2.92 CMX_91 寄存器 (偏移 = 25Bh) [复位 = X0h]

CMX_91 如 表 8-197 所示。

返回到[汇总表](#)。

SM ST0 EN1 连接多路复用器路由选择

表 8-197. CMX_91 寄存器字段说明

位	字段	类型	复位	说明
7	RESERVED	R	0h	保留
6:0	SM_ST0_EN1_CMX	R/W	Xh	与 CMX_0 相同的选项

8.4.4.4.2.93 CMX_92 寄存器 (偏移 = 25Ch) [复位 = X0h]

CMX_92 如 表 8-198 所示。

返回到[汇总表](#)。

SM ST0 EN2 连接多路复用器路由选择

表 8-198. CMX_92 寄存器字段说明

位	字段	类型	复位	说明
7	RESERVED	R	0h	保留
6:0	SM_ST0_EN2_CMX	R/W	Xh	与 CMX_0 相同的选项

8.4.4.4.2.94 CMX_93 寄存器 (偏移 = 25Dh) [复位 = X0h]

CMX_93 如 表 8-199 所示。

返回到[汇总表](#)。

SM ST1 EN0 连接多路复用器路由选择

表 8-199. CMX_93 寄存器字段说明

位	字段	类型	复位	说明
7	RESERVED	R	0h	保留
6:0	SM_ST1_EN0_CMX	R/W	Xh	与 CMX_0 相同的选项

8.4.4.4.2.95 CMX_94 寄存器 (偏移 = 25Eh) [复位 = X0h]

CMX_94 如 表 8-200 所示。

返回到[汇总表](#)。

SM ST1 EN1 连接多路复用器路由选择

表 8-200. CMX_94 寄存器字段说明

位	字段	类型	复位	说明
7	RESERVED	R	0h	保留
6:0	SM_ST1_EN1_CMX	R/W	Xh	与 CMX_0 相同的选项

8.4.4.4.2.96 CMX_95 寄存器 (偏移 = 25Fh) [复位 = X0h]

CMX_95 如 表 8-201 所示。

返回到[汇总表](#)。

SM ST1 EN2 连接多路复用器路由选择

表 8-201. CMX_95 寄存器字段说明

位	字段	类型	复位	说明
7	RESERVED	R	0h	保留
6:0	SM_ST1_EN2_CMX	R/W	Xh	与 CMX_0 相同的选项

8.4.4.4.2.97 CMX_96 寄存器 (偏移 = 260h) [复位 = X0h]

CMX_96 如 [表 8-202](#) 所示。

返回到[汇总表](#)。

SM ST2 EN0 连接多路复用器路由选择

表 8-202. CMX_96 寄存器字段说明

位	字段	类型	复位	说明
7	RESERVED	R	0h	保留
6:0	SM_ST2_EN0_CMX	R/W	Xh	与 CMX_0 相同的选项

8.4.4.4.2.98 CMX_97 寄存器 (偏移 = 261h) [复位 = X0h]

CMX_97 如 [表 8-203](#) 所示。

返回到[汇总表](#)。

SM ST2 EN1 连接多路复用器路由选择

表 8-203. CMX_97 寄存器字段说明

位	字段	类型	复位	说明
7	RESERVED	R	0h	保留
6:0	SM_ST2_EN1_CMX	R/W	Xh	与 CMX_0 相同的选项

8.4.4.4.2.99 CMX_98 寄存器 (偏移 = 262h) [复位 = X0h]

CMX_98 如 [表 8-204](#) 所示。

返回到[汇总表](#)。

SM ST2 EN2 连接多路复用器路由选择

表 8-204. CMX_98 寄存器字段说明

位	字段	类型	复位	说明
7	RESERVED	R	0h	保留
6:0	SM_ST2_EN2_CMX	R/W	Xh	与 CMX_0 相同的选项

8.4.4.4.2.100 CMX_99 寄存器 (偏移 = 263h) [复位 = X0h]

CMX_99 如 [表 8-205](#) 所示。

返回到[汇总表](#)。

SM ST3 EN0 连接多路复用器路由选择

表 8-205. CMX_99 寄存器字段说明

位	字段	类型	复位	说明
7	RESERVED	R	0h	保留

表 8-205. CMX_99 寄存器字段说明 (续)

位	字段	类型	复位	说明
6:0	SM_ST3_EN0_CMX	R/W	Xh	与 CMX_0 相同的选项

8.4.4.4.2.101 CMX_100 寄存器 (偏移 = 264h) [复位 = X0h]

CMX_100 如 [表 8-206](#) 所示。

返回到[汇总表](#)。

SM ST3 EN1 连接多路复用器路由选择

表 8-206. CMX_100 寄存器字段说明

位	字段	类型	复位	说明
7	RESERVED	R	0h	保留
6:0	SM_ST3_EN1_CMX	R/W	Xh	与 CMX_0 相同的选项

8.4.4.4.2.102 CMX_101 寄存器 (偏移 = 265h) [复位 = X0h]

CMX_101 如 [表 8-207](#) 所示。

返回到[汇总表](#)。

SM ST3 EN2 连接多路复用器路由选择

表 8-207. CMX_101 寄存器字段说明

位	字段	类型	复位	说明
7	RESERVED	R	0h	保留
6:0	SM_ST3_EN2_CMX	R/W	Xh	与 CMX_0 相同的选项

8.4.4.4.2.103 CMX_102 寄存器 (偏移 = 266h) [复位 = X0h]

CMX_102 如 [表 8-208](#) 所示。

返回到[汇总表](#)。

SM ST4 EN0 连接多路复用器路由选择

表 8-208. CMX_102 寄存器字段说明

位	字段	类型	复位	说明
7	RESERVED	R	0h	保留
6:0	SM_ST4_EN0_CMX	R/W	Xh	与 CMX_0 相同的选项

8.4.4.4.2.104 CMX_103 寄存器 (偏移 = 267h) [复位 = X0h]

CMX_103 如 [表 8-209](#) 所示。

返回到[汇总表](#)。

SM ST4 EN1 连接多路复用器路由选择

表 8-209. CMX_103 寄存器字段说明

位	字段	类型	复位	说明
7	RESERVED	R	0h	保留
6:0	SM_ST4_EN1_CMX	R/W	Xh	与 CMX_0 相同的选项

8.4.4.4.2.105 CMX_104 寄存器 (偏移 = 268h) [复位 = X0h]

CMX_104 如 [表 8-210](#) 所示。

返回到[汇总表](#)。

SM ST4 EN2 连接多路复用器路由选择

表 8-210. CMX_104 寄存器字段说明

位	字段	类型	复位	说明
7	RESERVED	R	0h	保留
6:0	SM_ST4_EN2_CMX	R/W	Xh	与 CMX_0 相同的选项

8.4.4.4.2.106 CMX_105 寄存器 (偏移 = 269h) [复位 = X0h]

CMX_105 如 [表 8-211](#) 所示。

返回到[汇总表](#)。

SM ST5 EN0 连接多路复用器路由选择

表 8-211. CMX_105 寄存器字段说明

位	字段	类型	复位	说明
7	RESERVED	R	0h	保留
6:0	SM_ST5_EN0_CMX	R/W	Xh	与 CMX_0 相同的选项

8.4.4.4.2.107 CMX_106 寄存器 (偏移 = 26Ah) [复位 = X0h]

CMX_106 如 [表 8-212](#) 所示。

返回到[汇总表](#)。

SM ST5 EN1 连接多路复用器路由选择

表 8-212. CMX_106 寄存器字段说明

位	字段	类型	复位	说明
7	RESERVED	R	0h	保留
6:0	SM_ST5_EN1_CMX	R/W	Xh	与 CMX_0 相同的选项

8.4.4.4.2.108 CMX_107 寄存器 (偏移 = 26Bh) [复位 = X0h]

CMX_107 如 [表 8-213](#) 所示。

返回到[汇总表](#)。

SM ST5 EN2 连接多路复用器路由选择

表 8-213. CMX_107 寄存器字段说明

位	字段	类型	复位	说明
7	RESERVED	R	0h	保留
6:0	SM_ST5_EN2_CMX	R/W	Xh	与 CMX_0 相同的选项

8.4.4.4.2.109 CMX_108 寄存器 (偏移 = 26Ch) [复位 = X0h]

CMX_108 如 [表 8-214](#) 所示。

返回到[汇总表](#)。

SM ST6 EN0 连接多路复用器路由选择

表 8-214. CMX_108 寄存器字段说明

位	字段	类型	复位	说明
7	RESERVED	R	0h	保留
6:0	SM_ST6_EN0_CMX	R/W	Xh	与 CMX_0 相同的选项

8.4.4.4.2.110 CMX_109 寄存器 (偏移 = 26Dh) [复位 = X0h]

CMX_109 如 [表 8-215](#) 所示。

返回到[汇总表](#)。

SM ST6 EN1 连接多路复用器路由选择

表 8-215. CMX_109 寄存器字段说明

位	字段	类型	复位	说明
7	RESERVED	R	0h	保留
6:0	SM_ST6_EN1_CMX	R/W	Xh	与 CMX_0 相同的选项

8.4.4.4.2.111 CMX_110 寄存器 (偏移 = 26Eh) [复位 = X0h]

CMX_110 如 [表 8-216](#) 所示。

返回到[汇总表](#)。

SM ST6 EN2 连接多路复用器路由选择

表 8-216. CMX_110 寄存器字段说明

位	字段	类型	复位	说明
7	RESERVED	R	0h	保留
6:0	SM_ST6_EN2_CMX	R/W	Xh	与 CMX_0 相同的选项

8.4.4.4.2.112 CMX_111 寄存器 (偏移 = 26Fh) [复位 = X0h]

CMX_111 如 [表 8-217](#) 所示。

返回到[汇总表](#)。

SM ST7 EN0 连接多路复用器路由选择

表 8-217. CMX_111 寄存器字段说明

位	字段	类型	复位	说明
7	RESERVED	R	0h	保留
6:0	SM_ST7_EN0_CMX	R/W	Xh	与 CMX_0 相同的选项

8.4.4.4.2.113 CMX_112 寄存器 (偏移 = 270h) [复位 = X0h]

CMX_112 如 [表 8-218](#) 所示。

返回到[汇总表](#)。

SM ST7 EN1 连接多路复用器路由选择

表 8-218. CMX_112 寄存器字段说明

位	字段	类型	复位	说明
7	RESERVED	R	0h	保留

表 8-218. CMX_112 寄存器字段说明 (续)

位	字段	类型	复位	说明
6:0	SM_ST7_EN1_CMX	R/W	Xh	与 CMX_0 相同的选项

8.4.4.4.2.114 CMX_113 寄存器 (偏移 = 271h) [复位 = X0h]

CMX_113 如 [表 8-219](#) 所示。

返回到[汇总表](#)。

SM ST7 EN2 连接多路复用器路由选择

表 8-219. CMX_113 寄存器字段说明

位	字段	类型	复位	说明
7	RESERVED	R	0h	保留
6:0	SM_ST7_EN2_CMX	R/W	Xh	与 CMX_0 相同的选项

8.4.4.4.2.115 CMX_114 寄存器 (偏移 = 272h) [复位 = X0h]

CMX_114 如 [表 8-220](#) 所示。

返回到[汇总表](#)。

SM CLK IN 连接多路复用器路由选择

表 8-220. CMX_114 寄存器字段说明

位	字段	类型	复位	说明
7	RESERVED	R	0h	保留
6:0	SM_CLK_IN_CMX	R/W	Xh	与 CMX_0 相同的选项

8.4.4.4.2.116 CMX_115 寄存器 (偏移 = 273h) [复位 = X0h]

CMX_115 如 [表 8-221](#) 所示。

返回到[汇总表](#)。

SM RST IN 连接多路复用器路由选择

表 8-221. CMX_115 寄存器字段说明

位	字段	类型	复位	说明
7	RESERVED	R	0h	保留
6:0	SM_RST_IN_CMX	R/W	Xh	与 CMX_0 相同的选项

8.4.4.4.2.117 CMX_116 寄存器 (偏移 = 274h) [复位 = X0h]

CMX_116 如 [表 8-222](#) 所示。

返回到[汇总表](#)。

ACMP0 PWR UP 连接多路复用器路由选择

表 8-222. CMX_116 寄存器字段说明

位	字段	类型	复位	说明
7	RESERVED	R	0h	保留
6:0	ACMP0_PWR_UP_CMX	R/W	Xh	与 CMX_0 相同的选项

8.4.4.4.2.118 CMX_117 寄存器 (偏移 = 275h) [复位 = X0h]

CMX_117 如 [表 8-223](#) 所示。

返回到[汇总表](#)。

ACMP1 PWR UP 连接多路复用器路由选择

表 8-223. CMX_117 寄存器字段说明

位	字段	类型	复位	说明
7	RESERVED	R	0h	保留
6:0	ACMP1_PWR_UP_CMX	R/W	Xh	与 CMX_0 相同的选项

8.4.4.4.2.119 CMX_118 寄存器 (偏移 = 276h) [复位 = X0h]

CMX_118 如 [表 8-224](#) 所示。

返回到[汇总表](#)。

ACMP2 PWR UP 连接多路复用器路由选择

表 8-224. CMX_118 寄存器字段说明

位	字段	类型	复位	说明
7	RESERVED	R	0h	保留
6:0	ACMP2_PWR_UP_CMX	R/W	Xh	与 CMX_0 相同的选项

8.4.4.4.2.120 CMX_119 寄存器 (偏移 = 277h) [复位 = X0h]

CMX_119 如 [表 8-225](#) 所示。

返回到[汇总表](#)。

ACMP3 PWR UP 连接多路复用器路由选择

表 8-225. CMX_119 寄存器字段说明

位	字段	类型	复位	说明
7	RESERVED	R	0h	保留
6:0	ACMP3_PWR_UP_CMX	R/W	Xh	与 CMX_0 相同的选项

8.4.4.4.2.121 CMX_120 寄存器 (偏移 = 278h) [复位 = X0h]

CMX_120 如 [表 8-226](#) 所示。

返回到[汇总表](#)。

McACMP ENABLE 连接多路复用器路由选择

表 8-226. CMX_120 寄存器字段说明

位	字段	类型	复位	说明
7	RESERVED	R	0h	保留
6:0	McACMP_ENABLE_CMX	R/W	Xh	与 CMX_0 相同的选项

8.4.4.4.2.122 CMX_121 寄存器 (偏移 = 279h) [复位 = X0h]

CMX_121 如 [表 8-227](#) 所示。

返回到[汇总表](#)。

McACMP RST 连接多路复用器路由选择

表 8-227. CMX_121 寄存器字段说明

位	字段	类型	复位	说明
7	RESERVED	R	0h	保留
6:0	McACMP_RST_CMX	R/W	Xh	与 CMX_0 相同的选项

8.4.4.4.2.123 CMX_122 寄存器 (偏移 = 27Ah) [复位 = X0h]

CMX_122 如 [表 8-228](#) 所示。

返回到[汇总表](#)。

OSC0 PWR DOWN 连接多路复用器路由选择

表 8-228. CMX_122 寄存器字段说明

位	字段	类型	复位	说明
7	RESERVED	R	0h	保留
6:0	OSC0_PWR_DOWN_CMX	R/W	Xh	与 CMX_0 相同的选项

8.4.4.4.2.124 CMX_123 寄存器 (偏移 = 27Bh) [复位 = X0h]

CMX_123 如 [表 8-229](#) 所示。

返回到[汇总表](#)。

OSC1 PWR DOWN 连接多路复用器路由选择

表 8-229. CMX_123 寄存器字段说明

位	字段	类型	复位	说明
7	RESERVED	R	0h	保留
6:0	OSC1_PWR_DOWN_CMX	R/W	Xh	与 CMX_0 相同的选项

8.4.4.4.2.125 CMX_124 寄存器 (偏移 = 27Ch) [复位 = X0h]

CMX_124 如 [表 8-230](#) 所示。

返回到[汇总表](#)。

OSC2 PWR DOWN 连接多路复用器路由选择

表 8-230. CMX_124 寄存器字段说明

位	字段	类型	复位	说明
7	RESERVED	R	0h	保留
6:0	OSC2_PWR_DOWN_CMX	R/W	Xh	与 CMX_0 相同的选项

8.4.4.4.2.126 CMX_125 寄存器 (偏移 = 27Dh) [复位 = X0h]

CMX_125 如 [表 8-231](#) 所示。

返回到[汇总表](#)。

CNT6/FSM IN 连接多路复用器路由选择

表 8-231. CMX_125 寄存器字段说明

位	字段	类型	复位	说明
7	RESERVED	R	0h	保留

表 8-231. CMX_125 寄存器字段说明 (续)

位	字段	类型	复位	说明
6:0	CNT6_FSM0_IN_CMX	R/W	Xh	与 CMX_0 相同的选项

8.4.4.4.2.127 CMX_126 寄存器 (偏移 = 27Eh) [复位 = X0h]

CMX_126 如表 8-232 所示。

返回到[汇总表](#)。

CNT6/FSM UP 连接多路复用器路由选择

表 8-232. CMX_126 寄存器字段说明

位	字段	类型	复位	说明
7	RESERVED	R	0h	保留
6:0	CNT6_FSM0_UP_CMX	R/W	Xh	与 CMX_0 相同的选项

8.4.4.4.2.128 CMX_127 寄存器 (偏移 = 27Fh) [复位 = X0h]

CMX_127 如表 8-233 所示。

返回到[汇总表](#)。

CNT6/FSM KEEP 连接多路复用器路由选择

表 8-233. CMX_127 寄存器字段说明

位	字段	类型	复位	说明
7	RESERVED	R	0h	保留
6:0	CNT6_FSM0_KEEP_CMX	R/W	Xh	与 CMX_0 相同的选项

8.4.4.4.2.129 CMX_128 寄存器 (偏移 = 280h) [复位 = X0h]

CMX_128 如表 8-234 所示。

返回到[汇总表](#)。

CNT6/FSM CLK IN 连接多路复用器路由选择

表 8-234. CMX_128 寄存器字段说明

位	字段	类型	复位	说明
7	RESERVED	R	0h	保留
6:0	CNT6_FSM0_CLK_IN_CMX	R/W	Xh	与 CMX_0 相同的选项

8.4.4.4.2.130 CMX_129 寄存器 (偏移 = 281h) [复位 = X0h]

CMX_129 如表 8-235 所示。

返回到[汇总表](#)。

CNT7/FSM IN 连接多路复用器路由选择

表 8-235. CMX_129 寄存器字段说明

位	字段	类型	复位	说明
7	RESERVED	R	0h	保留
6:0	CNT7_FSM1_IN_CMX	R/W	Xh	与 CMX_0 相同的选项

8.4.4.4.2.131 CMX_130 寄存器 (偏移 = 282h) [复位 = X0h]

CMX_130 如 [表 8-236](#) 所示。

返回到[汇总表](#)。

CNT7/FSM UP 连接多路复用器路由选择

表 8-236. CMX_130 寄存器字段说明

位	字段	类型	复位	说明
7	RESERVED	R	0h	保留
6:0	CNT7_FSM1_UP_CMX	R/W	Xh	与 CMX_0 相同的选项

8.4.4.4.2.132 CMX_131 寄存器 (偏移 = 283h) [复位 = X0h]

CMX_131 如 [表 8-237](#) 所示。

返回到[汇总表](#)。

CNT7/FSM KEEP 连接多路复用器路由选择

表 8-237. CMX_131 寄存器字段说明

位	字段	类型	复位	说明
7	RESERVED	R	0h	保留
6:0	CNT7_FSM1_KEEP_CMX	R/W	Xh	与 CMX_0 相同的选项

8.4.4.4.2.133 CMX_132 寄存器 (偏移 = 284h) [复位 = X0h]

CMX_132 如 [表 8-238](#) 所示。

返回到[汇总表](#)。

CNT7/FSM CLK IN 连接多路复用器路由选择

表 8-238. CMX_132 寄存器字段说明

位	字段	类型	复位	说明
7	RESERVED	R	0h	保留
6:0	CNT7_FSM1_CLK_IN_CMX	R/W	Xh	与 CMX_0 相同的选项

8.4.4.4.2.134 CMX_133 寄存器 (偏移 = 285h) [复位 = X0h]

CMX_133 如 [表 8-239](#) 所示。

返回到[汇总表](#)。

CNT8/FSM IN 连接多路复用器路由选择

表 8-239. CMX_133 寄存器字段说明

位	字段	类型	复位	说明
7	RESERVED	R	0h	保留
6:0	CNT8_FSM2_IN_CMX	R/W	Xh	与 CMX_0 相同的选项

8.4.4.4.2.135 CMX_134 寄存器 (偏移 = 286h) [复位 = X0h]

CMX_134 如 [表 8-240](#) 所示。

返回到[汇总表](#)。

CNT8/FSM UP 连接多路复用器路由选择

表 8-240. CMX_134 寄存器字段说明

位	字段	类型	复位	说明
7	RESERVED	R	0h	保留
6:0	CNT8_FSM2_UP_CMX	R/W	Xh	与 CMX_0 相同的选项

8.4.4.4.2.136 CMX_135 寄存器 (偏移 = 287h) [复位 = X0h]

CMX_135 如 [表 8-241](#) 所示。

返回到[汇总表](#)。

CNT8/FSM KEEP 连接多路复用器路由选择

表 8-241. CMX_135 寄存器字段说明

位	字段	类型	复位	说明
7	RESERVED	R	0h	保留
6:0	CNT8_FSM2_KEEP_CMX	R/W	Xh	与 CMX_0 相同的选项

8.4.4.4.2.137 CMX_136 寄存器 (偏移 = 288h) [复位 = X0h]

CMX_136 如 [表 8-242](#) 所示。

返回到[汇总表](#)。

CNT8/FSM CLK IN 连接多路复用器路由选择

表 8-242. CMX_136 寄存器字段说明

位	字段	类型	复位	说明
7	RESERVED	R	0h	保留
6:0	CNT8_FSM2_CLK_IN_CMX	R/W	Xh	与 CMX_0 相同的选项

8.4.4.4.2.138 CMX_137 寄存器 (偏移 = 289h) [复位 = X0h]

CMX_137 如 [表 8-243](#) 所示。

返回到[汇总表](#)。

CNT9/FSM IN 连接多路复用器路由选择

表 8-243. CMX_137 寄存器字段说明

位	字段	类型	复位	说明
7	RESERVED	R	0h	保留
6:0	CNT9_FSM3_IN_CMX	R/W	Xh	与 CMX_0 相同的选项

8.4.4.4.2.139 CMX_138 寄存器 (偏移 = 28Ah) [复位 = X0h]

CMX_138 如 [表 8-244](#) 所示。

返回到[汇总表](#)。

CNT9/FSM UP 连接多路复用器路由选择

表 8-244. CMX_138 寄存器字段说明

位	字段	类型	复位	说明
7	RESERVED	R	0h	保留

表 8-244. CMX_138 寄存器字段说明 (续)

位	字段	类型	复位	说明
6:0	CNT9_FSM3_UP_CMX	R/W	Xh	与 CMX_0 相同的选项

8.4.4.4.2.140 CMX_139 寄存器 (偏移 = 28Bh) [复位 = X0h]

CMX_139 如 [表 8-245](#) 所示。

返回到[汇总表](#)。

CNT9/FSM KEEP 连接多路复用器路由选择

表 8-245. CMX_139 寄存器字段说明

位	字段	类型	复位	说明
7	RESERVED	R	0h	保留
6:0	CNT9_FSM3_KEEP_CMX	R/W	Xh	与 CMX_0 相同的选项

8.4.4.4.2.141 CMX_140 寄存器 (偏移 = 28Ch) [复位 = X0h]

CMX_140 如 [表 8-246](#) 所示。

返回到[汇总表](#)。

CNT9/FSM CLK IN 连接多路复用器路由选择

表 8-246. CMX_140 寄存器字段说明

位	字段	类型	复位	说明
7	RESERVED	R	0h	保留
6:0	CNT9_FSM3_CLK_IN_CMX	R/W	Xh	与 CMX_0 相同的选项

8.4.4.4.2.142 CMX_141 寄存器 (偏移 = 28Dh) [复位 = X0h]

CMX_141 如 [表 8-247](#) 所示。

返回到[汇总表](#)。

PWM GEN0 PWR UP 连接多路复用器路由选择

表 8-247. CMX_141 寄存器字段说明

位	字段	类型	复位	说明
7	RESERVED	R	0h	保留
6:0	PWM_GEN0_PWR_UP_CMX	R/W	Xh	与 CMX_0 相同的选项

8.4.4.4.2.143 CMX_142 寄存器 (偏移 = 28Eh) [复位 = X0h]

CMX_142 如 [表 8-248](#) 所示。

返回到[汇总表](#)。

PWM GEN1 PWR UP 连接多路复用器路由选择

表 8-248. CMX_142 寄存器字段说明

位	字段	类型	复位	说明
7	RESERVED	R	0h	保留
6:0	PWM_GEN1_PWR_UP_CMX	R/W	Xh	与 CMX_0 相同的选项

8.4.4.4.2.144 CMX_143 寄存器 (偏移 = 28Fh) [复位 = X0h]

CMX_143 如 表 8-249 所示。

返回到[汇总表](#)。

PWM GEN2 PWR UP 连接多路复用器路由选择

表 8-249. CMX_143 寄存器字段说明

位	字段	类型	复位	说明
7	RESERVED	R	0h	保留
6:0	PWM_GEN2_PWR_UP_CMX	R/W	Xh	与 CMX_0 相同的选项

8.4.4.4.2.145 CMX_144 寄存器 (偏移 = 290h) [复位 = X0h]

CMX_144 如 表 8-250 所示。

返回到[汇总表](#)。

PWM GEN3 PWR UP 连接多路复用器路由选择

表 8-250. CMX_144 寄存器字段说明

位	字段	类型	复位	说明
7	RESERVED	R	0h	保留
6:0	PWM_GEN3_PWR_UP_CMX	R/W	Xh	与 CMX_0 相同的选项

8.4.4.4.2.146 CMX_145 寄存器 (偏移 = 291h) [复位 = X0h]

CMX_145 如 表 8-251 所示。

返回到[汇总表](#)。

WDT EN 连接多路复用器路由选择

表 8-251. CMX_145 寄存器字段说明

位	字段	类型	复位	说明
7	RESERVED	R	0h	保留
6:0	WDT_EN_CMX	R/W	Xh	与 CMX_0 相同的选项

8.4.4.4.2.147 CMX_146 寄存器 (偏移 = 292h) [复位 = X0h]

CMX_146 如 表 8-252 所示。

返回到[汇总表](#)。

WDT IN 连接多路复用器路由选择

表 8-252. CMX_146 寄存器字段说明

位	字段	类型	复位	说明
7	RESERVED	R	0h	保留
6:0	WDT_IN_CMX	R/W	Xh	与 CMX_0 相同的选项

8.4.4.4.2.148 CMX_147 寄存器 (偏移 = 293h) [复位 = X0h]

CMX_147 如 表 8-253 所示。

返回到[汇总表](#)。

VIRTUAL OUT0 连接多路复用器路由选择

表 8-253. CMX_147 寄存器字段说明

位	字段	类型	复位	说明
7	RESERVED	R	0h	保留
6:0	VIRTUAL_OUT0_CMX	R/W	Xh	与 CMX_0 相同的选项

8.4.4.4.2.149 CMX_148 寄存器 (偏移 = 294h) [复位 = X0h]

CMX_148 如 [表 8-254](#) 所示。

返回到[汇总表](#)。

VIRTUAL OUT1 连接多路复用器路由选择

表 8-254. CMX_148 寄存器字段说明

位	字段	类型	复位	说明
7	RESERVED	R	0h	保留
6:0	VIRTUAL_OUT1_CMX	R/W	Xh	与 CMX_0 相同的选项

8.4.4.4.2.150 CMX_149 寄存器 (偏移 = 295h) [复位 = X0h]

CMX_149 如 [表 8-255](#) 所示。

返回到[汇总表](#)。

VIRTUAL OUT2 连接多路复用器路由选择

表 8-255. CMX_149 寄存器字段说明

位	字段	类型	复位	说明
7	RESERVED	R	0h	保留
6:0	VIRTUAL_OUT2_CMX	R/W	Xh	与 CMX_0 相同的选项

8.4.4.4.2.151 CMX_150 寄存器 (偏移 = 296h) [复位 = X0h]

CMX_150 如 [表 8-256](#) 所示。

返回到[汇总表](#)。

VIRTUAL OUT3 连接多路复用器路由选择

表 8-256. CMX_150 寄存器字段说明

位	字段	类型	复位	说明
7	RESERVED	R	0h	保留
6:0	VIRTUAL_OUT3_CMX	R/W	Xh	与 CMX_0 相同的选项

8.4.4.4.2.152 CMX_151 寄存器 (偏移 = 297h) [复位 = X0h]

CMX_151 如 [表 8-257](#) 所示。

返回到[汇总表](#)。

VIRTUAL OUT4 连接多路复用器路由选择

表 8-257. CMX_151 寄存器字段说明

位	字段	类型	复位	说明
7	RESERVED	R	0h	保留

表 8-257. CMX_151 寄存器字段说明 (续)

位	字段	类型	复位	说明
6:0	VIRTUAL_OUT4_CMX	R/W	Xh	与 CMX_0 相同的选项

8.4.4.4.2.153 CMX_152 寄存器 (偏移 = 298h) [复位 = X0h]

CMX_152 如 表 8-258 所示。

返回到[汇总表](#)。

VIRTUAL OUT5 连接多路复用器路由选择

表 8-258. CMX_152 寄存器字段说明

位	字段	类型	复位	说明
7	RESERVED	R	0h	保留
6:0	VIRTUAL_OUT5_CMX	R/W	Xh	与 CMX_0 相同的选项

8.4.4.4.2.154 CMX_153 寄存器 (偏移 = 299h) [复位 = X0h]

CMX_153 如 表 8-259 所示。

返回到[汇总表](#)。

VIRTUAL OUT6 连接多路复用器路由选择

表 8-259. CMX_153 寄存器字段说明

位	字段	类型	复位	说明
7	RESERVED	R	0h	保留
6:0	VIRTUAL_OUT6_CMX	R/W	Xh	与 CMX_0 相同的选项

8.4.4.4.2.155 CMX_154 寄存器 (偏移 = 29Ah) [复位 = X0h]

CMX_154 如 表 8-260 所示。

返回到[汇总表](#)。

VIRTUAL OUT7 连接多路复用器路由选择

表 8-260. CMX_154 寄存器字段说明

位	字段	类型	复位	说明
7	RESERVED	R	0h	保留
6:0	VIRTUAL_OUT7_CMX	R/W	Xh	与 CMX_0 相同的选项

8.4.4.4.2.156 CMX_155 寄存器 (偏移 = 29Bh) [复位 = X0h]

CMX_155 如 表 8-261 所示。

返回到[汇总表](#)。

AMUX0_SEL 连接多路复用器路由选择

表 8-261. CMX_155 寄存器字段说明

位	字段	类型	复位	说明
7	RESERVED	R	0h	保留
6:0	AMUX0_SEL_CMX	R/W	Xh	与 CMX_0 相同的选项

8.4.4.4.2.157 CMX_156 寄存器 (偏移 = 29Ch) [复位 = X0h]

CMX_156 如 [表 8-262](#) 所示。

返回到[汇总表](#)。

AMUX1_SEL 连接多路复用器路由选择

表 8-262. CMX_156 寄存器字段说明

位	字段	类型	复位	说明
7	RESERVED	R	0h	保留
6:0	AMUX1_SEL_CMX	R/W	Xh	与 CMX_0 相同的选项

8.4.4.4.3 TPLD2001_Cfg_1 寄存器

表 8-263 列出了 TPLD2001_Cfg_1 寄存器的存储器映射寄存器。表 8-263 中未列出的所有寄存器偏移地址都应视为保留位置，并且不应修改寄存器内容。

表 8-263. TPLD2001_CFG_1 寄存器

偏移	首字母缩写词	位 7	位 6	位 5	位 4	位 3	位 2	位 1	位 0	
300h	IN0_CFG	RESERVED	PULL_UP_EN	RES_SEL		RESERVED		IN_CTRL		
301h	IO1_CFG	RESERVED	PULL_UP_EN	RES_SEL		OUT_CTRL		IN_CTRL		
302h	IO2_CFG	RESERVED	PULL_UP_EN	RES_SEL		OUT_CTRL		IN_CTRL		
303h	IO3_CFG	RESERVED	PULL_UP_EN	RES_SEL		OUT_CTRL		IN_CTRL		
304h	IO4_CFG	OE	PULL_UP_EN	RES_SEL		OUT_CTRL		IN_CTRL		
305h	IO5_CFG	OE	PULL_UP_EN	RES_SEL		OUT_CTRL		IN_CTRL		
306h	IO6_CFG	OE	PULL_UP_EN	RES_SEL		OUT_CTRL		IN_CTRL		
307h	IO7_CFG	OE	PULL_UP_EN	RES_SEL		OUT_CTRL		IN_CTRL		
308h	IO8_CFG	OE	PULL_UP_EN	RES_SEL		OUT_CTRL		IN_CTRL		
309h	IO9_CFG	OE	PULL_UP_EN	RES_SEL		OUT_CTRL		IN_CTRL		
30Ah	IO10_CFG	RESERVED	PULL_UP_EN	RES_SEL		OUT_CTRL		IN_CTRL		
30Bh	IO11_CFG	RESERVED	PULL_UP_EN	RES_SEL		OUT_CTRL		IN_CTRL		
30Ch	IO12_CFG	RESERVED	PULL_UP_EN	RES_SEL		OUT_CTRL		IN_CTRL		
30Dh	IO13_CFG	RESERVED	PULL_UP_EN	RES_SEL		OUT_CTRL		IN_CTRL		
30Eh	IO14_CFG	OE	PULL_UP_EN	RES_SEL		OUT_CTRL		IN_CTRL		
30Fh	IO15_CFG	RESERVED	PULL_UP_EN	RES_SEL		OUT_CTRL		IN_CTRL		
310h	IO16_CFG	RESERVED	PULL_UP_EN	RES_SEL		OUT_CTRL		IN_CTRL		
311h	IO17_CFG	RESERVED	PULL_UP_EN	RES_SEL		OUT_CTRL		IN_CTRL		
320h	VIO_SEL_0	V_IN7	V_IN6	V_IN5	V_IN4	V_IN3	V_IN2	V_IN1	V_IN0	
324h	LUT_FS_0	RESERVED				LUT2_3_FS	LUT2_2_FS	LUT2_1_FS	LUT2_0_FS	
325h	LUT_FS_1	RESERVED		LUT3_5_FS	LUT3_4_FS	LUT3_3_FS	LUT3_2_FS	LUT3_1_FS	LUT3_0_FS	
327h	LUT_FS_3	RESERVED				LUT4_3_FS	LUT4_2_FS	LUT4_1_FS	LUT4_0_FS	
328h	LUT2_0_CFG	RESERVED				BIT3	BIT2	BIT1	BIT0	
329h	LUT2_1_CFG	RESERVED				BIT3	BIT2	BIT1	BIT0	
32Ah	LUT2_2_CFG	RESERVED				BIT3	BIT2	BIT1	BIT0	
32Eh	LUT2_3_CFG0	RESERVED		PGEN_RST	RESERVED	BITS3_0				
32Fh	LUT2_3_CFG1	PGEN_DATA_LSB								
330h	LUT2_3_CFG2	PGEN_DATA_MSB								
334h	LUT3_0_CFG	BIT7	BIT6	BIT5	BIT4	BIT3	BIT2	BIT1	BIT0	
335h	LUT3_1_CFG	BIT7	BIT6	BIT5	BIT4	BIT3	BIT2	BIT1	BIT0	
336h	LUT3_2_CFG0	BIT7	BITS6_4			BIT3	BIT2	BIT1	BIT0	
337h	LUT3_2_CFG1	BITS15_8								
338h	LUT3_3_CFG0	BIT7	BITS6_4			BIT3	BIT2	BIT1	BIT0	
339h	LUT3_3_CFG1	BITS15_8								
33Ah	LUT3_4_CFG0	BIT7	BITS6_4			BIT3	BIT2	BIT1	BIT0	
33Bh	LUT3_4_CFG1	BITS15_8								
33Ch	LUT3_5_CFG0	BIT7	BITS6_4			BIT3	BIT2	BIT1	BIT0	
33Dh	LUT3_5_CFG1	BITS15_8								
344h	LUT4_0_CFG0	BIT7	BIT6	BIT5	BIT4	BIT3	BIT2	BIT1	BIT0	
345h	LUT4_0_CFG1	BITS15_8								
346h	LUT4_1_CFG0	BIT7	BIT6	BIT5	BIT4	BIT3	BIT2	BIT1	BIT0	
347h	LUT4_1_CFG1	BITS15_8								
348h	LUT4_2_CFG0	BIT7	BIT6	BIT5	BIT4	BIT3	BIT2	BIT1	BIT0	
349h	LUT4_2_CFG1	BITS15_8								
34Ah	LUT4_3_CFG0	BIT7	BIT6	BIT5	BIT4	BIT3	BIT2	BIT1	BIT0	
34Bh	LUT4_3_CFG1	BITS15_8								
354h	LUT3_6_CFG0	BIT7	BIT6	BIT5	BIT4	BIT3	BIT2	BIT1	BIT0	
355h	LUT3_6_CFG1	CNT_DATA								
356h	LUT3_6_CFG2	CLK_SEL				MODE_SEL				
357h	LUT3_6_CFG3	RESERVED		RST_SYNC	RESERVED	CNT_INIT		OUT_POL	DLY_EDET	

表 8-263. TPLD2001_CFG1 寄存器 (续)

偏移	首字母缩写词	位 7	位 6	位 5	位 4	位 3	位 2	位 1	位 0	
358h	LUT3_6_CFG4	RESERVED			LDC_FS	LDC_CMX_IN_SEL		LDC_CMX_MODE		
359h	LUT3_7_CFG0	BIT7	BIT6	BIT5	BIT4	BIT3	BIT2	BIT1	BIT0	
35Ah	LUT3_7_CFG1	CNT_DATA								
35Bh	LUT3_7_CFG2	CLK_SEL				MODE_SEL				
35Ch	LUT3_7_CFG3	RESERVED		RST_SYNC	RESERVED	CNT_INIT		OUT_POL	DLY_EDET	
35Dh	LUT3_7_CFG4	RESERVED			LDC_FS	LDC_CMX_IN_SEL		LDC_CMX_MODE		
35Eh	LUT3_8_CFG0	BIT7	BIT6	BIT5	BIT4	BIT3	BIT2	BIT1	BIT0	
35Fh	LUT3_8_CFG1	CNT_DATA								
360h	LUT3_8_CFG2	CLK_SEL				MODE_SEL				
361h	LUT3_8_CFG3	RESERVED		RST_SYNC	RESERVED	CNT_INIT		OUT_POL	DLY_EDET	
362h	LUT3_8_CFG4	RESERVED			LDC_FS	LDC_CMX_IN_SEL		LDC_CMX_MODE		
363h	LUT3_9_CFG0	BIT7	BIT6	BIT5	BIT4	BIT3	BIT2	BIT1	BIT0	
364h	LUT3_9_CFG1	CNT_DATA								
365h	LUT3_9_CFG2	CLK_SEL				MODE_SEL				
366h	LUT3_9_CFG3	RESERVED		RST_SYNC	RESERVED	CNT_INIT		OUT_POL	DLY_EDET	
367h	LUT3_9_CFG4	RESERVED			LDC_FS	LDC_CMX_IN_SEL		LDC_CMX_MODE		
372h	LUT3_10_CFG0	BIT7	BIT6	BIT5	BIT4	BIT3	BIT2	BIT1	BIT0	
373h	LUT3_10_CFG1	CNT_DATA_7:0								
374h	LUT3_10_CFG2	CNT_DATA_15:8								
375h	LUT3_10_CFG3	CLK_SEL				MODE_SEL				
376h	LUT3_10_CFG4	RESERVED		RST_SYNC	RESERVED	CNT_INIT		OUT_POL	DLY_EDET	
377h	LUT3_10_CFG5	RESERVED			LDC_FS	LDC_CMX_IN_SEL		LDC_CMX_MODE		
378h	LUT3_11_CFG0	BIT7	BIT6	BIT5	BIT4	BIT3	BIT2	BIT1	BIT0	
379h	LUT3_11_CFG1	CNT_DATA_7:0								
37Ah	LUT3_11_CFG2	CNT_DATA_15:8								
37Bh	LUT3_11_CFG3	CLK_SEL				MODE_SEL				
37Ch	LUT3_11_CFG4	RESERVED		RST_SYNC	RESERVED	CNT_INIT		OUT_POL	DLY_EDET	
37Dh	LUT3_11_CFG5	RESERVED			LDC_FS	LDC_CMX_IN_SEL		LDC_CMX_MODE		
37Eh	CNT6_FSM0_CFG0	CNT_DATA								
37Fh	CNT6_FSM0_CFG1	CLK_SEL				MODE_SEL				
380h	CNT6_FSM0_CFG2	UP_SYNC	KEEP_SYNC	RST_SYNC	RESERVED	CNT_INIT		OUT_POL	DLY_EDET	
381h	CNT7_FSM1_CFG0	CNT_DATA								
382h	CNT7_FSM1_CFG1	CLK_SEL				MODE_SEL				
383h	CNT7_FSM1_CFG2	UP_SYNC	KEEP_SYNC	RST_SYNC	RESERVED	CNT_INIT		OUT_POL	DLY_EDET	
384h	CNT8_FSM2_CFG0	CNT_DATA								
385h	CNT8_FSM2_CFG1	CLK_SEL				MODE_SEL				
386h	CNT8_FSM2_CFG2	UP_SYNC	KEEP_SYNC	RST_SYNC	RESERVED	CNT_INIT		OUT_POL	DLY_EDET	
387h	CNT9_FSM3_CFG0	CNT_DATA								
388h	CNT9_FSM3_CFG1	CLK_SEL				MODE_SEL				
389h	CNT9_FSM3_CFG2	UP_SYNC	KEEP_SYNC	RST_SYNC	RESERVED	CNT_INIT		OUT_POL	DLY_EDET	
38Ah	PWM_GEN0_CFG	RESERVED				TDB_SEL		OUTP_POL	OUTN_POL	
38Bh	PWM_GEN1_CFG	RESERVED				TDB_SEL		OUTP_POL	OUTN_POL	
38Ch	PWM_GEN2_CFG	RESERVED				TDB_SEL		OUTP_POL	OUTN_POL	
38Dh	PWM_GEN3_CFG	RESERVED				TDB_SEL		OUTP_POL	OUTN_POL	
38Eh	PWM_SRC_CFG	PWM_GEN3_DATA_SEL		PWM_GEN2_DATA_SEL		PWM_GEN1_DATA_SEL		PWM_GEN0_DATA_SEL		
38Fh	SM_CFG0	RESERVED	SM_S1_IN0			RESERVED	SM_S0_IN0			
390h	SM_CFG1	RESERVED	SM_S1_IN1			RESERVED	SM_S0_IN1			
391h	SM_CFG2	RESERVED	SM_S1_IN2			RESERVED	SM_S0_IN2			
392h	SM_CFG3	RESERVED	SM_S3_IN0			RESERVED	SM_S2_IN0			
393h	SM_CFG4	RESERVED	SM_S3_IN1			RESERVED	SM_S2_IN1			
394h	SM_CFG5	RESERVED	SM_S3_IN2			RESERVED	SM_S2_IN2			
395h	SM_CFG6	RESERVED	SM_S5_IN0			RESERVED	SM_S4_IN0			
396h	SM_CFG7	RESERVED	SM_S5_IN1			RESERVED	SM_S4_IN1			
397h	SM_CFG8	RESERVED	SM_S5_IN2			RESERVED	SM_S4_IN2			

表 8-263. TPLD2001_CFG1 寄存器 (续)

偏移	首字母缩写词	位 7	位 6	位 5	位 4	位 3	位 2	位 1	位 0
398h	SM_CFG9	RESERVED	SM_S7_IN0			RESERVED	SM_S6_IN0		
399h	SM_CFG10	RESERVED	SM_S7_IN1			RESERVED	SM_S6_IN1		
39Ah	SM_CFG11	SM_SYNC_EN	SM_S7_IN2			RESERVED	SM_S6_IN2		
3A7h	SM_CFG12	SM_CLK_SEL				SM_MODE	SM_INIT_STATE		
3A8h	SM_CFG13	S0_OUT_CFG							
3A9h	SM_CFG14	S1_OUT_CFG							
3AAh	SM_CFG15	S2_OUT_CFG							
3ABh	SM_CFG16	S3_OUT_CFG							
3ACh	SM_CFG17	S4_OUT_CFG							
3ADh	SM_CFG18	S5_OUT_CFG							
3AEh	SM_CFG19	S6_OUT_CFG							
3AFh	SM_CFG20	S7_OUT_CFG							
3B8h	WDT_CFG0	WDT_TIMEOUT_DATA							
3B9h	WDT_CFG1	WDT_OUT_DATA							
3BAh	WDT_CFG2	WDT_CLK_SEL				RESERVED		WDT_100X_EN	WDT_EN_SEL
3BBh	PFLT0_CFG	RESERVED	PFLT_DLY_SEL			PFLT_POL	RESERVED	PFLT_EDGE_SEL	
3BCh	PFLT1_CFG	RESERVED	PFLT_DLY_SEL			PFLT_POL	RESERVED	PFLT_EDGE_SEL	
3BDh	FILT_CFG	RESERVED				FLT_POL	OTP_SPARE	FLT_EDGE_SEL	
3BEh	OSC0_CFG0	RESERVED	CTRL_SRC	CTRL_SEL	SRC_SEL	PDIV		RESERVED	PWR_MODE
3BFh	OSC0_CFG1	OUT1_EN	OUT1_DIV			OUT0_EN	OUT0_DIV		
3C0h	OSC1_CFG0	RESERVED	CTRL_SRC	CTRL_SEL	SRC_SEL	PDIV		RESERVED	PWR_MODE
3C1h	OSC1_CFG1	OUT1_EN	OUT1_DIV			OUT0_EN	OUT0_DIV		
3C2h	OSC2_CFG0	SU_DLY	CTRL_SRC	CTRL_SEL	SRC_SEL	PDIV		RESERVED	PWR_MODE
3C3h	OSC2_CFG1	RESERVED				OUT_EN	OUT_DIV		
3C6h	ACMP0_CFG0	BW_SEL		INP_SEL		GAIN_SEL		HYS_SEL	
3C7h	ACMP0_CFG1	RESERVED				VREF_SEL			
3C8h	ACMP1_CFG0	BW_SEL		INP_SEL		GAIN_SEL		HYS_SEL	
3C9h	ACMP1_CFG1	RESERVED				VREF_SEL			
3CAh	ACMP2_CFG0	BW_SEL		INP_SEL		GAIN_SEL		HYS_SEL	
3CBh	ACMP2_CFG1	RESERVED				VREF_SEL			
3CCh	ACMP3_CFG0	BW_SEL		INP_SEL		GAIN_SEL		HYS_SEL	
3CDh	ACMP3_CFG1	RESERVED				VREF_SEL			
3CFh	MCACMP_CFG0	TS_INP_EN	VCC_INP_EN	SYNC_EN	MCS_MODE	CH_EN		RESERVED	MCS_EN
3D0h	MCACMP_CFG1	BW_SEL		RESERVED			EDGE_SEL	MCS_CLK_SEL	
3D1h	MCACMP_CH0_CFG0	RESERVED	RST_EN	INP_SEL		GAIN_SEL		HYS_SEL	
3D2h	MCACMP_CH0_CFG1	CH_VREF_SEL			VREF_SEL				
3D3h	MCACMP_CH0_CFG2	RESERVED				VREF_SEL1			
3D6h	MCACMP_CH1_CFG0	RESERVED	RST_EN	INP_SEL		GAIN_SEL		HYS_SEL	
3D7h	MCACMP_CH1_CFG1	CH_VREF_SEL			VREF_SEL				
3D8h	MCACMP_CH1_CFG2	RESERVED				VREF_SEL1			
3DBh	MCACMP_CH2_CFG0	RESERVED	RST_EN	INP_SEL		GAIN_SEL		HYS_SEL	
3DCh	MCACMP_CH2_CFG1	CH_VREF_SEL			VREF_SEL				
3DDh	MCACMP_CH2_CFG2	RESERVED				VREF_SEL1			
3E0h	MCACMP_CH3_CFG0	RESERVED	RST_EN	INP_SEL		GAIN_SEL		HYS_SEL	
3E1h	MCACMP_CH3_CFG1	CH_VREF_SEL			VREF_SEL				
3E2h	MCACMP_CH3_CFG2	RESERVED				VREF_SEL1			
3E5h	AMUX0_CFG	RESERVED							AMUX_EN
3E6h	AMUX1_CFG	RESERVED							
3F2h	SER_COMM_CFG0	I2C_ADDR_SRC_SEL				I2C_IO_LAT	I2C_RST_EN	I2C_EN	SPI_EN
3F3h	SER_COMM_CFG1	I2C_ADDR_MSB				I2C_ADDR_LSB			RESERVED
3F7h	MISC_CFG0	GPIO_QC	CFG_RD_LCK	CFG_WR_LCK	OTP_WR_LCK	USER_LCK		RESERVED	
3FAh	DEVICE_ID4	DEVICE_ID4							
3FBh	DEVICE_ID5	DEVICE_ID5							
3FCh	DEVICE_ID6	DEVICE_ID6							

表 8-263. TPLD2001_CFG_1 寄存器 (续)

偏移	首字母缩写词	位 7	位 6	位 5	位 4	位 3	位 2	位 1	位 0
3FDh	DEVICE_ID7	DEVICE_ID7							
3FEh	CRC_LSB	CRC_LSB							
3FFh	CRC_MSB	CRC_MSB							

复杂的位访问类型经过编码可适应小型表单元。表 8-264 展示了适用于此部分中访问类型的代码。

表 8-264. TPLD2001_Cfg_1 访问类型代码

访问类型	代码	说明
读取类型		
R	R	读取
写入类型		
W	W	写入
复位或默认值		
-n		复位后的值或默认值

8.4.4.4.3.1 IN0_CFG 寄存器 (偏移 = 300h) [复位 = XXh]

IN0_CFG 如表 8-265 所示。

返回到汇总表。

GPI 配置

表 8-265. IN0_CFG 寄存器字段说明

位	字段	类型	复位	说明
7	RESERVED	R	0h	保留
6	PULL_UP_EN	R/W	Xh	0h = 下拉 1h = 上拉
5:4	RES_SEL	R/W	Xh	0h = 悬空 1h = 10k Ω 2h = 100k Ω 3h = 1M Ω
3:2	RESERVED	R	0h	保留
1:0	IN_CTRL	R/W	Xh	0h = 不具有施密特触发的数字输入 1h = 具有施密特触发的数字输入 2h = 低电压数字输入 3h = 保留

8.4.4.4.3.2 IO1_CFG 寄存器 (偏移 = 301h) [复位 = XXh]

IO1_CFG 如表 8-266 所示。

返回到汇总表。

GPIO1 配置

表 8-266. IO1_CFG 寄存器字段说明

位	字段	类型	复位	说明
7	RESERVED	R	0h	保留
6	PULL_UP_EN	R/W	Xh	0h = 下拉 1h = 上拉
5:4	RES_SEL	R/W	Xh	0h = 悬空 1h = 10k Ω 2h = 100k Ω 3h = 1M Ω

表 8-266. IO1_CFG 寄存器字段说明 (续)

位	字段	类型	复位	说明
3:2	OUT_CTRL	R/W	Xh	0h = 推挽 1X 1h = 推挽 2X 2h = 开漏 NMOS 1X 3h = 开漏 NMOS 2X
1:0	IN_CTRL	R/W	Xh	0h = 不具有施密特触发的数字输入 1h = 具有施密特触发的数字输入 2h = 低电压数字输入 3h = 模拟 I/O

8.4.4.4.3.3 IO2_CFG 寄存器 (偏移 = 302h) [复位 = XXh]

IO2_CFG 如表 8-267 所示。

返回到汇总表。

GPIO2 配置

表 8-267. IO2_CFG 寄存器字段说明

位	字段	类型	复位	说明
7	RESERVED	R	0h	保留
6	PULL_UP_EN	R/W	Xh	0h = 下拉 1h = 上拉
5:4	RES_SEL	R/W	Xh	0h = 悬空 1h = 10k Ω 2h = 100k Ω 3h = 1M Ω
3:2	OUT_CTRL	R/W	Xh	0h = 推挽 1X 1h = 推挽 2X 2h = 开漏 NMOS 1X 3h = 开漏 NMOS 2X
1:0	IN_CTRL	R/W	Xh	0h = 不具有施密特触发的数字输入 1h = 具有施密特触发的数字输入 2h = 低电压数字输入 3h = 模拟 I/O

8.4.4.4.3.4 IO3_CFG 寄存器 (偏移 = 303h) [复位 = XXh]

IO3_CFG 如表 8-268 所示。

返回到汇总表。

GPIO3 配置

表 8-268. IO3_CFG 寄存器字段说明

位	字段	类型	复位	说明
7	RESERVED	R	0h	保留
6	PULL_UP_EN	R/W	Xh	0h = 下拉 1h = 上拉
5:4	RES_SEL	R/W	Xh	0h = 悬空 1h = 10k Ω 2h = 100k Ω 3h = 1M Ω
3:2	OUT_CTRL	R/W	Xh	0h = 推挽 1X 1h = 推挽 2X 2h = 开漏 NMOS 1X 3h = 开漏 NMOS 2X
1:0	IN_CTRL	R/W	Xh	0h = 不具有施密特触发的数字输入 1h = 具有施密特触发的数字输入 2h = 低电压数字输入 3h = 模拟 I/O

8.4.4.4.3.5 IO4_CFG 寄存器 (偏移 = 304h) [复位 = X0h]

IO4_CFG 如 表 8-269 所示。

返回到[汇总表](#)。

GPIO4 配置

表 8-269. IO4_CFG 寄存器字段说明

位	字段	类型	复位	说明
7	OE	R/W	0h	0h = 输入 1h = 输出
6	PULL_UP_EN	R/W	0h	0h = 下拉 1h = 上拉
5:4	RES_SEL	R/W	0h	0h = 悬空 1h = 10kΩ 2h = 100kΩ 3h = 1MΩ
3:2	OUT_CTRL	R/W	Xh	0h = 推挽 1X 1h = 推挽 2X 2h = 开漏 NMOS 1X 3h = 开漏 NMOS 2X
1:0	IN_CTRL	R/W	Xh	0h = 不具有施密特触发的数字输入 1h = 具有施密特触发的数字输入 2h = 低电压数字输入 3h = 模拟 I/O

8.4.4.4.3.6 IO5_CFG 寄存器 (偏移 = 305h) [复位 = X0h]

IO5_CFG 如 表 8-270 所示。

返回到[汇总表](#)。

GPIO5 配置

表 8-270. IO5_CFG 寄存器字段说明

位	字段	类型	复位	说明
7	OE	R/W	0h	0h = 输入 1h = 输出
6	PULL_UP_EN	R/W	0h	0h = 下拉 1h = 上拉
5:4	RES_SEL	R/W	0h	0h = 悬空 1h = 10kΩ 2h = 100kΩ 3h = 1MΩ
3:2	OUT_CTRL	R/W	Xh	0h = 推挽 1X 1h = 推挽 2X 2h = 开漏 NMOS 1X 3h = 开漏 NMOS 2X
1:0	IN_CTRL	R/W	Xh	0h = 不具有施密特触发的数字输入 1h = 具有施密特触发的数字输入 2h = 低电压数字输入 3h = 保留

8.4.4.4.3.7 IO6_CFG 寄存器 (偏移 = 306h) [复位 = X0h]

IO6_CFG 如 表 8-271 所示。

返回到[汇总表](#)。

GPIO6 配置

表 8-271. IO6_CFG 寄存器字段说明

位	字段	类型	复位	说明
7	OE	R/W	0h	0h = 输入 1h = 输出
6	PULL_UP_EN	R/W	0h	0h = 下拉 1h = 上拉
5:4	RES_SEL	R/W	0h	0h = 悬空 1h = 10k Ω 2h = 100k Ω 3h = 1M Ω
3:2	OUT_CTRL	R/W	Xh	0h = 推挽 1X 1h = 推挽 2X 2h = 开漏 NMOS 1X 3h = 开漏 NMOS 4X
1:0	IN_CTRL	R/W	Xh	0h = 不具有施密特触发的数字输入 1h = 具有施密特触发的数字输入 2h = 低电压数字输入 3h = 保留

8.4.4.4.3.8 IO7_CFG 寄存器 (偏移 = 307h) [复位 = X0h]

IO7_CFG 如 表 8-272 所示。

返回到[汇总表](#)。

GPIO7 配置

表 8-272. IO7_CFG 寄存器字段说明

位	字段	类型	复位	说明
7	OE	R/W	0h	0h = 输入 1h = 输出
6	PULL_UP_EN	R/W	0h	0h = 下拉 1h = 上拉
5:4	RES_SEL	R/W	0h	0h = 悬空 1h = 10k Ω 2h = 100k Ω 3h = 1M Ω
3:2	OUT_CTRL	R/W	Xh	0h = 推挽 1X 1h = 推挽 2X 2h = 开漏 NMOS 1X 3h = 开漏 NMOS 4X
1:0	IN_CTRL	R/W	Xh	0h = 不具有施密特触发的数字输入 1h = 具有施密特触发的数字输入 2h = 低电压数字输入 3h = 保留

8.4.4.4.3.9 IO8_CFG 寄存器 (偏移 = 308h) [复位 = X0h]

IO8_CFG 如 表 8-273 所示。

返回到[汇总表](#)。

GPIO8 配置

表 8-273. IO8_CFG 寄存器字段说明

位	字段	类型	复位	说明
7	OE	R/W	0h	0h = 输入 1h = 输出
6	PULL_UP_EN	R/W	0h	0h = 下拉 1h = 上拉
5:4	RES_SEL	R/W	0h	0h = 悬空 1h = 10k Ω 2h = 100k Ω 3h = 1M Ω

表 8-273. IO8_CFG 寄存器字段说明 (续)

位	字段	类型	复位	说明
3:2	OUT_CTRL	R/W	Xh	0h = 推挽 1X 1h = 推挽 2X 2h = 开漏 NMOS 1X 3h = 开漏 NMOS 2X
1:0	IN_CTRL	R/W	Xh	0h = 不具有施密特触发的数字输入 1h = 具有施密特触发的数字输入 2h = 低电压数字输入 3h = 保留

8.4.4.4.3.10 IO9_CFG 寄存器 (偏移 = 309h) [复位 = X0h]

IO9_CFG 如表 8-274 所示。

返回到[汇总表](#)。

GPIO9 配置

表 8-274. IO9_CFG 寄存器字段说明

位	字段	类型	复位	说明
7	OE	R/W	0h	0h = 输入 1h = 输出
6	PULL_UP_EN	R/W	0h	0h = 下拉 1h = 上拉
5:4	RES_SEL	R/W	0h	0h = 悬空 1h = 10kΩ 2h = 100kΩ 3h = 1MΩ
3:2	OUT_CTRL	R/W	Xh	0h = 推挽 1X 1h = 推挽 2X 2h = 开漏 NMOS 1X 3h = 开漏 NMOS 2X
1:0	IN_CTRL	R/W	Xh	0h = 不具有施密特触发的数字输入 1h = 具有施密特触发的数字输入 2h = 低电压数字输入 3h = 模拟 I/O

8.4.4.4.3.11 IO10_CFG 寄存器 (偏移 = 30Ah) [复位 = XXh]

IO10_CFG 如表 8-275 所示。

返回到[汇总表](#)。

GPIO10 配置

表 8-275. IO10_CFG 寄存器字段说明

位	字段	类型	复位	说明
7	RESERVED	R	0h	保留
6	PULL_UP_EN	R/W	Xh	0h = 下拉 1h = 上拉
5:4	RES_SEL	R/W	Xh	0h = 悬空 1h = 10kΩ 2h = 100kΩ 3h = 1MΩ
3:2	OUT_CTRL	R/W	Xh	0h = 推挽 1X 1h = 推挽 2X 2h = 开漏 NMOS 1X 3h = 开漏 NMOS 2X
1:0	IN_CTRL	R/W	Xh	0h = 不具有施密特触发的数字输入 1h = 具有施密特触发的数字输入 2h = 低电压数字输入 3h = 模拟 I/O

8.4.4.4.3.12 IO11_CFG 寄存器 (偏移 = 30Bh) [复位 = XXh]

IO11_CFG 如 表 8-276 所示。

返回到[汇总表](#)。

GPIO11 配置

表 8-276. IO11_CFG 寄存器字段说明

位	字段	类型	复位	说明
7	RESERVED	R	0h	保留
6	PULL_UP_EN	R/W	Xh	0h = 下拉 1h = 上拉
5:4	RES_SEL	R/W	Xh	0h = 悬空 1h = 10k Ω 2h = 100k Ω 3h = 1M Ω
3:2	OUT_CTRL	R/W	Xh	0h = 推挽 1X 1h = 推挽 2X 2h = 开漏 NMOS 1X 3h = 开漏 NMOS 2X
1:0	IN_CTRL	R/W	Xh	0h = 不具有施密特触发的数字输入 1h = 具有施密特触发的数字输入 2h = 低电压数字输入 3h = 模拟 I/O

8.4.4.4.3.13 IO12_CFG 寄存器 (偏移 = 30Ch) [复位 = XXh]

IO12_CFG 如 表 8-277 所示。

返回到[汇总表](#)。

GPIO12 配置

表 8-277. IO12_CFG 寄存器字段说明

位	字段	类型	复位	说明
7	RESERVED	R	0h	保留
6	PULL_UP_EN	R/W	Xh	0h = 下拉 1h = 上拉
5:4	RES_SEL	R/W	Xh	0h = 悬空 1h = 10k Ω 2h = 100k Ω 3h = 1M Ω
3:2	OUT_CTRL	R/W	Xh	0h = 推挽 1X 1h = 推挽 2X 2h = 开漏 NMOS 1X 3h = 开漏 NMOS 2X
1:0	IN_CTRL	R/W	Xh	0h = 不具有施密特触发的数字输入 1h = 具有施密特触发的数字输入 2h = 低电压数字输入 3h = 模拟 I/O

8.4.4.4.3.14 IO13_CFG 寄存器 (偏移 = 30Dh) [复位 = XXh]

IO13_CFG 如 表 8-278 所示。

返回到[汇总表](#)。

GPIO13 配置

表 8-278. IO13_CFG 寄存器字段说明

位	字段	类型	复位	说明
7	RESERVED	R	0h	保留
6	PULL_UP_EN	R/W	Xh	0h = 下拉 1h = 上拉

表 8-278. IO13_CFG 寄存器字段说明 (续)

位	字段	类型	复位	说明
5:4	RES_SEL	R/W	Xh	0h = 悬空 1h = 10k Ω 2h = 100k Ω 3h = 1M Ω
3:2	OUT_CTRL	R/W	Xh	0h = 推挽 1X 1h = 推挽 2X 2h = 开漏 NMOS 1X 3h = 开漏 NMOS 2X
1:0	IN_CTRL	R/W	Xh	0h = 不具有施密特触发的数字输入 1h = 具有施密特触发的数字输入 2h = 低电压数字输入 3h = 模拟 I/O

8.4.4.4.3.15 IO14_CFG 寄存器 (偏移 = 30Eh) [复位 = X0h]

IO14_CFG 如 [表 8-279](#) 所示。

返回到[汇总表](#)。

GPIO14 配置

表 8-279. IO14_CFG 寄存器字段说明

位	字段	类型	复位	说明
7	OE	R/W	0h	0h = 输入 1h = 输出
6	PULL_UP_EN	R/W	0h	0h = 下拉 1h = 上拉
5:4	RES_SEL	R/W	0h	0h = 悬空 1h = 10k Ω 2h = 100k Ω 3h = 1M Ω
3:2	OUT_CTRL	R/W	Xh	0h = 推挽 1X 1h = 推挽 2X 2h = 开漏 NMOS 1X 3h = 开漏 NMOS 2X
1:0	IN_CTRL	R/W	Xh	0h = 不具有施密特触发的数字输入 1h = 具有施密特触发的数字输入 2h = 低电压数字输入 3h = 模拟 I/O

8.4.4.4.3.16 IO15_CFG 寄存器 (偏移 = 30Fh) [复位 = XXh]

IO15_CFG 如 [表 8-280](#) 所示。

返回到[汇总表](#)。

GPIO15 配置

表 8-280. IO15_CFG 寄存器字段说明

位	字段	类型	复位	说明
7	RESERVED	R	0h	保留
6	PULL_UP_EN	R/W	Xh	0h = 下拉 1h = 上拉
5:4	RES_SEL	R/W	Xh	0h = 悬空 1h = 10k Ω 2h = 100k Ω 3h = 1M Ω
3:2	OUT_CTRL	R/W	Xh	0h = 推挽 1X 1h = 推挽 2X 2h = 开漏 NMOS 1X 3h = 开漏 NMOS 2X

表 8-280. IO15_CFG 寄存器字段说明 (续)

位	字段	类型	复位	说明
1:0	IN_CTRL	R/W	Xh	0h = 不具有施密特触发的数字输入 1h = 具有施密特触发的数字输入 2h = 低电压数字输入 3h = 模拟 I/O

8.4.4.4.3.17 IO16_CFG 寄存器 (偏移 = 310h) [复位 = XXh]

IO16_CFG 如表 8-281 所示。

返回到[汇总表](#)。

GPIO16 配置

表 8-281. IO16_CFG 寄存器字段说明

位	字段	类型	复位	说明
7	RESERVED	R	0h	保留
6	PULL_UP_EN	R/W	Xh	0h = 下拉 1h = 上拉
5:4	RES_SEL	R/W	Xh	0h = 悬空 1h = 10k Ω 2h = 100k Ω 3h = 1M Ω
3:2	OUT_CTRL	R/W	Xh	0h = 推挽 1X 1h = 推挽 2X 2h = 开漏 NMOS 1X 3h = 开漏 NMOS 2X
1:0	IN_CTRL	R/W	Xh	0h = 不具有施密特触发的数字输入 1h = 具有施密特触发的数字输入 2h = 低电压数字输入 3h = 模拟 I/O

8.4.4.4.3.18 IO17_CFG 寄存器 (偏移 = 311h) [复位 = XXh]

IO17_CFG 如表 8-282 所示。

返回到[汇总表](#)。

GPIO17 配置

表 8-282. IO17_CFG 寄存器字段说明

位	字段	类型	复位	说明
7	RESERVED	R	0h	保留
6	PULL_UP_EN	R/W	Xh	0h = 下拉 1h = 上拉
5:4	RES_SEL	R/W	Xh	0h = 悬空 1h = 10k Ω 2h = 100k Ω 3h = 1M Ω
3:2	OUT_CTRL	R/W	Xh	0h = 推挽 1X 1h = 推挽 2X 2h = 开漏 NMOS 1X 3h = 开漏 NMOS 2X
1:0	IN_CTRL	R/W	Xh	0h = 不具有施密特触发的数字输入 1h = 具有施密特触发的数字输入 2h = 低电压数字输入 3h = 模拟 I/O

8.4.4.4.3.19 VIO_SEL_0 寄存器 (偏移 = 320h) [复位 = X0h]

VIO_SEL_0 如表 8-283 所示。

返回到[汇总表](#)。

IO8 到 IO1 虚拟 IO 选择

表 8-283. VIO_SEL_0 寄存器字段说明

位	字段	类型	复位	说明
7	V_IN7	R/W	0h	0h = IO9 1h = V_IN7
6	V_IN6	R/W	0h	0h = IO7 1h = V_IN6
5	V_IN5	R/W	0h	0h = IO6 1h = V_IN5
4	V_IN4	R/W	0h	0h = IO5 1h = V_IN4
3	V_IN3	R/W	Xh	0h = IO4 1h = V_IN3
2	V_IN2	R/W	Xh	0h = IO3 1h = V_IN2
1	V_IN1	R/W	Xh	0h = IO2 1h = V_IN1
0	V_IN0	R/W	Xh	0h = IO1 1h = V_IN0

8.4.4.4.3.20 LUT_FS_0 寄存器 (偏移 = 324h) [复位 = 0Xh]

LUT_FS_0 如 [表 8-284](#) 所示。

返回到[汇总表](#)。

LUT2_3 至 LUT2_0 功能选择

表 8-284. LUT_FS_0 寄存器字段说明

位	字段	类型	复位	说明
7:4	RESERVED	R	0h	保留
3	LUT2_3_FS	R/W	Xh	0h = LUT 1h = PGEN
2	LUT2_2_FS	R/W	Xh	0h = LUT 1h = DFF
1	LUT2_1_FS	R/W	Xh	0h = LUT 1h = DFF
0	LUT2_0_FS	R/W	Xh	0h = LUT 1h = DFF

8.4.4.4.3.21 LUT_FS_1 寄存器 (偏移 = 325h) [复位 = XXh]

LUT_FS_1 如 [表 8-285](#) 所示。

返回到[汇总表](#)。

LUT3_5 至 LUT3_0 功能选择

表 8-285. LUT_FS_1 寄存器字段说明

位	字段	类型	复位	说明
7:6	RESERVED	R	0h	保留
5	LUT3_5_FS	R/W	Xh	0h = LUT 1h = DFF/SR
4	LUT3_4_FS	R/W	Xh	0h = LUT 1h = DFF/SR
3	LUT3_3_FS	R/W	Xh	0h = LUT 1h = DFF/SR
2	LUT3_2_FS	R/W	Xh	0h = LUT 1h = DFF/SR
1	LUT3_1_FS	R/W	Xh	0h = LUT 1h = DFF

表 8-285. LUT_FS_1 寄存器字段说明 (续)

位	字段	类型	复位	说明
0	LUT3_0_FS	R/W	Xh	0h = LUT 1h = DFF

8.4.4.4.3.22 LUT_FS_3 寄存器 (偏移 = 327h) [复位 = 0Xh]

LUT_FS_3 如 表 8-286 所示。

返回到[汇总表](#)。

LUT4_3 至 LUT4_0 功能选择

表 8-286. LUT_FS_3 寄存器字段说明

位	字段	类型	复位	说明
7:4	RESERVED	R	0h	保留
3	LUT4_3_FS	R/W	Xh	0h = LUT 1h = DFF
2	LUT4_2_FS	R/W	Xh	0h = LUT 1h = DFF
1	LUT4_1_FS	R/W	Xh	0h = LUT 1h = DFF
0	LUT4_0_FS	R/W	Xh	0h = LUT 1h = DFF

8.4.4.4.3.23 LUT2_0_CFG 寄存器 (偏移 = 328h) [复位 = X0h]

LUT2_0_CFG 如 表 8-287 所示。

返回到[汇总表](#)。

LUT2_0/DFF0 配置

表 8-287. LUT2_0_CFG 寄存器字段说明

位	字段	类型	复位	说明
7:4	RESERVED	R	0h	保留
3	BIT3	R/W	Xh	LUT2[3] 或 DFF CLK POL 0h = 同相时钟 1h = 反相时钟
2	BIT2	R/W	Xh	LUT2[2] 或 DFF INIT VAL 0h = 低电平 1h = 高电平
1	BIT1	R/W	Xh	LUT2[1] 或 DFF OUT POL 0h = 同相输出 1h = 反相输出
0	BIT0	R/W	Xh	LUT2[0] 或 DFF / LAT SEL 0h = DFF 功能 1h = LATCH 功能

8.4.4.4.3.24 LUT2_1_CFG 寄存器 (偏移 = 329h) [复位 = X0h]

LUT2_1_CFG 如 表 8-288 所示。

返回到[汇总表](#)。

LUT2_1/DFF1 配置

表 8-288. LUT2_1_CFG 寄存器字段说明

位	字段	类型	复位	说明
7:4	RESERVED	R	0h	保留

表 8-288. LUT2_1_CFG 寄存器字段说明 (续)

位	字段	类型	复位	说明
3	BIT3	R/W	Xh	LUT2[3] 或 DFF CLK POL 0h = 同相时钟 1h = 反相时钟
2	BIT2	R/W	Xh	LUT2[2] 或 DFF INIT VAL 0h = 低电平 1h = 高电平
1	BIT1	R/W	Xh	LUT2[1] 或 DFF OUT POL 0h = 同相输出 1h = 反相输出
0	BIT0	R/W	Xh	LUT2[0] 或 DFF / LAT SEL 0h = DFF 功能 1h = LATCH 功能

8.4.4.4.3.25 LUT2_2_CFG 寄存器 (偏移 = 32Ah) [复位 = X0h]

LUT2_2_CFG 如 [表 8-289](#) 所示。

返回到[汇总表](#)。

LUT2_2/DFF2 配置

表 8-289. LUT2_2_CFG 寄存器字段说明

位	字段	类型	复位	说明
7:4	RESERVED	R	0h	保留
3	BIT3	R/W	Xh	LUT2[3] 或 DFF CLK POL 0h = 同相时钟 1h = 反相时钟
2	BIT2	R/W	Xh	LUT2[2] 或 DFF INIT VAL 0h = 低电平 1h = 高电平
1	BIT1	R/W	Xh	LUT2[1] 或 DFF OUT POL 0h = 同相输出 1h = 反相输出
0	BIT0	R/W	Xh	LUT2[0] 或 DFF / LAT SEL 0h = DFF 功能 1h = LATCH 功能

8.4.4.4.3.26 LUT2_3_CFG0 寄存器 (偏移 = 32Eh) [复位 = XXh]

LUT2_3_CFG0 如 [表 8-290](#) 所示。

返回到[汇总表](#)。

LUT2_3/PGEN 配置 0

表 8-290. LUT2_3_CFG0 寄存器字段说明

位	字段	类型	复位	说明
7:6	RESERVED	R	0h	保留
5	PGEN_RST	R/W	Xh	OTP_SPARE 或 PGEN RST LVL 0h = 低电平 1h = 高电平
4	RESERVED	R	0h	保留

表 8-290. LUT2_3_CFG0 寄存器字段说明 (续)

位	字段	类型	复位	说明
3:0	BITS3_0	R/W	Xh	LUT2[3:0] 或 PGEN SIZE 0h = 1 1h = 2 2h = 3 3h = 4 4h = 5 5h = 6 6h = 7 7h = 8 8h = 9 9h = 10 Ah = 11 Bh = 12 Ch = 13 Dh = 14 Eh = 15 Fh = 16

8.4.4.4.3.27 LUT2_3_CFG1 寄存器 (偏移 = 32Fh) [复位 = X0h]

LUT2_3_CFG1 如表 8-291 所示。

返回到[汇总表](#)。

PGEN 配置 1

表 8-291. LUT2_3_CFG1 寄存器字段说明

位	字段	类型	复位	说明
7:0	PGEN_DATA_LSB	R/W	Xh	PGEN_DATA[7:0]

8.4.4.4.3.28 LUT2_3_CFG2 寄存器 (偏移 = 330h) [复位 = X0h]

LUT2_3_CFG2 如表 8-292 所示。

返回到[汇总表](#)。

PGEN 配置 2

表 8-292. LUT2_3_CFG2 寄存器字段说明

位	字段	类型	复位	说明
7:0	PGEN_DATA_MSB	R/W	Xh	PGEN_DATA[15:8]

8.4.4.4.3.29 LUT3_0_CFG 寄存器 (偏移 = 334h) [复位 = X0h]

LUT3_0_CFG 如表 8-293 所示。

返回到[汇总表](#)。

LUT3_0/DFF3 配置

表 8-293. LUT3_0_CFG 寄存器字段说明

位	字段	类型	复位	说明
7	BIT7	R/W	0h	LUT3[7]
6	BIT6	R/W	0h	LUT3[6] 或 DFF NUM SEL 0h = 1-DFF 1h = 2-DFF
5	BIT5	R/W	0h	LUT3[5] 或 DFF RST LVL 0h = 低电平 1h = 高电平
4	BIT4	R/W	0h	LUT3[4] 或 DFF RST / SET SEL 0h = 复位 (CLRZ) 1h = 设置 (PREZ)

表 8-293. LUT3_0_CFG 寄存器字段说明 (续)

位	字段	类型	复位	说明
3	BIT3	R/W	Xh	LUT3[3] 或 DFF CLK POL 0h = 同相时钟 1h = 反相时钟
2	BIT2	R/W	Xh	LUT3[2] 或 DFF INIT VAL 0h = 低电平 1h = 高电平
1	BIT1	R/W	Xh	LUT3[1] 或 DFF OUT POL 0h = 同相输出 1h = 反相输出
0	BIT0	R/W	Xh	LUT3[0] 或 DFF / LAT SEL 0h = DFF 功能 1h = LATCH 功能

8.4.4.4.3.30 LUT3_1_CFG 寄存器 (偏移 = 335h) [复位 = X0h]

LUT3_1_CFG 如 [表 8-294](#) 所示。

返回到[汇总表](#)。

LUT3_1/DFF4 配置

表 8-294. LUT3_1_CFG 寄存器字段说明

位	字段	类型	复位	说明
7	BIT7	R/W	0h	LUT3[7]
6	BIT6	R/W	0h	LUT3[6] 或 DFF NUM SEL 0h = 1-DFF 1h = 2-DFF
5	BIT5	R/W	0h	LUT3[5] 或 DFF RST LVL 0h = 低电平 1h = 高电平
4	BIT4	R/W	0h	LUT3[4] 或 DFF RST / SET SEL 0h = 复位 (CLRZ) 1h = 设置 (PREZ)
3	BIT3	R/W	Xh	LUT3[3] 或 DFF CLK POL 0h = 同相时钟 1h = 反相时钟
2	BIT2	R/W	Xh	LUT3[2] 或 DFF INIT VAL 0h = 低电平 1h = 高电平
1	BIT1	R/W	Xh	LUT3[1] 或 DFF OUT POL 0h = 同相输出 1h = 反相输出
0	BIT0	R/W	Xh	LUT3[0] 或 DFF / LAT SEL 0h = DFF 功能 1h = LATCH 功能

8.4.4.4.3.31 LUT3_2_CFG0 寄存器 (偏移 = 336h) [复位 = X0h]

LUT3_2_CFG0 如 [表 8-295](#) 所示。

返回到[汇总表](#)。

LUT3_2/DFF5/SR0 配置 0

表 8-295. LUT3_2_CFG0 寄存器字段说明

位	字段	类型	复位	说明
7	BIT7	R/W	0h	LUT3[7]

表 8-295. LUT3_2_CFG0 寄存器字段说明 (续)

位	字段	类型	复位	说明
6:4	BITS6_4	R/W	0h	LUT3[6:4] 或 SR SIZE 0h = 1 (DFF) 1h = 2 2h = 3 3h = 4 4h = 5 5h = 6 6h = 7 7h = 8
3	BIT3	R/W	Xh	LUT3[3] 或 DFF / SR RST LVL 0h = 低电平 1h = 高电平
2	BIT2	R/W	Xh	LUT3[2] 或 DFF / SR RST / SET SEL 0h = 复位 (CLRZ) 1h = 设置 (PREZ)
1	BIT1	R/W	Xh	LUT3[1] 或 DFF / SR OUT POL 0h = 同相输出 1h = 反相输出
0	BIT0	R/W	Xh	LUT3[0] 或 DFF / LAT SEL 0h = DFF 功能 1h = LATCH 功能

8.4.4.4.3.32 LUT3_2_CFG1 寄存器 (偏移 = 337h) [复位 = X0h]

LUT3_2_CFG1 如表 8-296 所示。

返回到[汇总表](#)。

LUT3_2/DFF5/SR0 配置 1

表 8-296. LUT3_2_CFG1 寄存器字段说明

位	字段	类型	复位	说明
7:0	BITS15_8	R/W	Xh	DFF / SR INIT VAL

8.4.4.4.3.33 LUT3_3_CFG0 寄存器 (偏移 = 338h) [复位 = X0h]

LUT3_3_CFG0 如表 8-297 所示。

返回到[汇总表](#)。

LUT3_3/DFF6/SR1 配置 0

表 8-297. LUT3_3_CFG0 寄存器字段说明

位	字段	类型	复位	说明
7	BIT7	R/W	0h	LUT3[7]
6:4	BITS6_4	R/W	0h	LUT3[6:4] 或 SR SIZE 0h = 1 (DFF) 1h = 2 2h = 3 3h = 4 4h = 5 5h = 6 6h = 7 7h = 8
3	BIT3	R/W	Xh	LUT3[3] 或 DFF / SR RST LVL 0h = 低电平 1h = 高电平
2	BIT2	R/W	Xh	LUT3[2] 或 DFF / SR RST / SET SEL 0h = 复位 (CLRZ) 1h = 设置 (PREZ)
1	BIT1	R/W	Xh	LUT3[1] 或 DFF / SR OUT POL 0h = 同相输出 1h = 反相输出

表 8-297. LUT3_3_CFG0 寄存器字段说明 (续)

位	字段	类型	复位	说明
0	BIT0	R/W	Xh	LUT3[0] 或 DFF / LAT SEL 0h = DFF 功能 1h = LATCH 功能

8.4.4.4.3.34 LUT3_3_CFG1 寄存器 (偏移 = 339h) [复位 = X0h]

LUT3_3_CFG1 如表 8-298 所示。

返回到[汇总表](#)。

LUT3_3/DFF6/SR1 配置 1

表 8-298. LUT3_3_CFG1 寄存器字段说明

位	字段	类型	复位	说明
7:0	BITS15_8	R/W	Xh	DFF / SR INIT VAL

8.4.4.4.3.35 LUT3_4_CFG0 寄存器 (偏移 = 33Ah) [复位 = X0h]

LUT3_4_CFG0 如表 8-299 所示。

返回到[汇总表](#)。

LUT3_4/DFF7/SR2 配置 0

表 8-299. LUT3_4_CFG0 寄存器字段说明

位	字段	类型	复位	说明
7	BIT7	R/W	0h	LUT3[7]
6:4	BITS6_4	R/W	0h	LUT3[6:4] 或 SR SIZE 0h = 1 (DFF) 1h = 2 2h = 3 3h = 4 4h = 5 5h = 6 6h = 7 7h = 8
3	BIT3	R/W	Xh	LUT3[3] 或 DFF / SR RST LVL 0h = 低电平 1h = 高电平
2	BIT2	R/W	Xh	LUT3[2] 或 DFF / SR RST / SET SEL 0h = 复位 (CLRZ) 1h = 设置 (PREZ)
1	BIT1	R/W	Xh	LUT3[1] 或 DFF / SR OUT POL 0h = 同相输出 1h = 反相输出
0	BIT0	R/W	Xh	LUT3[0] 或 DFF / LAT SEL 0h = DFF 功能 1h = LATCH 功能

8.4.4.4.3.36 LUT3_4_CFG1 寄存器 (偏移 = 33Bh) [复位 = X0h]

LUT3_4_CFG1 如表 8-300 所示。

返回到[汇总表](#)。

LUT3_4/DFF7/SR2 配置 1

表 8-300. LUT3_4_CFG1 寄存器字段说明

位	字段	类型	复位	说明
7:0	BITS15_8	R/W	Xh	DFF / SR INIT VAL

8.4.4.4.3.37 LUT3_5_CFG0 寄存器 (偏移 = 33Ch) [复位 = X0h]

LUT3_5_CFG0 如 [表 8-301](#) 所示。

返回到[汇总表](#)。

LUT3_5/DFF8/SR3 配置 0

表 8-301. LUT3_5_CFG0 寄存器字段说明

位	字段	类型	复位	说明
7	BIT7	R/W	0h	LUT3[7]
6:4	BITS6_4	R/W	0h	LUT3[6:4] 或 SR SIZE 0h = 1 (DFF) 1h = 2 2h = 3 3h = 4 4h = 5 5h = 6 6h = 7 7h = 8
3	BIT3	R/W	Xh	LUT3[3] 或 DFF / SR RST LVL 0h = 低电平 1h = 高电平
2	BIT2	R/W	Xh	LUT3[2] 或 DFF / SR RST / SET SEL 0h = 复位 (CLRZ) 1h = 设置 (PREZ)
1	BIT1	R/W	Xh	LUT3[1] 或 DFF / SR OUT POL 0h = 同相输出 1h = 反相输出
0	BIT0	R/W	Xh	LUT3[0] 或 DFF / LAT SEL 0h = DFF 功能 1h = LATCH 功能

8.4.4.4.3.38 LUT3_5_CFG1 寄存器 (偏移 = 33Dh) [复位 = X0h]

LUT3_5_CFG1 如 [表 8-302](#) 所示。

返回到[汇总表](#)。

LUT3_5/DFF8/SR3 配置 1

表 8-302. LUT3_5_CFG1 寄存器字段说明

位	字段	类型	复位	说明
7:0	BITS15_8	R/W	Xh	DFF / SR INIT VAL

8.4.4.4.3.39 LUT4_0_CFG0 寄存器 (偏移 = 344h) [复位 = X0h]

LUT4_0_CFG0 如 [表 8-303](#) 所示。

返回到[汇总表](#)。

LUT4_0/DFF15 配置 0

表 8-303. LUT4_0_CFG0 寄存器字段说明

位	字段	类型	复位	说明
7	BIT7	R/W	0h	LUT4[7]
6	BIT6	R/W	0h	LUT4[6] 或 DFF NUM SEL 0h = 1-DFF 1h = 2-DFF
5	BIT5	R/W	0h	LUT4[5] 或 DFF RST LVL 0h = 低电平 1h = 高电平
4	BIT4	R/W	0h	LUT4[4] 或 DFF RST / SET SEL 0h = 复位 (CLRZ) 1h = 设置 (PREZ)

表 8-303. LUT4_0_CFG0 寄存器字段说明 (续)

位	字段	类型	复位	说明
3	BIT3	R/W	Xh	LUT4[3] 或 DFF CLK POL 0h = 同相时钟 1h = 反相时钟
2	BIT2	R/W	Xh	LUT4[2] 或 DFF INIT VAL 0h = 低电平 1h = 高电平
1	BIT1	R/W	Xh	LUT4[1] 或 DFF OUT POL 0h = 同相输出 1h = 反相输出
0	BIT0	R/W	Xh	LUT4[0] 或 DFF / LAT SEL 0h = DFF 功能 1h = LATCH 功能

8.4.4.4.3.40 LUT4_0_CFG1 寄存器 (偏移 = 345h) [复位 = X0h]

LUT4_0_CFG1 如 [表 8-304](#) 所示。

返回到[汇总表](#)。

LUT4_0/DFF15 配置 1

表 8-304. LUT4_0_CFG1 寄存器字段说明

位	字段	类型	复位	说明
7:0	BITS15_8	R/W	Xh	LUT4[15:8]

8.4.4.4.3.41 LUT4_1_CFG0 寄存器 (偏移 = 346h) [复位 = X0h]

LUT4_1_CFG0 如 [表 8-305](#) 所示。

返回到[汇总表](#)。

LUT4_1/DFF16 配置 0

表 8-305. LUT4_1_CFG0 寄存器字段说明

位	字段	类型	复位	说明
7	BIT7	R/W	0h	LUT4[7]
6	BIT6	R/W	0h	LUT4[6] 或 DFF NUM SEL 0h = 1-DFF 1h = 2-DFF
5	BIT5	R/W	0h	LUT4[5] 或 DFF RST LVL 0h = 低电平 1h = 高电平
4	BIT4	R/W	0h	LUT4[4] 或 DFF RST / SET SEL 0h = 复位 (CLRZ) 1h = 设置 (PREZ)
3	BIT3	R/W	Xh	LUT4[3] 或 DFF CLK POL 0h = 同相时钟 1h = 反相时钟
2	BIT2	R/W	Xh	LUT4[2] 或 DFF INIT VAL 0h = 低电平 1h = 高电平
1	BIT1	R/W	Xh	LUT4[1] 或 DFF OUT POL 0h = 同相输出 1h = 反相输出
0	BIT0	R/W	Xh	LUT4[0] 或 DFF / LAT SEL 0h = DFF 功能 1h = LATCH 功能

8.4.4.4.3.42 LUT4_1_CFG1 寄存器 (偏移 = 347h) [复位 = X0h]

LUT4_1_CFG1 如 表 8-306 所示。

返回到[汇总表](#)。

LUT4_1/DFF16 配置 1

表 8-306. LUT4_1_CFG1 寄存器字段说明

位	字段	类型	复位	说明
7:0	BITS15_8	R/W	Xh	LUT4[15:8]

8.4.4.4.3.43 LUT4_2_CFG0 寄存器 (偏移 = 348h) [复位 = X0h]

LUT4_2_CFG0 如 表 8-307 所示。

返回到[汇总表](#)。

LUT4_2/DFF17 配置 0

表 8-307. LUT4_2_CFG0 寄存器字段说明

位	字段	类型	复位	说明
7	BIT7	R/W	0h	LUT4[7]
6	BIT6	R/W	0h	LUT4[6] 或 DFF NUM SEL 0h = 1-DFF 1h = 2-DFF
5	BIT5	R/W	0h	LUT4[5] 或 DFF RST LVL 0h = 低电平 1h = 高电平
4	BIT4	R/W	0h	LUT4[4] 或 DFF RST / SET SEL 0h = 复位 (CLRZ) 1h = 设置 (PREZ)
3	BIT3	R/W	Xh	LUT4[3] 或 DFF CLK POL 0h = 同相时钟 1h = 反相时钟
2	BIT2	R/W	Xh	LUT4[2] 或 DFF INIT VAL 0h = 低电平 1h = 高电平
1	BIT1	R/W	Xh	LUT4[1] 或 DFF OUT POL 0h = 同相输出 1h = 反相输出
0	BIT0	R/W	Xh	LUT4[0] 或 DFF / LAT SEL 0h = DFF 功能 1h = LATCH 功能

8.4.4.4.3.44 LUT4_2_CFG1 寄存器 (偏移 = 349h) [复位 = X0h]

LUT4_2_CFG1 如 表 8-308 所示。

返回到[汇总表](#)。

LUT4_2/DFF17 配置 1

表 8-308. LUT4_2_CFG1 寄存器字段说明

位	字段	类型	复位	说明
7:0	BITS15_8	R/W	Xh	LUT4[15:8]

8.4.4.4.3.45 LUT4_3_CFG0 寄存器 (偏移 = 34Ah) [复位 = X0h]

LUT4_3_CFG0 如 表 8-309 所示。

返回到[汇总表](#)。

LUT4_3/DFF18 配置 0

表 8-309. LUT4_3_CFG0 寄存器字段说明

位	字段	类型	复位	说明
7	BIT7	R/W	0h	LUT4[7]
6	BIT6	R/W	0h	LUT4[6] 或 DFF NUM SEL 0h = 1-DFF 1h = 2-DFF
5	BIT5	R/W	0h	LUT4[5] 或 DFF RST LVL 0h = 低电平 1h = 高电平
4	BIT4	R/W	0h	LUT4[4] 或 DFF RST / SET SEL 0h = 复位 (CLRZ) 1h = 设置 (PREZ)
3	BIT3	R/W	Xh	LUT4[3] 或 DFF CLK POL 0h = 同相时钟 1h = 反相时钟
2	BIT2	R/W	Xh	LUT4[2] 或 DFF INIT VAL 0h = 低电平 1h = 高电平
1	BIT1	R/W	Xh	LUT4[1] 或 DFF OUT POL 0h = 同相输出 1h = 反相输出
0	BIT0	R/W	Xh	LUT4[0] 或 DFF / LAT SEL 0h = DFF 功能 1h = LATCH 功能

8.4.4.4.3.46 LUT4_3_CFG1 寄存器 (偏移 = 34Bh) [复位 = X0h]

LUT4_3_CFG1 如 [表 8-310](#) 所示。

返回到[汇总表](#)。

LUT4_3/DFF18 配置 1

表 8-310. LUT4_3_CFG1 寄存器字段说明

位	字段	类型	复位	说明
7:0	BITS15_8	R/W	Xh	LUT4[15:8]

8.4.4.4.3.47 LUT3_6_CFG0 寄存器 (偏移 = 354h) [复位 = X0h]

LUT3_6_CFG0 如 [表 8-311](#) 所示。

返回到[汇总表](#)。

LDC0 配置 0

表 8-311. LUT3_6_CFG0 寄存器字段说明

位	字段	类型	复位	说明
7	BIT7	R/W	0h	LUT3[7]
6	BIT6	R/W	0h	LUT3[6] 或 DFF NUM SEL 0h = 1-DFF 1h = 2-DFF
5	BIT5	R/W	0h	LUT3[5] 或 DFF RST LVL 0h = 低电平 1h = 高电平
4	BIT4	R/W	0h	LUT3[4] 或 DFF RST / SET SEL 0h = 复位 (CLRZ) 1h = 设置 (PREZ)
3	BIT3	R/W	Xh	LUT3[3] 或 DFF CLK POL 0h = 同相时钟 1h = 反相时钟

表 8-311. LUT3_6_CFG0 寄存器字段说明 (续)

位	字段	类型	复位	说明
2	BIT2	R/W	Xh	LUT3[2] 或 DFF INIT VAL 0h = 低电平 1h = 高电平
1	BIT1	R/W	Xh	LUT3[1] 或 DFF OUT POL 0h = 同相输出 1h = 反相输出
0	BIT0	R/W	Xh	LUT3[0] 或 DFF / LAT SEL 0h = DFF 功能 1h = LATCH 功能

8.4.4.4.3.48 LUT3_6_CFG1 寄存器 (偏移 = 355h) [复位 = X0h]

LUT3_6_CFG1 如表 8-312 所示。

返回到[汇总表](#)。

LDC0 配置 1

表 8-312. LUT3_6_CFG1 寄存器字段说明

位	字段	类型	复位	说明
7:0	CNT_DATA	R/W	Xh	CNT DATA

8.4.4.4.3.49 LUT3_6_CFG2 寄存器 (偏移 = 356h) [复位 = X0h]

LUT3_6_CFG2 如表 8-313 所示。

返回到[汇总表](#)。

LDC0 配置 2

表 8-313. LUT3_6_CFG2 寄存器字段说明

位	字段	类型	复位	说明
7:4	CLK_SEL	R/W	0h	CNT CLK SEL 0h = OSC2 (25MHz) 1h = OSC2 / 4 2h = OSC1 (2MHz) 3h = OSC1 / 8 4h = OSC1 / 64 5h = OSC1 / 512 6h = OSC0 (2kHz) 7h = OSC0 / 8 8h = OSC0 / 64 9h = OSC0 / 512 Ah = OSC0 / 4096 Bh = OSC0 / 32768 Ch = OSC0 / 262144 Dh = 保留 Eh = 保留 Fh = 来自 CMX 的外部 CLK
3:0	MODE_SEL	R/W	Xh	CNT MODE 和 EDGE SEL 0h = 延迟/双边沿 1h = 延迟/下降沿 2h = 延迟/上升沿 3h = 单次触发/双边沿 4h = 单稳态/下降沿 5h = 单稳态/上升沿 6h = 频率检测/双边沿 7h = 频率检测/下降沿 8h = 频率检测/上升沿 9h = 边沿检测/双边沿 Ah = 边沿检测/下降沿 Bh = 边沿检测/上升沿 Ch = 计数器/双边沿 Dh = 计数器/下降沿 Eh = 计数器/上升沿 Fh = 计数器/高电平复位

8.4.4.4.3.50 LUT3_6_CFG3 寄存器 (偏移 = 357h) [复位 = X0h]

LUT3_6_CFG3 如 表 8-314 所示。

返回到[汇总表](#)。

LDC0 配置 3

表 8-314. LUT3_6_CFG3 寄存器字段说明

位	字段	类型	复位	说明
7:6	RESERVED	R	0h	保留
5	RST_SYNC	R/W	0h	CNT RST SYNC 绕过选项 0h = 2-DFF 同步 1h = 绕过 2-DFF
4	RESERVED	R	0h	保留
3:2	CNT_INIT	R/W	Xh	CNT INIT VAL 0h = 绕过初始 1h = 初始低电平 2h = 初始高电平 3h = 初始高电平 (保留)
1	OUT_POL	R/W	Xh	CNT OUT POL 0h = 同相 1h = 反相
0	DLY_EDET	R/W	Xh	DLY EDGE DETECT 选项 0h = 延迟功能 1h = 启用延迟功能上的边沿检测

8.4.4.4.3.51 LUT3_6_CFG4 寄存器 (偏移 = 358h) [复位 = XXh]

LUT3_6_CFG4 如 表 8-315 所示。

返回到[汇总表](#)。

LDC0 配置 4

表 8-315. LUT3_6_CFG4 寄存器字段说明

位	字段	类型	复位	说明
7:5	RESERVED	R	0h	保留
4	LDC_FS	R/W	Xh	LUT3 / DFF 功能选择 0h = LUT 1h = DFF
3:2	LDC_CMX_IN_SEL	R/W	Xh	LUT3 / DFF 输入路由选择 0h = CNT OUT 至 LUT IN2 / DFF RST IN 1h = CNT OUT 至 LUT IN1 / DFF D IN 2h = CNT OUT 至 LUT IN0 / DFF CLK IN 3h = 保留
1:0	LDC_CMX_MODE	R/W	Xh	LUT3 / DFF + CNT 模式选择 0h = 仅 LUT / DFF 1h = 仅 CNT 2h = CNT OUT 至 LUT / DFF IN 3h = LUT / DFF OUT 至 CNT IN

8.4.4.4.3.52 LUT3_7_CFG0 寄存器 (偏移 = 359h) [复位 = X0h]

LUT3_7_CFG0 如 表 8-316 所示。

返回到[汇总表](#)。

LDC1 配置 0

表 8-316. LUT3_7_CFG0 寄存器字段说明

位	字段	类型	复位	说明
7	BIT7	R/W	0h	LUT3[7]

表 8-316. LUT3_7_CFG0 寄存器字段说明 (续)

位	字段	类型	复位	说明
6	BIT6	R/W	0h	LUT3[6] 或 DFF NUM SEL 0h = 1-DFF 1h = 2-DFF
5	BIT5	R/W	0h	LUT3[5] 或 DFF RST LVL 0h = 低电平 1h = 高电平
4	BIT4	R/W	0h	LUT3[4] 或 DFF RST / SET SEL 0h = 复位 (CLRZ) 1h = 设置 (PREZ)
3	BIT3	R/W	Xh	LUT3[3] 或 DFF CLK POL 0h = 同相时钟 1h = 反相时钟
2	BIT2	R/W	Xh	LUT3[2] 或 DFF INIT VAL 0h = 低电平 1h = 高电平
1	BIT1	R/W	Xh	LUT3[1] 或 DFF OUT POL 0h = 同相输出 1h = 反相输出
0	BIT0	R/W	Xh	LUT3[0] 或 DFF / LAT SEL 0h = DFF 功能 1h = LATCH 功能

8.4.4.4.3.53 LUT3_7_CFG1 寄存器 (偏移 = 35Ah) [复位 = X0h]

LUT3_7_CFG1 如表 8-317 所示。

返回到汇总表。

LDC1 配置 1

表 8-317. LUT3_7_CFG1 寄存器字段说明

位	字段	类型	复位	说明
7:0	CNT_DATA	R/W	Xh	CNT DATA

8.4.4.4.3.54 LUT3_7_CFG2 寄存器 (偏移 = 35Bh) [复位 = X0h]

LUT3_7_CFG2 如表 8-318 所示。

返回到汇总表。

LDC1 配置 2

表 8-318. LUT3_7_CFG2 寄存器字段说明

位	字段	类型	复位	说明
7:4	CLK_SEL	R/W	0h	CNT CLK SEL 0h = OSC2 (25MHz) 1h = OSC2 / 4 2h = OSC1 (2MHz) 3h = OSC1 / 8 4h = OSC1 / 64 5h = OSC1 / 512 6h = OSC0 (2kHz) 7h = OSC0 / 8 8h = OSC0 / 64 9h = OSC0 / 512 Ah = OSC0 / 4096 Bh = OSC0 / 32768 Ch = OSC0 / 262144 Dh = 保留 Eh = 保留 Fh = 来自 CMX 的外部 CLK

表 8-318. LUT3_7_CFG2 寄存器字段说明 (续)

位	字段	类型	复位	说明
3:0	MODE_SEL	R/W	Xh	CNT MODE 和 EDGE SEL 0h = 延迟/双边沿 1h = 延迟/下降沿 2h = 延迟/上升沿 3h = 单次触发/双边沿 4h = 单稳态/下降沿 5h = 单稳态/上升沿 6h = 频率检测/双边沿 7h = 频率检测/下降沿 8h = 频率检测/上升沿 9h = 边沿检测/双边沿 Ah = 边沿检测/下降沿 Bh = 边沿检测/上升沿 Ch = 计数器/双边沿 Dh = 计数器/下降沿 Eh = 计数器/上升沿 Fh = 计数器/高电平复位

8.4.4.4.3.55 LUT3_7_CFG3 寄存器 (偏移 = 35Ch) [复位 = X0h]

LUT3_7_CFG3 如表 8-319 所示。

返回到[汇总表](#)。

LDC1 配置 3

表 8-319. LUT3_7_CFG3 寄存器字段说明

位	字段	类型	复位	说明
7:6	RESERVED	R	0h	保留
5	RST_SYNC	R/W	0h	CNT RST SYNC 绕过选项 0h = 2-DFF 同步 1h = 绕过 2-DFF
4	RESERVED	R	0h	保留
3:2	CNT_INIT	R/W	Xh	CNT INIT VAL 0h = 绕过初始 1h = 初始低电平 2h = 初始高电平 3h = 初始高电平 (保留)
1	OUT_POL	R/W	Xh	CNT OUT POL 0h = 同相 1h = 反相
0	DLY_EDET	R/W	Xh	DLY EDGE DETECT 选项 0h = 延迟功能 1h = 启用延迟功能上的边沿检测

8.4.4.4.3.56 LUT3_7_CFG4 寄存器 (偏移 = 35Dh) [复位 = XXh]

LUT3_7_CFG4 如表 8-320 所示。

返回到[汇总表](#)。

LDC1 配置 4

表 8-320. LUT3_7_CFG4 寄存器字段说明

位	字段	类型	复位	说明
7:5	RESERVED	R	0h	保留
4	LDC_FS	R/W	Xh	LUT3 / DFF 功能选择 0h = LUT 1h = DFF
3:2	LDC_CMX_IN_SEL	R/W	Xh	LUT3 / DFF 输入路由选择 0h = CNT OUT 至 LUT IN2 / DFF RST IN 1h = CNT OUT 至 LUT IN1 / DFF D IN 2h = CNT OUT 至 LUT IN0 / DFF CLK IN 3h = 保留

表 8-320. LUT3_7_CFG4 寄存器字段说明 (续)

位	字段	类型	复位	说明
1:0	LDC_CMX_MODE	R/W	Xh	LUT3 / DFF + CNT 模式选择 0h = 仅 LUT / DFF 1h = 仅 CNT 2h = CNT OUT 至 LUT / DFF IN 3h = LUT / DFF OUT 至 CNT IN

8.4.4.4.3.57 LUT3_8_CFG0 寄存器 (偏移 = 35Eh) [复位 = X0h]

LUT3_8_CFG0 如表 8-321 所示。

返回到[汇总表](#)。

LDC2 配置 0

表 8-321. LUT3_8_CFG0 寄存器字段说明

位	字段	类型	复位	说明
7	BIT7	R/W	0h	LUT3[7]
6	BIT6	R/W	0h	LUT3[6] 或 DFF NUM SEL 0h = 1-DFF 1h = 2-DFF
5	BIT5	R/W	0h	LUT3[5] 或 DFF RST LVL 0h = 低电平 1h = 高电平
4	BIT4	R/W	0h	LUT3[4] 或 DFF RST / SET SEL 0h = 复位 (CLRZ) 1h = 设置 (PREZ)
3	BIT3	R/W	Xh	LUT3[3] 或 DFF CLK POL 0h = 同相时钟 1h = 反相时钟
2	BIT2	R/W	Xh	LUT3[2] 或 DFF INIT VAL 0h = 低电平 1h = 高电平
1	BIT1	R/W	Xh	LUT3[1] 或 DFF OUT POL 0h = 同相输出 1h = 反相输出
0	BIT0	R/W	Xh	LUT3[0] 或 DFF / LAT SEL 0h = DFF 功能 1h = LATCH 功能

8.4.4.4.3.58 LUT3_8_CFG1 寄存器 (偏移 = 35Fh) [复位 = X0h]

LUT3_8_CFG1 如表 8-322 所示。

返回到[汇总表](#)。

LDC2 配置 1

表 8-322. LUT3_8_CFG1 寄存器字段说明

位	字段	类型	复位	说明
7:0	CNT_DATA	R/W	Xh	CNT DATA

8.4.4.4.3.59 LUT3_8_CFG2 寄存器 (偏移 = 360h) [复位 = X0h]

LUT3_8_CFG2 如表 8-323 所示。

返回到[汇总表](#)。

LDC2 配置 2

表 8-323. LUT3_8_CFG2 寄存器字段说明

位	字段	类型	复位	说明
7:4	CLK_SEL	R/W	0h	CNT CLK SEL 0h = OSC2 (25MHz) 1h = OSC2 / 4 2h = OSC1 (2MHz) 3h = OSC1 / 8 4h = OSC1 / 64 5h = OSC1 / 512 6h = OSC0 (2kHz) 7h = OSC0 / 8 8h = OSC0 / 64 9h = OSC0 / 512 Ah = OSC0 / 4096 Bh = OSC0 / 32768 Ch = OSC0 / 262144 Dh = 保留 Eh = 保留 Fh = 来自 CMX 的外部 CLK
3:0	MODE_SEL	R/W	Xh	CNT MODE 和 EDGE SEL 0h = 延迟/双边沿 1h = 延迟/下降沿 2h = 延迟/上升沿 3h = 单次触发/双边沿 4h = 单稳态/下降沿 5h = 单稳态/上升沿 6h = 频率检测/双边沿 7h = 频率检测/下降沿 8h = 频率检测/上升沿 9h = 边沿检测/双边沿 Ah = 边沿检测/下降沿 Bh = 边沿检测/上升沿 Ch = 计数器/双边沿 Dh = 计数器/下降沿 Eh = 计数器/上升沿 Fh = 计数器/高电平复位

8.4.4.4.3.60 LUT3_8_CFG3 寄存器 (偏移 = 361h) [复位 = X0h]

LUT3_8_CFG3 如 表 8-324 所示。

返回到[汇总表](#)。

LDC2 配置 3

表 8-324. LUT3_8_CFG3 寄存器字段说明

位	字段	类型	复位	说明
7:6	RESERVED	R	0h	保留
5	RST_SYNC	R/W	0h	CNT RST SYNC 绕过选项 0h = 2-DFF 同步 1h = 绕过 2-DFF
4	RESERVED	R	0h	保留
3:2	CNT_INIT	R/W	Xh	CNT INIT VAL 0h = 绕过初始 1h = 初始低电平 2h = 初始高电平 3h = 初始高电平 (保留)
1	OUT_POL	R/W	Xh	CNT OUT POL 0h = 同相 1h = 反相
0	DLY_EDET	R/W	Xh	DLY EDGE DETECT 选项 0h = 延迟功能 1h = 启用延迟功能上的边沿检测

8.4.4.4.3.61 LUT3_8_CFG4 寄存器 (偏移 = 362h) [复位 = XXh]

LUT3_8_CFG4 如 表 8-325 所示。

返回到[汇总表](#)。

LDC2 配置 4

表 8-325. LUT3_8_CFG4 寄存器字段说明

位	字段	类型	复位	说明
7:5	RESERVED	R	0h	保留
4	LDC_FS	R/W	Xh	LUT3 / DFF 功能选择 0h = LUT 1h = DFF
3:2	LDC_CMx_IN_SEL	R/W	Xh	LUT3 / DFF 输入路由选择 0h = CNT OUT 至 LUT IN2 / DFF RST IN 1h = CNT OUT 至 LUT IN1 / DFF D IN 2h = CNT OUT 至 LUT IN0 / DFF CLK IN 3h = 保留
1:0	LDC_CMx_MODE	R/W	Xh	LUT3 / DFF + CNT 模式选择 0h = 仅 LUT / DFF 1h = 仅 CNT 2h = CNT OUT 至 LUT / DFF IN 3h = LUT / DFF OUT 至 CNT IN

8.4.4.4.3.62 LUT3_9_CFG0 寄存器 (偏移 = 363h) [复位 = X0h]

LUT3_9_CFG0 如 表 8-326 所示。

返回到[汇总表](#)。

LDC3 配置 0

表 8-326. LUT3_9_CFG0 寄存器字段说明

位	字段	类型	复位	说明
7	BIT7	R/W	0h	LUT3[7]
6	BIT6	R/W	0h	LUT3[6] 或 DFF NUM SEL 0h = 1-DFF 1h = 2-DFF
5	BIT5	R/W	0h	LUT3[5] 或 DFF RST LVL 0h = 低电平 1h = 高电平
4	BIT4	R/W	0h	LUT3[4] 或 DFF RST / SET SEL 0h = 复位 (CLRZ) 1h = 设置 (PREZ)
3	BIT3	R/W	Xh	LUT3[3] 或 DFF CLK POL 0h = 同相时钟 1h = 反相时钟
2	BIT2	R/W	Xh	LUT3[2] 或 DFF INIT VAL 0h = 低电平 1h = 高电平
1	BIT1	R/W	Xh	LUT3[1] 或 DFF OUT POL 0h = 同相输出 1h = 反相输出
0	BIT0	R/W	Xh	LUT3[0] 或 DFF / LAT SEL 0h = DFF 功能 1h = LATCH 功能

8.4.4.4.3.63 LUT3_9_CFG1 寄存器 (偏移 = 364h) [复位 = X0h]

LUT3_9_CFG1 如 表 8-327 所示。

返回到[汇总表](#)。

LDC3 配置 1

表 8-327. LUT3_9_CFG1 寄存器字段说明

位	字段	类型	复位	说明
7:0	CNT_DATA	R/W	Xh	CNT DATA

8.4.4.4.3.64 LUT3_9_CFG2 寄存器 (偏移 = 365h) [复位 = X0h]

LUT3_9_CFG2 如 表 8-328 所示。

返回到[汇总表](#)。

LDC3 配置 2

表 8-328. LUT3_9_CFG2 寄存器字段说明

位	字段	类型	复位	说明
7:4	CLK_SEL	R/W	0h	CNT CLK SEL 0h = OSC2 (25MHz) 1h = OSC2 / 4 2h = OSC1 (2MHz) 3h = OSC1 / 8 4h = OSC1 / 64 5h = OSC1 / 512 6h = OSC0 (2kHz) 7h = OSC0 / 8 8h = OSC0 / 64 9h = OSC0 / 512 Ah = OSC0 / 4096 Bh = OSC0 / 32768 Ch = OSC0 / 262144 Dh = 保留 Eh = 保留 Fh = 来自 CMX 的外部 CLK
3:0	MODE_SEL	R/W	Xh	CNT MODE 和 EDGE SEL 0h = 延迟/双边沿 1h = 延迟/下降沿 2h = 延迟/上升沿 3h = 单次触发/双边沿 4h = 单稳态/下降沿 5h = 单稳态/上升沿 6h = 频率检测/双边沿 7h = 频率检测/下降沿 8h = 频率检测/上升沿 9h = 边沿检测/双边沿 Ah = 边沿检测/下降沿 Bh = 边沿检测/上升沿 Ch = 计数器/双边沿 Dh = 计数器/下降沿 Eh = 计数器/上升沿 Fh = 计数器/高电平复位

8.4.4.4.3.65 LUT3_9_CFG3 寄存器 (偏移 = 366h) [复位 = X0h]

LUT3_9_CFG3 如 表 8-329 所示。

返回到[汇总表](#)。

LDC3 配置 3

表 8-329. LUT3_9_CFG3 寄存器字段说明

位	字段	类型	复位	说明
7:6	RESERVED	R	0h	保留
5	RST_SYNC	R/W	0h	CNT RST SYNC 绕过选项 0h = 2-DFF 同步 1h = 绕过 2-DFF
4	RESERVED	R	0h	保留
3:2	CNT_INIT	R/W	Xh	CNT INIT VAL 0h = 绕过初始 1h = 初始低电平 2h = 初始高电平 3h = 初始高电平 (保留)
1	OUT_POL	R/W	Xh	CNT OUT POL 0h = 同相 1h = 反相
0	DLY_EDET	R/W	Xh	DLY EDGE DETECT 选项 0h = 延迟功能 1h = 启用延迟功能上的边沿检测

8.4.4.4.3.66 LUT3_9_CFG4 寄存器 (偏移 = 367h) [复位 = XXh]

LUT3_9_CFG4 如 表 8-330 所示。

返回到[汇总表](#)。

LDC3 配置 4

表 8-330. LUT3_9_CFG4 寄存器字段说明

位	字段	类型	复位	说明
7:5	RESERVED	R	0h	保留
4	LDC_FS	R/W	Xh	LUT3 / DFF 功能选择 0h = LUT 1h = DFF
3:2	LDC_CMX_IN_SEL	R/W	Xh	LUT3 / DFF 输入路由选择 0h = CNT OUT 至 LUT IN2 / DFF RST IN 1h = CNT OUT 至 LUT IN1 / DFF D IN 2h = CNT OUT 至 LUT IN0 / DFF CLK IN 3h = 保留
1:0	LDC_CMX_MODE	R/W	Xh	LUT3 / DFF + CNT 模式选择 0h = 仅 LUT / DFF 1h = 仅 CNT 2h = CNT OUT 至 LUT / DFF IN 3h = LUT / DFF OUT 至 CNT IN

8.4.4.4.3.67 LUT3_10_CFG0 寄存器 (偏移 = 372h) [复位 = X0h]

LUT3_10_CFG0 如 表 8-331 所示。

返回到[汇总表](#)。

LDC4 配置 0

表 8-331. LUT3_10_CFG0 寄存器字段说明

位	字段	类型	复位	说明
7	BIT7	R/W	0h	LUT3[7]
6	BIT6	R/W	0h	LUT3[6] 或 DFF NUM SEL 0h = 1-DFF 1h = 2-DFF
5	BIT5	R/W	0h	LUT3[5] 或 DFF RST LVL 0h = 低电平 1h = 高电平
4	BIT4	R/W	0h	LUT3[4] 或 DFF RST / SET SEL 0h = 复位 (CLRZ) 1h = 设置 (PREZ)
3	BIT3	R/W	Xh	LUT3[3] 或 DFF CLK POL 0h = 同相时钟 1h = 反相时钟
2	BIT2	R/W	Xh	LUT3[2] 或 DFF INIT VAL 0h = 低电平 1h = 高电平
1	BIT1	R/W	Xh	LUT3[1] 或 DFF OUT POL 0h = 同相输出 1h = 反相输出
0	BIT0	R/W	Xh	LUT3[0] 或 DFF / LAT SEL 0h = DFF 功能 1h = LATCH 功能

8.4.4.4.3.68 LUT3_10_CFG1 寄存器 (偏移 = 373h) [复位 = X0h]

LUT3_10_CFG1 如 表 8-332 所示。

返回到[汇总表](#)。

LDC4 配置 1

表 8-332. LUT3_10_CFG1 寄存器字段说明

位	字段	类型	复位	说明
7:0	CNT_DATA_7:0	R/W	Xh	CNT DATA[7:0]

8.4.4.4.3.69 LUT3_10_CFG2 寄存器 (偏移 = 374h) [复位 = X0h]

LUT3_10_CFG2 如 [表 8-333](#) 所示。

返回到[汇总表](#)。

LDC4 配置 2

表 8-333. LUT3_10_CFG2 寄存器字段说明

位	字段	类型	复位	说明
7:0	CNT_DATA_15:8	R/W	Xh	CNT_DATA[15:8]

8.4.4.4.3.70 LUT3_10_CFG3 寄存器 (偏移 = 375h) [复位 = X0h]

LUT3_10_CFG3 如 [表 8-334](#) 所示。

返回到[汇总表](#)。

LDC4 配置 3

表 8-334. LUT3_10_CFG3 寄存器字段说明

位	字段	类型	复位	说明
7:4	CLK_SEL	R/W	0h	CNT CLK SEL 0h = OSC2 (25MHz) 1h = OSC2 / 4 2h = OSC1 (2MHz) 3h = OSC1 / 8 4h = OSC1 / 64 5h = OSC1 / 512 6h = OSC0 (2kHz) 7h = OSC0 / 8 8h = OSC0 / 64 9h = OSC0 / 512 Ah = OSC0 / 4096 Bh = OSC0 / 32768 Ch = OSC0 / 262144 Dh = 保留 Eh = 保留 Fh = 来自 CMX 的外部 CLK
3:0	MODE_SEL	R/W	Xh	CNT MODE 和 EDGE SEL 0h = 延迟/双边沿 1h = 延迟/下降沿 2h = 延迟/上升沿 3h = 单次触发/双边沿 4h = 单稳态/下降沿 5h = 单稳态/上升沿 6h = 频率检测/双边沿 7h = 频率检测/下降沿 8h = 频率检测/上升沿 9h = 边沿检测/双边沿 Ah = 边沿检测/下降沿 Bh = 边沿检测/上升沿 Ch = 计数器/双边沿 Dh = 计数器/下降沿 Eh = 计数器/上升沿 Fh = 计数器/高电平复位

8.4.4.4.3.71 LUT3_10_CFG4 寄存器 (偏移 = 376h) [复位 = X0h]

LUT3_10_CFG4 如 [表 8-335](#) 所示。

返回到[汇总表](#)。

LDC4 配置 4

表 8-335. LUT3_10_CFG4 寄存器字段说明

位	字段	类型	复位	说明
7:6	RESERVED	R	0h	保留
5	RST_SYNC	R/W	0h	CNT RST SYNC 绕过选项 0h = 2-DFF 同步 1h = 绕过 2-DFF
4	RESERVED	R	0h	保留
3:2	CNT_INIT	R/W	Xh	CNT INIT VAL 0h = 绕过初始 1h = 初始低电平 2h = 初始高电平 3h = 初始高电平 (保留)
1	OUT_POL	R/W	Xh	CNT OUT POL 0h = 同相 1h = 反相
0	DLY_EDET	R/W	Xh	DLY EDGE DETECT 选项 0h = 延迟功能 1h = 启用延迟功能上的边沿检测

8.4.4.4.3.72 LUT3_10_CFG5 寄存器 (偏移 = 377h) [复位 = XXh]

LUT3_10_CFG5 如 表 8-336 所示。

返回到[汇总表](#)。

LDC4 配置 5

表 8-336. LUT3_10_CFG5 寄存器字段说明

位	字段	类型	复位	说明
7:5	RESERVED	R	0h	保留
4	LDC_FS	R/W	Xh	LUT3 / DFF 功能选择 0h = LUT 1h = DFF
3:2	LDC_CMx_IN_SEL	R/W	Xh	LUT3 / DFF 输入路由选择 0h = CNT OUT 至 LUT IN2 / DFF RST IN 1h = CNT OUT 至 LUT IN1 / DFF D IN 2h = CNT OUT 至 LUT IN0 / DFF CLK IN 3h = 保留
1:0	LDC_CMx_MODE	R/W	Xh	LUT3 / DFF + CNT 模式选择 0h = 仅 LUT / DFF 1h = 仅 CNT 2h = CNT OUT 至 LUT / DFF IN 3h = LUT / DFF OUT 至 CNT IN

8.4.4.4.3.73 LUT3_11_CFG0 寄存器 (偏移 = 378h) [复位 = X0h]

LUT3_11_CFG0 如 表 8-337 所示。

返回到[汇总表](#)。

LDC5 配置 0

表 8-337. LUT3_11_CFG0 寄存器字段说明

位	字段	类型	复位	说明
7	BIT7	R/W	0h	LUT3[7]
6	BIT6	R/W	0h	LUT3[6] 或 DFF NUM SEL 0h = 1-DFF 1h = 2-DFF
5	BIT5	R/W	0h	LUT3[5] 或 DFF RST LVL 0h = 低电平 1h = 高电平

表 8-337. LUT3_11_CFG0 寄存器字段说明 (续)

位	字段	类型	复位	说明
4	BIT4	R/W	0h	LUT3[4] 或 DFF RST / SET SEL 0h = 复位 (CLRZ) 1h = 设置 (PREZ)
3	BIT3	R/W	Xh	LUT3[3] 或 DFF CLK POL 0h = 同相时钟 1h = 反相时钟
2	BIT2	R/W	Xh	LUT3[2] 或 DFF INIT VAL 0h = 低电平 1h = 高电平
1	BIT1	R/W	Xh	LUT3[1] 或 DFF OUT POL 0h = 同相输出 1h = 反相输出
0	BIT0	R/W	Xh	LUT3[0] 或 DFF / LAT SEL 0h = DFF 功能 1h = LATCH 功能

8.4.4.4.3.74 LUT3_11_CFG1 寄存器 (偏移 = 379h) [复位 = X0h]

LUT3_11_CFG1 如 [表 8-338](#) 所示。

返回到[汇总表](#)。

LDC5 配置 1

表 8-338. LUT3_11_CFG1 寄存器字段说明

位	字段	类型	复位	说明
7:0	CNT_DATA_7:0	R/W	Xh	CNT DATA[7:0]

8.4.4.4.3.75 LUT3_11_CFG2 寄存器 (偏移 = 37Ah) [复位 = X0h]

LUT3_11_CFG2 如 [表 8-339](#) 所示。

返回到[汇总表](#)。

LDC5 配置 2

表 8-339. LUT3_11_CFG2 寄存器字段说明

位	字段	类型	复位	说明
7:0	CNT_DATA_15:8	R/W	Xh	CNT_DATA[15:8]

8.4.4.4.3.76 LUT3_11_CFG3 寄存器 (偏移 = 37Bh) [复位 = X0h]

LUT3_11_CFG3 如 [表 8-340](#) 所示。

返回到[汇总表](#)。

LDC5 配置 3

表 8-340. LUT3_11_CFG3 寄存器字段说明

位	字段	类型	复位	说明
7:4	CLK_SEL	R/W	0h	CNT CLK SEL 0h = OSC2 (25MHz) 1h = OSC2 / 4 2h = OSC1 (2MHz) 3h = OSC1 / 8 4h = OSC1 / 64 5h = OSC1 / 512 6h = OSC0 (2kHz) 7h = OSC0 / 8 8h = OSC0 / 64 9h = OSC0 / 512 Ah = OSC0 / 4096 Bh = OSC0 / 32768 Ch = OSC0 / 262144 Dh = 保留 Eh = 保留 Fh = 来自 CMX 的外部 CLK
3:0	MODE_SEL	R/W	Xh	CNT MODE 和 EDGE SEL 0h = 延迟/双边沿 1h = 延迟/下降沿 2h = 延迟/上升沿 3h = 单次触发/双边沿 4h = 单稳态/下降沿 5h = 单稳态/上升沿 6h = 频率检测/双边沿 7h = 频率检测/下降沿 8h = 频率检测/上升沿 9h = 边沿检测/双边沿 Ah = 边沿检测/下降沿 Bh = 边沿检测/上升沿 Ch = 计数器/双边沿 Dh = 计数器/下降沿 Eh = 计数器/上升沿 Fh = 计数器/高电平复位

8.4.4.4.3.77 LUT3_11_CFG4 寄存器 (偏移 = 37Ch) [复位 = X0h]

LUT3_11_CFG4 如 表 8-341 所示。

返回到[汇总表](#)。

LDC5 配置 4

表 8-341. LUT3_11_CFG4 寄存器字段说明

位	字段	类型	复位	说明
7:6	RESERVED	R	0h	保留
5	RST_SYNC	R/W	0h	CNT RST SYNC 绕过选项 0h = 2-DFF 同步 1h = 绕过 2-DFF
4	RESERVED	R	0h	保留
3:2	CNT_INIT	R/W	Xh	CNT INIT VAL 0h = 绕过初始 1h = 初始低电平 2h = 初始高电平 3h = 初始高电平 (保留)
1	OUT_POL	R/W	Xh	CNT OUT POL 0h = 同相 1h = 反相
0	DLY_EDET	R/W	Xh	DLY EDGE DETECT 选项 0h = 延迟功能 1h = 启用延迟功能上的边沿检测

8.4.4.4.3.78 LUT3_11_CFG5 寄存器 (偏移 = 37Dh) [复位 = XXh]

LUT3_11_CFG5 如 表 8-342 所示。

返回到[汇总表](#)。

LDC5 配置 5

表 8-342. LUT3_11_CFG5 寄存器字段说明

位	字段	类型	复位	说明
7:5	RESERVED	R	0h	保留
4	LDC_FS	R/W	Xh	LUT3 / DFF 功能选择 0h = LUT 1h = DFF
3:2	LDC_CMx_IN_SEL	R/W	Xh	LUT3 / DFF 输入路由选择 0h = CNT OUT 至 LUT IN2 / DFF RST IN 1h = CNT OUT 至 LUT IN1 / DFF D IN 2h = CNT OUT 至 LUT IN0 / DFF CLK IN 3h = 保留
1:0	LDC_CMx_MODE	R/W	Xh	LUT3 / DFF + CNT 模式选择 0h = 仅 LUT / DFF 1h = 仅 CNT 2h = CNT OUT 至 LUT / DFF IN 3h = LUT / DFF OUT 至 CNT IN

8.4.4.4.3.79 CNT6_FSM0_CFG0 寄存器 (偏移 = 37Eh) [复位 = X0h]

CNT6_FSM0_CFG0 如 表 8-343 所示。

返回到[汇总表](#)。

表 8-343. CNT6_FSM0_CFG0 寄存器字段说明

位	字段	类型	复位	说明
7:0	CNT_DATA	R/W	Xh	CNT DATA

8.4.4.4.3.80 CNT6_FSM0_CFG1 寄存器 (偏移 = 37Fh) [复位 = X0h]

CNT6_FSM0_CFG1 如 表 8-344 所示。

返回到[汇总表](#)。

表 8-344. CNT6_FSM0_CFG1 寄存器字段说明

位	字段	类型	复位	说明
7:4	CLK_SEL	R/W	0h	CNT CLK SEL 0h = OSC2 (25MHz) 1h = OSC2 / 4 2h = OSC1 (2MHz) 3h = OSC1 / 8 4h = OSC1 / 64 5h = OSC1 / 512 6h = OSC0 (2kHz) 7h = OSC0 / 8 8h = OSC0 / 64 9h = OSC0 / 512 Ah = OSC0 / 4096 Bh = OSC0 / 32768 Ch = OSC0 / 262144 Dh = 保留 Eh = 保留 Fh = 来自 CMX 的外部 CLK

表 8-344. CNT6_FSM0_CFG1 寄存器字段说明 (续)

位	字段	类型	复位	说明
3:0	MODE_SEL	R/W	Xh	CNT MODE 和 EDGE SEL 0h = 延迟/双边沿 1h = 延迟/下降沿 2h = 延迟/上升沿 3h = 单次触发/双边沿 4h = 单稳态/下降沿 5h = 单稳态/上升沿 6h = 频率检测/双边沿 7h = 频率检测/下降沿 8h = 频率检测/上升沿 9h = 边沿检测/双边沿 Ah = 边沿检测/下降沿 Bh = 边沿检测/上升沿 Ch = 计数器/双边沿 Dh = 计数器/下降沿 Eh = 计数器/上升沿 Fh = 计数器/高电平复位

8.4.4.4.3.81 CNT6_FSM0_CFG2 寄存器 (偏移 = 380h) [复位 = 0Xh]

CNT6_FSM0_CFG2 如表 8-345 所示。

返回到[汇总表](#)。

表 8-345. CNT6_FSM0_CFG2 寄存器字段说明

位	字段	类型	复位	说明
7	UP_SYNC	R/W	0h	FSM UP SYNC 绕过选项 0h = 2-DFF 同步 1h = 绕过 2-DFF
6	KEEP_SYNC	R/W	0h	FSM KEEP SYNC 绕过选项 0h = 2-DFF 同步 1h = 绕过 2-DFF
5	RST_SYNC	R/W	0h	CNT RST SYNC 绕过选项 0h = 2-DFF 同步 1h = 绕过 2-DFF
4	RESERVED	R	0h	保留
3:2	CNT_INIT	R/W	Xh	CNT INIT VAL 0h = 绕过初始 1h = 初始低电平 2h = 初始高电平 3h = 初始高电平 (保留)
1	OUT_POL	R/W	Xh	CNT OUT POL 0h = 同相 1h = 反相
0	DLY_EDET	R/W	Xh	DLY EDGE DETECT 选项 0h = 延迟功能 1h = 启用延迟功能上的边沿检测

8.4.4.4.3.82 CNT7_FSM1_CFG0 寄存器 (偏移 = 381h) [复位 = X0h]

CNT7_FSM1_CFG0 如表 8-346 所示。

返回到[汇总表](#)。

表 8-346. CNT7_FSM1_CFG0 寄存器字段说明

位	字段	类型	复位	说明
7:0	CNT_DATA	R/W	Xh	CNT DATA

8.4.4.4.3.83 CNT7_FSM1_CFG1 寄存器 (偏移 = 382h) [复位 = X0h]

CNT7_FSM1_CFG1 如表 8-347 所示。

返回到[汇总表](#)。

表 8-347. CNT7_FSM1_CFG1 寄存器字段说明

位	字段	类型	复位	说明
7:4	CLK_SEL	R/W	0h	CNT CLK SEL 0h = OSC2 (25MHz) 1h = OSC2 / 4 2h = OSC1 (2MHz) 3h = OSC1 / 8 4h = OSC1 / 64 5h = OSC1 / 512 6h = OSC0 (2kHz) 7h = OSC0 / 8 8h = OSC0 / 64 9h = OSC0 / 512 Ah = OSC0 / 4096 Bh = OSC0 / 32768 Ch = OSC0 / 262144 Dh = 保留 Eh = 保留 Fh = 来自 CMX 的外部 CLK
3:0	MODE_SEL	R/W	Xh	CNT MODE 和 EDGE SEL 0h = 延迟/双边沿 1h = 延迟/下降沿 2h = 延迟/上升沿 3h = 单次触发/双边沿 4h = 单稳态/下降沿 5h = 单稳态/上升沿 6h = 频率检测/双边沿 7h = 频率检测/下降沿 8h = 频率检测/上升沿 9h = 边沿检测/双边沿 Ah = 边沿检测/下降沿 Bh = 边沿检测/上升沿 Ch = 计数器/双边沿 Dh = 计数器/下降沿 Eh = 计数器/上升沿 Fh = 计数器/高电平复位

8.4.4.4.3.84 CNT7_FSM1_CFG2 寄存器 (偏移 = 383h) [复位 = 0Xh]

CNT7_FSM1_CFG2 如 表 8-348 所示。

返回到[汇总表](#)。

表 8-348. CNT7_FSM1_CFG2 寄存器字段说明

位	字段	类型	复位	说明
7	UP_SYNC	R/W	0h	FSM UP SYNC 绕过选项 0h = 2-DFF 同步 1h = 绕过 2-DFF
6	KEEP_SYNC	R/W	0h	FSM KEEP SYNC 绕过选项 0h = 2-DFF 同步 1h = 绕过 2-DFF
5	RST_SYNC	R/W	0h	CNT RST SYNC 绕过选项 0h = 2-DFF 同步 1h = 绕过 2-DFF
4	RESERVED	R	0h	保留
3:2	CNT_INIT	R/W	Xh	CNT INIT VAL 0h = 绕过初始 1h = 初始低电平 2h = 初始高电平 3h = 初始高电平 (保留)
1	OUT_POL	R/W	Xh	CNT OUT POL 0h = 同相 1h = 反相
0	DLY_EDET	R/W	Xh	DLY EDGE DETECT 选项 0h = 延迟功能 1h = 启用延迟功能上的边沿检测

8.4.4.4.3.85 CNT8_FSM2_CFG0 寄存器 (偏移 = 384h) [复位 = X0h]

CNT8_FSM2_CFG0 如 表 8-349 所示。

返回到[汇总表](#)。

表 8-349. CNT8_FSM2_CFG0 寄存器字段说明

位	字段	类型	复位	说明
7:0	CNT_DATA	R/W	Xh	CNT DATA

8.4.4.4.3.86 CNT8_FSM2_CFG1 寄存器 (偏移 = 385h) [复位 = X0h]

CNT8_FSM2_CFG1 如 [表 8-350](#) 所示。

返回到[汇总表](#)。

表 8-350. CNT8_FSM2_CFG1 寄存器字段说明

位	字段	类型	复位	说明
7:4	CLK_SEL	R/W	0h	CNT CLK SEL 0h = OSC2 (25MHz) 1h = OSC2 / 4 2h = OSC1 (2MHz) 3h = OSC1 / 8 4h = OSC1 / 64 5h = OSC1 / 512 6h = OSC0 (2kHz) 7h = OSC0 / 8 8h = OSC0 / 64 9h = OSC0 / 512 Ah = OSC0 / 4096 Bh = OSC0 / 32768 Ch = OSC0 / 262144 Dh = 保留 Eh = 保留 Fh = 来自 CMX 的外部 CLK
3:0	MODE_SEL	R/W	Xh	CNT MODE 和 EDGE SEL 0h = 延迟/双边沿 1h = 延迟/下降沿 2h = 延迟/上升沿 3h = 单次触发/双边沿 4h = 单稳态/下降沿 5h = 单稳态/上升沿 6h = 频率检测/双边沿 7h = 频率检测/下降沿 8h = 频率检测/上升沿 9h = 边沿检测/双边沿 Ah = 边沿检测/下降沿 Bh = 边沿检测/上升沿 Ch = 计数器/双边沿 Dh = 计数器/下降沿 Eh = 计数器/上升沿 Fh = 计数器/高电平复位

8.4.4.4.3.87 CNT8_FSM2_CFG2 寄存器 (偏移 = 386h) [复位 = 0Xh]

CNT8_FSM2_CFG2 如 [表 8-351](#) 所示。

返回到[汇总表](#)。

表 8-351. CNT8_FSM2_CFG2 寄存器字段说明

位	字段	类型	复位	说明
7	UP_SYNC	R/W	0h	FSM UP SYNC 绕过选项 0h = 2-DFF 同步 1h = 绕过 2-DFF
6	KEEP_SYNC	R/W	0h	FSM KEEP SYNC 绕过选项 0h = 2-DFF 同步 1h = 绕过 2-DFF
5	RST_SYNC	R/W	0h	CNT RST SYNC 绕过选项 0h = 2-DFF 同步 1h = 绕过 2-DFF
4	RESERVED	R	0h	保留

表 8-351. CNT8_FSM2_CFG2 寄存器字段说明 (续)

位	字段	类型	复位	说明
3:2	CNT_INIT	R/W	Xh	CNT INIT VAL 0h = 绕过初始 1h = 初始低电平 2h = 初始高电平 3h = 初始高电平 (保留)
1	OUT_POL	R/W	Xh	CNT OUT POL 0h = 同相 1h = 反相
0	DLY_EDET	R/W	Xh	DLY EDGE DETECT 选项 0h = 延迟功能 1h = 启用延迟功能上的边沿检测

8.4.4.4.3.88 CNT9_FSM3_CFG0 寄存器 (偏移 = 387h) [复位 = X0h]

CNT9_FSM3_CFG0 如表 8-352 所示。

返回到[汇总表](#)。

表 8-352. CNT9_FSM3_CFG0 寄存器字段说明

位	字段	类型	复位	说明
7:0	CNT_DATA	R/W	Xh	CNT DATA

8.4.4.4.3.89 CNT9_FSM3_CFG1 寄存器 (偏移 = 388h) [复位 = X0h]

CNT9_FSM3_CFG1 如表 8-353 所示。

返回到[汇总表](#)。

表 8-353. CNT9_FSM3_CFG1 寄存器字段说明

位	字段	类型	复位	说明
7:4	CLK_SEL	R/W	0h	CNT CLK SEL 0h = OSC2 (25MHz) 1h = OSC2 / 4 2h = OSC1 (2MHz) 3h = OSC1 / 8 4h = OSC1 / 64 5h = OSC1 / 512 6h = OSC0 (2kHz) 7h = OSC0 / 8 8h = OSC0 / 64 9h = OSC0 / 512 Ah = OSC0 / 4096 Bh = OSC0 / 32768 Ch = OSC0 / 262144 Dh = 保留 Eh = 保留 Fh = 来自 CMX 的外部 CLK
3:0	MODE_SEL	R/W	Xh	CNT MODE 和 EDGE SEL 0h = 延迟/双边沿 1h = 延迟/下降沿 2h = 延迟/上升沿 3h = 单次触发/双边沿 4h = 单稳态/下降沿 5h = 单稳态/上升沿 6h = 频率检测/双边沿 7h = 频率检测/下降沿 8h = 频率检测/上升沿 9h = 边沿检测/双边沿 Ah = 边沿检测/下降沿 Bh = 边沿检测/上升沿 Ch = 计数器/双边沿 Dh = 计数器/下降沿 Eh = 计数器/上升沿 Fh = 计数器/高电平复位

8.4.4.4.3.90 CNT9_FSM3_CFG2 寄存器 (偏移 = 389h) [复位 = 0Xh]

CNT9_FSM3_CFG2 如 表 8-354 所示。

返回到[汇总表](#)。

表 8-354. CNT9_FSM3_CFG2 寄存器字段说明

位	字段	类型	复位	说明
7	UP_SYNC	R/W	0h	FSM UP SYNC 绕过选项 0h = 2-DFF 同步 1h = 绕过 2-DFF
6	KEEP_SYNC	R/W	0h	FSM KEEP SYNC 绕过选项 0h = 2-DFF 同步 1h = 绕过 2-DFF
5	RST_SYNC	R/W	0h	CNT RST SYNC 绕过选项 0h = 2-DFF 同步 1h = 绕过 2-DFF
4	RESERVED	R	0h	保留
3:2	CNT_INIT	R/W	Xh	CNT INIT VAL 0h = 绕过初始 1h = 初始低电平 2h = 初始高电平 3h = 初始高电平 (保留)
1	OUT_POL	R/W	Xh	CNT OUT POL 0h = 同相 1h = 反相
0	DLY_EDET	R/W	Xh	DLY EDGE DETECT 选项 0h = 延迟功能 1h = 启用延迟功能上的边沿检测

8.4.4.4.3.91 PWM_GEN0_CFG 寄存器 (偏移 = 38Ah) [复位 = X0h]

PWM_GEN0_CFG 如 表 8-355 所示。

返回到[汇总表](#)。

表 8-355. PWM_GEN0_CFG 寄存器字段说明

位	字段	类型	复位	说明
7:4	RESERVED	R	0h	保留
3:2	TDB_SEL	R/W	Xh	PWM 死区时间选择 0h = 0 个 CLK 1h = 1 个 CLK 2h = 2 个 CLK 3h = 5 个 CLK
1	OUTP_POL	R/W	Xh	PWM OUT1 POL 0h = 同相输出 1h = 反相输出
0	OUTN_POL	R/W	Xh	PWM OUT0 POL 0h = 同相输出 1h = 反相输出

8.4.4.4.3.92 PWM_GEN1_CFG 寄存器 (偏移 = 38Bh) [复位 = X0h]

PWM_GEN1_CFG 如 表 8-356 所示。

返回到[汇总表](#)。

表 8-356. PWM_GEN1_CFG 寄存器字段说明

位	字段	类型	复位	说明
7:4	RESERVED	R	0h	保留
3:2	TDB_SEL	R/W	Xh	PWM 死区时间选择 0h = 0 个 CLK 1h = 1 个 CLK 2h = 2 个 CLK 3h = 5 个 CLK

表 8-356. PWM_GEN1_CFG 寄存器字段说明 (续)

位	字段	类型	复位	说明
1	OUTP_POL	R/W	Xh	PWM OUT1 POL 0h = 同相输出 1h = 反相输出
0	OUTN_POL	R/W	Xh	PWM OUT0 POL 0h = 同相输出 1h = 反相输出

8.4.4.4.3.93 PWM_GEN2_CFG 寄存器 (偏移 = 38Ch) [复位 = X0h]

PWM_GEN2_CFG 如表 8-357 所示。

返回到[汇总表](#)。

表 8-357. PWM_GEN2_CFG 寄存器字段说明

位	字段	类型	复位	说明
7:4	RESERVED	R	0h	保留
3:2	TDB_SEL	R/W	Xh	PWM 死区时间选择 0h = 0 个 CLK 1h = 1 个 CLK 2h = 2 个 CLK 3h = 5 个 CLK
1	OUTP_POL	R/W	Xh	PWM OUT1 POL 0h = 同相输出 1h = 反相输出
0	OUTN_POL	R/W	Xh	PWM OUT0 POL 0h = 同相输出 1h = 反相输出

8.4.4.4.3.94 PWM_GEN3_CFG 寄存器 (偏移 = 38Dh) [复位 = X0h]

PWM_GEN3_CFG 如表 8-358 所示。

返回到[汇总表](#)。

表 8-358. PWM_GEN3_CFG 寄存器字段说明

位	字段	类型	复位	说明
7:4	RESERVED	R	0h	保留
3:2	TDB_SEL	R/W	Xh	PWM 死区时间选择 0h = 0 个 CLK 1h = 1 个 CLK 2h = 2 个 CLK 3h = 5 个 CLK
1	OUTP_POL	R/W	Xh	PWM OUT1 POL 0h = 同相输出 1h = 反相输出
0	OUTN_POL	R/W	Xh	PWM OUT0 POL 0h = 同相输出 1h = 反相输出

8.4.4.4.3.95 PWM_SRC_CFG 寄存器 (偏移 = 38Eh) [复位 = X0h]

PWM_SRC_CFG 如表 8-359 所示。

返回到[汇总表](#)。

表 8-359. PWM_SRC_CFG 寄存器字段说明

位	字段	类型	复位	说明
7:6	PWM_GEN3_DATA_SEL	R/W	0h	PWM3 DATA 源选择 0h = FSM0 1h = FSM1 2h = FSM2 3h = FSM3

表 8-359. PWM_SRC_CFG 寄存器字段说明 (续)

位	字段	类型	复位	说明
5:4	PWM_GEN2_DATA_SEL	R/W	0h	PWM2 DATA 源选择 0h = FSM0 1h = FSM1 2h = FSM2 3h = FSM3
3:2	PWM_GEN1_DATA_SEL	R/W	Xh	PWM1 DATA 源选择 0h = FSM0 1h = FSM1 2h = FSM2 3h = FSM3
1:0	PWM_GEN0_DATA_SEL	R/W	Xh	PWM0 DATA 源选择 0h = FSM0 1h = FSM1 2h = FSM2 3h = FSM3

8.4.4.4.3.96 SM_CFG0 寄存器 (偏移 = 38Fh) [复位 = XXh]

SM_CFG0 如 表 8-360 所示。

返回到[汇总表](#)。

表 8-360. SM_CFG0 寄存器字段说明

位	字段	类型	复位	说明
7	RESERVED	R	0h	保留
6:4	SM_S1_IN0	R/W	Xh	STATE1 IN0 转换 FROM 选择 0h = S0 1h = S1 2h = S2 3h = S3 4h = S4 5h = S5 6h = S6 7h = S7
3	RESERVED	R	0h	保留
2:0	SM_S0_IN0	R/W	Xh	STATE0 IN0 转换 FROM 选择 0h = S0 1h = S1 2h = S2 3h = S3 4h = S4 5h = S5 6h = S6 7h = S7

8.4.4.4.3.97 SM_CFG1 寄存器 (偏移 = 390h) [复位 = XXh]

SM_CFG1 如 表 8-361 所示。

返回到[汇总表](#)。

表 8-361. SM_CFG1 寄存器字段说明

位	字段	类型	复位	说明
7	RESERVED	R	0h	保留
6:4	SM_S1_IN1	R/W	Xh	STATE1 IN1 转换 FROM 选择 0h = S0 1h = S1 2h = S2 3h = S3 4h = S4 5h = S5 6h = S6 7h = S7
3	RESERVED	R	0h	保留

表 8-361. SM_CFG1 寄存器字段说明 (续)

位	字段	类型	复位	说明
2:0	SM_S0_IN1	R/W	Xh	STATE0 IN1 转换 FROM 选择 0h = S0 1h = S1 2h = S2 3h = S3 4h = S4 5h = S5 6h = S6 7h = S7

8.4.4.4.3.98 SM_CFG2 寄存器 (偏移 = 391h) [复位 = XXh]

SM_CFG2 如 [表 8-362](#) 所示。

返回到[汇总表](#)。

表 8-362. SM_CFG2 寄存器字段说明

位	字段	类型	复位	说明
7	RESERVED	R	0h	保留
6:4	SM_S1_IN2	R/W	Xh	STATE1 IN2 转换 FROM 选择 0h = S0 1h = S1 2h = S2 3h = S3 4h = S4 5h = S5 6h = S6 7h = S7
3	RESERVED	R	0h	保留
2:0	SM_S0_IN2	R/W	Xh	STATE0 IN2 转换 FROM 选择 0h = S0 1h = S1 2h = S2 3h = S3 4h = S4 5h = S5 6h = S6 7h = S7

8.4.4.4.3.99 SM_CFG3 寄存器 (偏移 = 392h) [复位 = XXh]

SM_CFG3 如 [表 8-363](#) 所示。

返回到[汇总表](#)。

表 8-363. SM_CFG3 寄存器字段说明

位	字段	类型	复位	说明
7	RESERVED	R	0h	保留
6:4	SM_S3_IN0	R/W	Xh	STATE3 IN0 转换 FROM 选择 0h = S0 1h = S1 2h = S2 3h = S3 4h = S4 5h = S5 6h = S6 7h = S7
3	RESERVED	R	0h	保留
2:0	SM_S2_IN0	R/W	Xh	STATE2 IN0 转换 FROM 选择 0h = S0 1h = S1 2h = S2 3h = S3 4h = S4 5h = S5 6h = S6 7h = S7

8.4.4.4.3.100 SM_CFG4 寄存器 (偏移 = 393h) [复位 = XXh]

SM_CFG4 如 表 8-364 所示。

返回到[汇总表](#)。

表 8-364. SM_CFG4 寄存器字段说明

位	字段	类型	复位	说明
7	RESERVED	R	0h	保留
6:4	SM_S3_IN1	R/W	Xh	STATE3 IN1 转换 FROM 选择 0h = S0 1h = S1 2h = S2 3h = S3 4h = S4 5h = S5 6h = S6 7h = S7
3	RESERVED	R	0h	保留
2:0	SM_S2_IN1	R/W	Xh	STATE2 IN1 转换 FROM 选择 0h = S0 1h = S1 2h = S2 3h = S3 4h = S4 5h = S5 6h = S6 7h = S7

8.4.4.4.3.101 SM_CFG5 寄存器 (偏移 = 394h) [复位 = XXh]

SM_CFG5 如 表 8-365 所示。

返回到[汇总表](#)。

表 8-365. SM_CFG5 寄存器字段说明

位	字段	类型	复位	说明
7	RESERVED	R	0h	保留
6:4	SM_S3_IN2	R/W	Xh	STATE3 IN2 转换 FROM 选择 0h = S0 1h = S1 2h = S2 3h = S3 4h = S4 5h = S5 6h = S6 7h = S7
3	RESERVED	R	0h	保留
2:0	SM_S2_IN2	R/W	Xh	STATE2 IN2 转换 FROM 选择 0h = S0 1h = S1 2h = S2 3h = S3 4h = S4 5h = S5 6h = S6 7h = S7

8.4.4.4.3.102 SM_CFG6 寄存器 (偏移 = 395h) [复位 = XXh]

SM_CFG6 如 表 8-366 所示。

返回到[汇总表](#)。

表 8-366. SM_CFG6 寄存器字段说明

位	字段	类型	复位	说明
7	RESERVED	R	0h	保留

表 8-366. SM_CFG6 寄存器字段说明 (续)

位	字段	类型	复位	说明
6:4	SM_S5_IN0	R/W	Xh	STATE5 IN0 转换 FROM 选择 0h = S0 1h = S1 2h = S2 3h = S3 4h = S4 5h = S5 6h = S6 7h = S7
3	RESERVED	R	0h	保留
2:0	SM_S4_IN0	R/W	Xh	STATE4 IN0 转换 FROM 选择 0h = S0 1h = S1 2h = S2 3h = S3 4h = S4 5h = S5 6h = S6 7h = S7

8.4.4.4.3.103 SM_CFG7 寄存器 (偏移 = 396h) [复位 = XXh]

SM_CFG7 如 [表 8-367](#) 所示。

返回到[汇总表](#)。

表 8-367. SM_CFG7 寄存器字段说明

位	字段	类型	复位	说明
7	RESERVED	R	0h	保留
6:4	SM_S5_IN1	R/W	Xh	STATE5 IN1 转换 FROM 选择 0h = S0 1h = S1 2h = S2 3h = S3 4h = S4 5h = S5 6h = S6 7h = S7
3	RESERVED	R	0h	保留
2:0	SM_S4_IN1	R/W	Xh	STATE4 IN1 转换 FROM 选择 0h = S0 1h = S1 2h = S2 3h = S3 4h = S4 5h = S5 6h = S6 7h = S7

8.4.4.4.3.104 SM_CFG8 寄存器 (偏移 = 397h) [复位 = XXh]

SM_CFG8 如 [表 8-368](#) 所示。

返回到[汇总表](#)。

表 8-368. SM_CFG8 寄存器字段说明

位	字段	类型	复位	说明
7	RESERVED	R	0h	保留
6:4	SM_S5_IN2	R/W	Xh	STATE5 IN2 转换 FROM 选择 0h = S0 1h = S1 2h = S2 3h = S3 4h = S4 5h = S5 6h = S6 7h = S7
3	RESERVED	R	0h	保留

表 8-368. SM_CFG8 寄存器字段说明 (续)

位	字段	类型	复位	说明
2:0	SM_S4_IN2	R/W	Xh	STATE4 IN2 转换 FROM 选择 0h = S0 1h = S1 2h = S2 3h = S3 4h = S4 5h = S5 6h = S6 7h = S7

8.4.4.4.3.105 SM_CFG9 寄存器 (偏移 = 398h) [复位 = XXh]

SM_CFG9 如 表 8-369 所示。

返回到[汇总表](#)。

表 8-369. SM_CFG9 寄存器字段说明

位	字段	类型	复位	说明
7	RESERVED	R	0h	保留
6:4	SM_S7_IN0	R/W	Xh	STATE7 IN0 转换 FROM 选择 0h = S0 1h = S1 2h = S2 3h = S3 4h = S4 5h = S5 6h = S6 7h = S7
3	RESERVED	R	0h	保留
2:0	SM_S6_IN0	R/W	Xh	STATE6 IN0 转换 FROM 选择 0h = S0 1h = S1 2h = S2 3h = S3 4h = S4 5h = S5 6h = S6 7h = S7

8.4.4.4.3.106 SM_CFG10 寄存器 (偏移 = 399h) [复位 = XXh]

SM_CFG10 如 表 8-370 所示。

返回到[汇总表](#)。

表 8-370. SM_CFG10 寄存器字段说明

位	字段	类型	复位	说明
7	RESERVED	R	0h	保留
6:4	SM_S7_IN1	R/W	Xh	STATE7 IN1 转换 FROM 选择 0h = S0 1h = S1 2h = S2 3h = S3 4h = S4 5h = S5 6h = S6 7h = S7
3	RESERVED	R	0h	保留
2:0	SM_S6_IN1	R/W	Xh	STATE6 IN1 转换 FROM 选择 0h = S0 1h = S1 2h = S2 3h = S3 4h = S4 5h = S5 6h = S6 7h = S7

8.4.4.4.3.107 SM_CFG11 寄存器 (偏移 = 39Ah) [复位 = 0Xh]

SM_CFG11 如 表 8-371 所示。

返回到[汇总表](#)。

表 8-371. SM_CFG11 寄存器字段说明

位	字段	类型	复位	说明
7	SM_SYNC_EN	R/W	0h	状态机同步模式时钟同步启用 0h = 禁用 1h = 启用
6:4	SM_S7_IN2	R/W	0h	STATE7 IN2 转换 FROM 选择 0h = S0 1h = S1 2h = S2 3h = S3 4h = S4 5h = S5 6h = S6 7h = S7
3	RESERVED	R	0h	保留
2:0	SM_S6_IN2	R/W	Xh	STATE6 IN2 转换 FROM 选择 0h = S0 1h = S1 2h = S2 3h = S3 4h = S4 5h = S5 6h = S6 7h = S7

8.4.4.4.3.108 SM_CFG12 寄存器 (偏移 = 3A7h) [复位 = X0h]

SM_CFG12 如 表 8-372 所示。

返回到[汇总表](#)。

表 8-372. SM_CFG12 寄存器字段说明

位	字段	类型	复位	说明
7:4	SM_CLK_SEL	R/W	0h	状态机 CLK SEL 0h = OSC2 (25MHz) 1h = OSC2 / 4 2h = OSC1 (2MHz) 3h = OSC1 / 8 4h = OSC1 / 64 5h = OSC1 / 512 6h = OSC0 (2kHz) 7h = OSC0 / 8 8h = OSC0 / 64 9h = OSC0 / 512 Ah = OSC0 / 4096 Bh = OSC0 / 32768 Ch = OSC0 / 262144 Dh = 保留 Eh = 保留 Fh = 来自 CMX 的外部 CLK
3	SM_MODE	R/W	Xh	状态机同步模式选择 0h = 异步 1h = 同步
2:0	SM_INIT_STATE	R/W	Xh	状态机初始状态选择 0h = S0 1h = S1 2h = S2 3h = S3 4h = S4 5h = S5 6h = S6 7h = S7

8.4.4.4.3.109 SM_CFG13 寄存器 (偏移 = 3A8h) [复位 = X0h]

SM_CFG13 如 表 8-373 所示。

返回到[汇总表](#)。

表 8-373. SM_CFG13 寄存器字段说明

位	字段	类型	复位	说明
7:0	S0_OUT_CFG	R/W	Xh	

8.4.4.4.3.110 SM_CFG14 寄存器 (偏移 = 3A9h) [复位 = X0h]

SM_CFG14 如 [表 8-374](#) 所示。

返回到[汇总表](#)。

表 8-374. SM_CFG14 寄存器字段说明

位	字段	类型	复位	说明
7:0	S1_OUT_CFG	R/W	Xh	

8.4.4.4.3.111 SM_CFG15 寄存器 (偏移 = 3AAh) [复位 = X0h]

SM_CFG15 如 [表 8-375](#) 所示。

返回到[汇总表](#)。

表 8-375. SM_CFG15 寄存器字段说明

位	字段	类型	复位	说明
7:0	S2_OUT_CFG	R/W	Xh	

8.4.4.4.3.112 SM_CFG16 寄存器 (偏移 = 3ABh) [复位 = X0h]

SM_CFG16 如 [表 8-376](#) 所示。

返回到[汇总表](#)。

表 8-376. SM_CFG16 寄存器字段说明

位	字段	类型	复位	说明
7:0	S3_OUT_CFG	R/W	Xh	

8.4.4.4.3.113 SM_CFG17 寄存器 (偏移 = 3ACh) [复位 = X0h]

SM_CFG17 如 [表 8-377](#) 所示。

返回到[汇总表](#)。

表 8-377. SM_CFG17 寄存器字段说明

位	字段	类型	复位	说明
7:0	S4_OUT_CFG	R/W	Xh	

8.4.4.4.3.114 SM_CFG18 寄存器 (偏移 = 3ADh) [复位 = X0h]

SM_CFG18 如 [表 8-378](#) 所示。

返回到[汇总表](#)。

表 8-378. SM_CFG18 寄存器字段说明

位	字段	类型	复位	说明
7:0	S5_OUT_CFG	R/W	Xh	

8.4.4.4.3.115 SM_CFG19 寄存器 (偏移 = 3AEh) [复位 = X0h]

SM_CFG19 如 [表 8-379](#) 所示。

返回到[汇总表](#)。

表 8-379. SM_CFG19 寄存器字段说明

位	字段	类型	复位	说明
7:0	S6_OUT_CFG	R/W	Xh	

8.4.4.4.3.116 SM_CFG20 寄存器 (偏移 = 3AFh) [复位 = X0h]

SM_CFG20 如 [表 8-380](#) 所示。

返回到[汇总表](#)。

表 8-380. SM_CFG20 寄存器字段说明

位	字段	类型	复位	说明
7:0	S7_OUT_CFG	R/W	Xh	

8.4.4.4.3.117 WDT_CFG0 寄存器 (偏移 = 3B8h) [复位 = X0h]

WDT_CFG0 如 [表 8-381](#) 所示。

返回到[汇总表](#)。

表 8-381. WDT_CFG0 寄存器字段说明

位	字段	类型	复位	说明
7:0	WDT_TIMEOUT_DATA	R/W	Xh	WDT 超时周期计数器 DATA

8.4.4.4.3.118 WDT_CFG1 寄存器 (偏移 = 3B9h) [复位 = X0h]

WDT_CFG1 如 [表 8-382](#) 所示。

返回到[汇总表](#)。

表 8-382. WDT_CFG1 寄存器字段说明

位	字段	类型	复位	说明
7:0	WDT_OUT_DATA	R/W	Xh	WDT 输出周期计数器 DATA

8.4.4.4.3.119 WDT_CFG2 寄存器 (偏移 = 3BAh) [复位 = 0Xh]

WDT_CFG2 如 [表 8-383](#) 所示。

返回到[汇总表](#)。

表 8-383. WDT_CFG2 寄存器字段说明

位	字段	类型	复位	说明
7:4	WDT_CLK_SEL	R/W	0h	WDT CLK SEL 0h = OSC2 (25MHz) 1h = OSC2 / 4 2h = OSC1 (2MHz) 3h = OSC1 / 8 4h = OSC1 / 64 5h = OSC1 / 512 6h = OSC0 (2kHz) 7h = OSC0 / 8 8h = OSC0 / 64 9h = OSC0 / 512 Ah = OSC0 / 4096 Bh = OSC0 / 32768 Ch = OSC0 / 262144 Dh = 保留 Eh = 保留 Fh = 来自 CMX 的外部 CLK
3:2	RESERVED	R	0h	保留
1	WDT_100X_EN	R/W	Xh	WDT 100X CLK 倍频器 EN 0h = 禁用 1h = 启用
0	WDT_EN_SEL	R/W	Xh	WDT EN 功能选择 0h = 复位 CNT 1h = 暂停 CNT

8.4.4.4.3.120 PFLT0_CFG 寄存器 (偏移 = 3BBh) [复位 = XXh]

PFLT0_CFG 如 表 8-384 所示。

返回到[汇总表](#)。

表 8-384. PFLT0_CFG 寄存器字段说明

位	字段	类型	复位	说明
7:6	RESERVED	R	0h	保留
5:4	PFLT_DLY_SEL	R/W	Xh	可编程滤波器延迟值选择 0h = 125ns 1h = 250ns 2h = 375ns 3h = 500ns
3	PFLT_POL	R/W	Xh	可编程滤波器输出极性选择 0h = 同相 1h = 反相
2	RESERVED	R	0h	保留
1:0	PFLT_EDGE_SEL	R/W	Xh	可编程滤波器边沿选择 0h = 上升沿 1h = 下降沿 2h = 双边沿 3h = 滤波器

8.4.4.4.3.121 PFLT1_CFG 寄存器 (偏移 = 3BCh) [复位 = XXh]

PFLT1_CFG 如 表 8-385 所示。

返回到[汇总表](#)。

表 8-385. PFLT1_CFG 寄存器字段说明

位	字段	类型	复位	说明
7:6	RESERVED	R	0h	保留
5:4	PFLT_DLY_SEL	R/W	Xh	可编程滤波器延迟值选择 0h = 125ns 1h = 250ns 2h = 375ns 3h = 500ns
3	PFLT_POL	R/W	Xh	可编程滤波器输出极性选择 0h = 同相 1h = 反相
2	RESERVED	R	0h	保留

表 8-385. PFLT1_CFG 寄存器字段说明 (续)

位	字段	类型	复位	说明
1:0	PFLT_EDGE_SEL	R/W	Xh	可编程滤波器边沿选择 0h = 上升沿 1h = 下降沿 2h = 双边沿 3h = 滤波器

8.4.4.4.3.122 FILT_CFG 寄存器 (偏移 = 3BDh) [复位 = 0Xh]

FILT_CFG 如表 8-386 所示。

返回到[汇总表](#)。

表 8-386. FILT_CFG 寄存器字段说明

位	字段	类型	复位	说明
7:4	RESERVED	R	0h	保留
3	FLT_POL	R/W	Xh	滤波器输出极性选择 0h = 同相 1h = 反相
2	OTP_SPARE	R	0h	SPARE
1:0	FLT_EDGE_SEL	R/W	Xh	滤波器/边沿检测边沿选择 0h = 上升沿 1h = 下降沿 2h = 双边沿 3h = 滤波器

8.4.4.4.3.123 OSC0_CFG0 寄存器 (偏移 = 3BEh) [复位 = XXh]

OSC0_CFG0 如表 8-387 所示。

返回到[汇总表](#)。

表 8-387. OSC0_CFG0 寄存器字段说明

位	字段	类型	复位	说明
7	RESERVED	R	0h	保留
6	CTRL_SRC	R/W	Xh	OSC 电源控制源选择 0h = 来自寄存器 1h = 来自 CMX
5	CTRL_SEL	R/W	Xh	OSC 电源控制极性选择 0h = 断电 (低电平启用 OSC、高电平禁用 OSC) 1h = 保留
4	SRC_SEL	R/W	Xh	OSC 频率源选择 0h = 内部 OSC 1h = 外部时钟
3:2	PDIV	R/W	Xh	OSC 预分频器选择 0h = / 1 1h = / 2 2h = / 4 3h = / 8
1	RESERVED	R	0h	保留
0	PWR_MODE	R/W	Xh	OSC 功耗模式选择 0h = 自动上电 1h = 强制上电

8.4.4.4.3.124 OSC0_CFG1 寄存器 (偏移 = 3BFh) [复位 = X0h]

OSC0_CFG1 如表 8-388 所示。

返回到[汇总表](#)。

表 8-388. OSC0_CFG1 寄存器字段说明

位	字段	类型	复位	说明
7	OUT1_EN	R/W	0h	OSC OUT1 启用 0h = 禁用 1h = 启用
6:4	OUT1_DIV	R/W	0h	OSC OUT1 次级分频器选择 0h = / 1 1h = / 2 2h = / 3 3h = / 4 4h = / 8 5h = / 12 6h = / 24 7h = / 64
3	OUT0_EN	R/W	Xh	OSC OUT0 启用 0h = 禁用 1h = 启用
2:0	OUT0_DIV	R/W	Xh	OSC OUT0 次级分频器选择 0h = / 1 1h = / 2 2h = / 3 3h = / 4 4h = / 8 5h = / 12 6h = / 24 7h = / 64

8.4.4.4.3.125 OSC1_CFG0 寄存器 (偏移 = 3C0h) [复位 = XXh]

OSC1_CFG0 如 表 8-389 所示。

返回到[汇总表](#)。

表 8-389. OSC1_CFG0 寄存器字段说明

位	字段	类型	复位	说明
7	RESERVED	R	0h	保留
6	CTRL_SRC	R/W	Xh	OSC 电源控制源选择 0h = 来自寄存器 1h = 来自 CMX
5	CTRL_SEL	R/W	Xh	OSC 电源控制极性选择 0h = 断电 (低电平启用 OSC、高电平禁用 OSC) 1h = 保留
4	SRC_SEL	R/W	Xh	OSC 频率源选择 0h = 内部 OSC 1h = 外部时钟
3:2	PDIV	R/W	Xh	OSC 预分频器选择 0h = / 1 1h = / 2 2h = / 4 3h = / 8
1	RESERVED	R	0h	保留
0	PWR_MODE	R/W	Xh	OSC 功耗模式选择 0h = 自动上电 1h = 强制上电

8.4.4.4.3.126 OSC1_CFG1 寄存器 (偏移 = 3C1h) [复位 = X0h]

OSC1_CFG1 如 表 8-390 所示。

返回到[汇总表](#)。

表 8-390. OSC1_CFG1 寄存器字段说明

位	字段	类型	复位	说明
7	OUT1_EN	R/W	0h	OSC OUT1 启用 0h = 禁用 1h = 启用

表 8-390. OSC1_CFG1 寄存器字段说明 (续)

位	字段	类型	复位	说明
6:4	OUT1_DIV	R/W	0h	OSC OUT1 次级分频器选择 0h = / 1 1h = / 2 2h = / 3 3h = / 4 4h = / 8 5h = / 12 6h = / 24 7h = / 64
3	OUT0_EN	R/W	Xh	OSC OUT0 启用 0h = 禁用 1h = 启用
2:0	OUT0_DIV	R/W	Xh	OSC OUT0 次级分频器选择 0h = / 1 1h = / 2 2h = / 3 3h = / 4 4h = / 8 5h = / 12 6h = / 24 7h = / 64

8.4.4.4.3.127 OSC2_CFG0 寄存器 (偏移 = 3C2h) [复位 = 0Xh]

OSC2_CFG0 如表 8-391 所示。

返回到[汇总表](#)。

表 8-391. OSC2_CFG0 寄存器字段说明

位	字段	类型	复位	说明
7	SU_DLY	R/W	0h	OSC 启动延迟控制 0h = 启用 1h = 禁用
6	CTRL_SRC	R/W	0h	OSC 电源控制源选择 0h = 来自寄存器 1h = 来自 CMX
5	CTRL_SEL	R/W	0h	OSC 电源控制极性选择 0h = 断电 (低电平启用 OSC、高电平禁用 OSC) 1h = 保留
4	SRC_SEL	R/W	0h	OSC 频率源选择 0h = 内部 OSC 1h = 外部时钟
3:2	PDIV	R/W	0h	OSC 预分频器选择 0h = / 1 1h = / 2 2h = / 4 3h = / 8
1	RESERVED	R	0h	保留
0	PWR_MODE	R/W	Xh	OSC 功耗模式选择 0h = 自动上电 1h = 强制上电

8.4.4.4.3.128 OSC2_CFG1 寄存器 (偏移 = 3C3h) [复位 = 0Xh]

OSC2_CFG1 如表 8-392 所示。

返回到[汇总表](#)。

表 8-392. OSC2_CFG1 寄存器字段说明

位	字段	类型	复位	说明
7:4	RESERVED	R	0h	保留
3	OUT_EN	R/W	Xh	OSC OUT 启用 0h = 禁用 1h = 启用

表 8-392. OSC2_CFG1 寄存器字段说明 (续)

位	字段	类型	复位	说明
2:0	OUT_DIV	R/W	Xh	OSC OUT 次级分频器选择 0h = / 1 1h = / 2 2h = / 3 3h = / 4 4h = / 8 5h = / 12 6h = / 24 7h = / 64

8.4.4.4.3.129 ACMP0_CFG0 寄存器 (偏移 = 3C6h) [复位 = X0h]

ACMP0_CFG0 如表 8-393 所示。

返回到[汇总表](#)。

表 8-393. ACMP0_CFG0 寄存器字段说明

位	字段	类型	复位	说明
7:6	BW_SEL	R/W	0h	ACMP 带宽选择 0h = 高带宽 1h = 低带宽 2h = 保留 3h = 保留
5:4	INP_SEL	R/W	0h	ACMP 输入源选择 0h = ACMP IN0 1h = ACMP IN1 2h = ACMP IN2 3h = ACMP IN3
3:2	GAIN_SEL	R/W	Xh	ACMP 增益选择 0h = 1X 1h = 0.5X 2h = 0.33X 3h = 0.25X
1:0	HYS_SEL	R/W	Xh	ACMP 迟滞选择 0h = 0mV 1h = 64mV 2h = 128mV 3h = 192mV

8.4.4.4.3.130 ACMP0_CFG1 寄存器 (偏移 = 3C7h) [复位 = XXh]

ACMP0_CFG1 如表 8-394 所示。

返回到[汇总表](#)。

表 8-394. ACMP0_CFG1 寄存器字段说明

位	字段	类型	复位	说明
7:6	RESERVED	R	0h	保留

表 8-394. ACMP0_CFG1 寄存器字段说明 (续)

位	字段	类型	复位	说明
5:0	VREF_SEL	R/W	Xh	ACMP VREF 选择 0h = 32mV 1h = 64mV 2h = 96mV 3h = 128mV 4h = 160mV 5h = 192mV 6h = 224mV 7h = 256mV 8h = 288mV 9h = 320mV Ah = 352mV Bh = 384mV Ch = 416mV Dh = 448mV Eh = 480mV Fh = 512mV 10h = 544mV 11h = 576mV 12h = 608mV 13h = 640mV 14h = 672mV 15h = 704mV 16h = 736mV 17h = 768mV 18h = 800mV 19h = 832mV 1Ah = 864mV 1Bh = 896mV 1Ch = 928mV 1Dh = 960mV 1Eh = 992mV 1Fh = 1.024V 20h = 1.056V 21h = 1.088V 22h = 1.120V 23h = 1.152V 24h = 1.184V 25h = 1.216V 26h = 1.248V 27h = 1.280V 28h = 1.312V 29h = 1.344V 2Ah = 1.376V 2Bh = 1.408V 2Ch = 1.440V 2Dh = 1.472V 2Eh = 1.504V 2Fh = 1.536V 30h = 1.568V 31h = 1.600V 32h = 1.632V 33h = 1.664V 34h = 1.696V 35h = 1.728V 36h = 1.760V 37h = 1.792V 38h = 1.824V 39h = 1.856V 3Ah = 1.888V 3Bh = 1.920V 3Ch = 1.952V 3Dh = 1.984V 3Eh = 2.016V 3Fh = 外部 VREF

8.4.4.4.3.131 ACMP1_CFG0 寄存器 (偏移 = 3C8h) [复位 = X0h]

ACMP1_CFG0 如表 8-395 所示。

返回到汇总表。

表 8-395. ACMP1_CFG0 寄存器字段说明

位	字段	类型	复位	说明
7:6	BW_SEL	R/W	0h	ACMP 带宽选择 0h = 高带宽 1h = 低带宽 2h = 保留 3h = 保留

表 8-395. ACMP1_CFG0 寄存器字段说明 (续)

位	字段	类型	复位	说明
5:4	INP_SEL	R/W	0h	ACMP 输入源选择 0h = ACMP IN0 1h = ACMP IN1 2h = ACMP IN2 3h = ACMP IN3
3:2	GAIN_SEL	R/W	Xh	ACMP 增益选择 0h = 1X 1h = 0.5X 2h = 0.33X 3h = 0.25X
1:0	HYS_SEL	R/W	Xh	ACMP 迟滞选择 0h = 0mV 1h = 64mV 2h = 128mV 3h = 192mV

8.4.4.4.3.132 ACMP1_CFG1 寄存器 (偏移 = 3C9h) [复位 = XXh]

ACMP1_CFG1 如表 8-396 所示。

返回到汇总表。

表 8-396. ACMP1_CFG1 寄存器字段说明

位	字段	类型	复位	说明
7:6	RESERVED	R	0h	保留

表 8-396. ACMP1_CFG1 寄存器字段说明 (续)

位	字段	类型	复位	说明
5:0	VREF_SEL	R/W	Xh	ACMP VREF 选择 0h = 32mV 1h = 64mV 2h = 96mV 3h = 128mV 4h = 160mV 5h = 192mV 6h = 224mV 7h = 256mV 8h = 288mV 9h = 320mV Ah = 352mV Bh = 384mV Ch = 416mV Dh = 448mV Eh = 480mV Fh = 512mV 10h = 544mV 11h = 576mV 12h = 608mV 13h = 640mV 14h = 672mV 15h = 704mV 16h = 736mV 17h = 768mV 18h = 800mV 19h = 832mV 1Ah = 864mV 1Bh = 896mV 1Ch = 928mV 1Dh = 960mV 1Eh = 992mV 1Fh = 1.024V 20h = 1.056V 21h = 1.088V 22h = 1.120V 23h = 1.152V 24h = 1.184V 25h = 1.216V 26h = 1.248V 27h = 1.280V 28h = 1.312V 29h = 1.344V 2Ah = 1.376V 2Bh = 1.408V 2Ch = 1.440V 2Dh = 1.472V 2Eh = 1.504V 2Fh = 1.536V 30h = 1.568V 31h = 1.600V 32h = 1.632V 33h = 1.664V 34h = 1.696V 35h = 1.728V 36h = 1.760V 37h = 1.792V 38h = 1.824V 39h = 1.856V 3Ah = 1.888V 3Bh = 1.920V 3Ch = 1.952V 3Dh = 1.984V 3Eh = 2.016V 3Fh = 外部 VREF

8.4.4.4.3.133 ACMP2_CFG0 寄存器 (偏移 = 3CAh) [复位 = X0h]

ACMP2_CFG0 如表 8-397 所示。

返回到[汇总表](#)。

表 8-397. ACMP2_CFG0 寄存器字段说明

位	字段	类型	复位	说明
7:6	BW_SEL	R/W	0h	ACMP 带宽选择 0h = 高带宽 1h = 低带宽 2h = 保留 3h = 保留

表 8-397. ACMP2_CFG0 寄存器字段说明 (续)

位	字段	类型	复位	说明
5:4	INP_SEL	R/W	0h	ACMP 输入源选择 0h = ACMP IN0 1h = ACMP IN1 2h = ACMP IN2 3h = ACMP IN3
3:2	GAIN_SEL	R/W	Xh	ACMP 增益选择 0h = 1X 1h = 0.5X 2h = 0.33X 3h = 0.25X
1:0	HYS_SEL	R/W	Xh	ACMP 迟滞选择 0h = 0mV 1h = 64mV 2h = 128mV 3h = 192mV

8.4.4.4.3.134 ACMP2_CFG1 寄存器 (偏移 = 3CBh) [复位 = XXh]

ACMP2_CFG1 如表 8-398 所示。

返回到汇总表。

表 8-398. ACMP2_CFG1 寄存器字段说明

位	字段	类型	复位	说明
7:6	RESERVED	R	0h	保留

表 8-398. ACMP2_CFG1 寄存器字段说明 (续)

位	字段	类型	复位	说明
5:0	VREF_SEL	R/W	Xh	ACMP VREF 选择 0h = 32mV 1h = 64mV 2h = 96mV 3h = 128mV 4h = 160mV 5h = 192mV 6h = 224mV 7h = 256mV 8h = 288mV 9h = 320mV Ah = 352mV Bh = 384mV Ch = 416mV Dh = 448mV Eh = 480mV Fh = 512mV 10h = 544mV 11h = 576mV 12h = 608mV 13h = 640mV 14h = 672mV 15h = 704mV 16h = 736mV 17h = 768mV 18h = 800mV 19h = 832mV 1Ah = 864mV 1Bh = 896mV 1Ch = 928mV 1Dh = 960mV 1Eh = 992mV 1Fh = 1.024V 20h = 1.056V 21h = 1.088V 22h = 1.120V 23h = 1.152V 24h = 1.184V 25h = 1.216V 26h = 1.248V 27h = 1.280V 28h = 1.312V 29h = 1.344V 2Ah = 1.376V 2Bh = 1.408V 2Ch = 1.440V 2Dh = 1.472V 2Eh = 1.504V 2Fh = 1.536V 30h = 1.568V 31h = 1.600V 32h = 1.632V 33h = 1.664V 34h = 1.696V 35h = 1.728V 36h = 1.760V 37h = 1.792V 38h = 1.824V 39h = 1.856V 3Ah = 1.888V 3Bh = 1.920V 3Ch = 1.952V 3Dh = 1.984V 3Eh = 2.016V 3Fh = 外部 VREF

8.4.4.4.3.135 ACMP3_CFG0 寄存器 (偏移 = 3CCh) [复位 = X0h]

ACMP3_CFG0 如表 8-399 所示。

返回到[汇总表](#)。

表 8-399. ACMP3_CFG0 寄存器字段说明

位	字段	类型	复位	说明
7:6	BW_SEL	R/W	0h	ACMP 带宽选择 0h = 高带宽 1h = 低带宽 2h = 保留 3h = 保留

表 8-399. ACMP3_CFG0 寄存器字段说明 (续)

位	字段	类型	复位	说明
5:4	INP_SEL	R/W	0h	ACMP 输入源选择 0h = ACMP IN0 1h = ACMP IN1 2h = ACMP IN2 3h = ACMP IN3
3:2	GAIN_SEL	R/W	Xh	ACMP 增益选择 0h = 1X 1h = 0.5X 2h = 0.33X 3h = 0.25X
1:0	HYS_SEL	R/W	Xh	ACMP 迟滞选择 0h = 0mV 1h = 64mV 2h = 128mV 3h = 192mV

8.4.4.4.3.136 ACMP3_CFG1 寄存器 (偏移 = 3CDh) [复位 = XXh]

ACMP3_CFG1 如表 8-400 所示。

返回到[汇总表](#)。

表 8-400. ACMP3_CFG1 寄存器字段说明

位	字段	类型	复位	说明
7:6	RESERVED	R	0h	保留

表 8-400. ACMP3_CFG1 寄存器字段说明 (续)

位	字段	类型	复位	说明
5:0	VREF_SEL	R/W	Xh	ACMP VREF 选择 0h = 32mV 1h = 64mV 2h = 96mV 3h = 128mV 4h = 160mV 5h = 192mV 6h = 224mV 7h = 256mV 8h = 288mV 9h = 320mV Ah = 352mV Bh = 384mV Ch = 416mV Dh = 448mV Eh = 480mV Fh = 512mV 10h = 544mV 11h = 576mV 12h = 608mV 13h = 640mV 14h = 672mV 15h = 704mV 16h = 736mV 17h = 768mV 18h = 800mV 19h = 832mV 1Ah = 864mV 1Bh = 896mV 1Ch = 928mV 1Dh = 960mV 1Eh = 992mV 1Fh = 1.024V 20h = 1.056V 21h = 1.088V 22h = 1.120V 23h = 1.152V 24h = 1.184V 25h = 1.216V 26h = 1.248V 27h = 1.280V 28h = 1.312V 29h = 1.344V 2Ah = 1.376V 2Bh = 1.408V 2Ch = 1.440V 2Dh = 1.472V 2Eh = 1.504V 2Fh = 1.536V 30h = 1.568V 31h = 1.600V 32h = 1.632V 33h = 1.664V 34h = 1.696V 35h = 1.728V 36h = 1.760V 37h = 1.792V 38h = 1.824V 39h = 1.856V 3Ah = 1.888V 3Bh = 1.920V 3Ch = 1.952V 3Dh = 1.984V 3Eh = 2.016V 3Fh = 外部 VREF

8.4.4.4.3.137 MCACMP_CFG0 寄存器 (偏移 = 3CFh) [复位 = 0Xh]

MCACMP_CFG0 如表 8-401 所示。

返回到[汇总表](#)。

表 8-401. MCACMP_CFG0 寄存器字段说明

位	字段	类型	复位	说明
7	TS_INP_EN	R/W	0h	McACMP 的温度传感器输入启用 0h = 禁用 1h = 启用

表 8-401. MCACMP_CFG0 寄存器字段说明 (续)

位	字段	类型	复位	说明
6	VCC_INP_EN	R/W	0h	McACMP 的 VCC 输入启用 0h = 禁用 1h = 启用
5	SYNC_EN	R/W	0h	McACMP 输出同步选择 0h = 同步 1h = 异步
4	MCS_MODE	R/W	0h	McACMP 触发模式选择 0h = 电平敏感 EN 模式 1h = 边沿敏感 EN 模式
3:2	CH_EN	R/W	0h	采样通道数目选择 0h = 1 通道 1h = 2 通道 2h = 3 通道 3h = 4 通道
1	RESERVED	R	0h	保留
0	MCS_EN	R/W	Xh	采样模式选择 0h = 常规模式 (单通道) 1h = 多通道模式

8.4.4.4.3.138 MCACMP_CFG1 寄存器 (偏移 = 3D0h) [复位 = 0Xh]

MCACMP_CFG1 如表 8-402 所示。

返回到[汇总表](#)。

表 8-402. MCACMP_CFG1 寄存器字段说明

位	字段	类型	复位	说明
7:6	BW_SEL	R/W	0h	McACMP 带宽选择 0h = 高带宽 1h = 低带宽 2h = 保留 3h = 保留
5:3	RESERVED	R	0h	保留
2	EDGE_SEL	R/W	Xh	McACMP 采样边沿选择 0h = 在 CLK 负边沿上采样 1h = 在 CLK 正边沿上采样
1:0	MCS_CLK_SEL	R/W	Xh	McACMP CLK 选择 0h = OSC1 (2MHz) / 20 1h = OSC1 / 40 2h = OSC0 (2kHz) 3h = OSC0 / 2

8.4.4.4.3.139 MCACMP_CH0_CFG0 寄存器 (偏移 = 3D1h) [复位 = XXh]

MCACMP_CH0_CFG0 如表 8-403 所示。

返回到[汇总表](#)。

表 8-403. MCACMP_CH0_CFG0 寄存器字段说明

位	字段	类型	复位	说明
7	RESERVED	R	0h	保留
6	RST_EN	R/W	Xh	McACMP CH0 RST EN 选择 0h = 禁用 1h = 启用
5:4	INP_SEL	R/W	Xh	McACMP CH0 输入源选择 0h = McACMP IN0 1h = McACMP IN1 2h = McACMP IN2 (或 VCC) 3h = McACMP IN3 (或 TS)
3:2	GAIN_SEL	R/W	Xh	McACMP CH0 增益选择 0h = 1X 1h = 0.5X 2h = 0.33X 3h = 0.25X

表 8-403. MCACMP_CH0_CFG0 寄存器字段说明 (续)

位	字段	类型	复位	说明
1:0	HYS_SEL	R/W	Xh	McACMP CH0 迟滞选择 0h = 0mV 1h = 64mV 2h = 128mV 3h = 192mV

8.4.4.4.3.140 MCACMP_CH0_CFG1 寄存器 (偏移 = 3D2h) [复位 = X0h]

MCACMP_CH0_CFG1 如 [表 8-404](#) 所示。

返回到[汇总表](#)。

表 8-404. MCACMP_CH0_CFG1 寄存器字段说明

位	字段	类型	复位	说明
7:6	CH_VREF_SEL	R/W	0h	VREF 数量选择 0h = 1 VREF 1h = 2 VREF 2h = 保留 3h = 保留

表 8-404. MCACMP_CH0_CFG1 寄存器字段说明 (续)

位	字段	类型	复位	说明
5:0	VREF_SEL	R/W	Xh	McACMP CH0_0 VREF 选择 0h = 32mV 1h = 64mV 2h = 96mV 3h = 128mV 4h = 160mV 5h = 192mV 6h = 224mV 7h = 256mV 8h = 288mV 9h = 320mV Ah = 352mV Bh = 384mV Ch = 416mV Dh = 448mV Eh = 480mV Fh = 512mV 10h = 544mV 11h = 576mV 12h = 608mV 13h = 640mV 14h = 672mV 15h = 704mV 16h = 736mV 17h = 768mV 18h = 800mV 19h = 832mV 1Ah = 864mV 1Bh = 896mV 1Ch = 928mV 1Dh = 960mV 1Eh = 992mV 1Fh = 1.024V 20h = 1.056V 21h = 1.088V 22h = 1.120V 23h = 1.152V 24h = 1.184V 25h = 1.216V 26h = 1.248V 27h = 1.280V 28h = 1.312V 29h = 1.344V 2Ah = 1.376V 2Bh = 1.408V 2Ch = 1.440V 2Dh = 1.472V 2Eh = 1.504V 2Fh = 1.536V 30h = 1.568V 31h = 1.600V 32h = 1.632V 33h = 1.664V 34h = 1.696V 35h = 1.728V 36h = 1.760V 37h = 1.792V 38h = 1.824V 39h = 1.856V 3Ah = 1.888V 3Bh = 1.920V 3Ch = 1.952V 3Dh = 1.984V 3Eh = 2.016V 3Fh = 外部 VREF

8.4.4.4.3.141 MCACMP_CH0_CFG2 寄存器 (偏移 = 3D3h) [复位 = XXh]

MCACMP_CH0_CFG2 如 表 8-405 所示。

返回到[汇总表](#)。

表 8-405. MCACMP_CH0_CFG2 寄存器字段说明

位	字段	类型	复位	说明
7:6	RESERVED	R	0h	保留
5:0	VREF_SEL1	R/W	Xh	McACMP CH0_1 VREF 选择 (与 CH0_0 相同的选项)

8.4.4.4.3.142 MCACMP_CH1_CFG0 寄存器 (偏移 = 3D6h) [复位 = XXh]

MCACMP_CH1_CFG0 如 表 8-406 所示。

返回到[汇总表](#)。

表 8-406. MCACMP_CH1_CFG0 寄存器字段说明

位	字段	类型	复位	说明
7	RESERVED	R	0h	保留
6	RST_EN	R/W	Xh	McACMP CH1 RST EN 选择 0h = 禁用 1h = 启用
5:4	INP_SEL	R/W	Xh	McACMP CH1 输入源选择 0h = McACMP IN0 1h = McACMP IN1 2h = McACMP IN2 (或 VCC) 3h = McACMP IN3 (或 TS)
3:2	GAIN_SEL	R/W	Xh	McACMP CH1 增益选择 0h = 1X 1h = 0.5X 2h = 0.33X 3h = 0.25X
1:0	HYS_SEL	R/W	Xh	McACMP CH1 迟滞选择 0h = 0mV 1h = 64mV 2h = 128mV 3h = 192mV

8.4.4.4.3.143 MCACMP_CH1_CFG1 寄存器 (偏移 = 3D7h) [复位 = X0h]

MCACMP_CH1_CFG1 如 表 8-407 所示。

返回到[汇总表](#)。

表 8-407. MCACMP_CH1_CFG1 寄存器字段说明

位	字段	类型	复位	说明
7:6	CH_VREF_SEL	R/W	0h	VREF 数量选择 0h = 1 VREF 1h = 2 VREF 2h = 保留 3h = 保留
5:0	VREF_SEL	R/W	Xh	McACMP CH1_0 VREF 选择 (与 CH0_0 相同的选项)

8.4.4.4.3.144 MCACMP_CH1_CFG2 寄存器 (偏移 = 3D8h) [复位 = XXh]

MCACMP_CH1_CFG2 如 表 8-408 所示。

返回到[汇总表](#)。

表 8-408. MCACMP_CH1_CFG2 寄存器字段说明

位	字段	类型	复位	说明
7:6	RESERVED	R	0h	保留
5:0	VREF_SEL1	R/W	Xh	McACMP CH1_1 VREF 选择 (与 CH0_0 相同的选项)

8.4.4.4.3.145 MCACMP_CH2_CFG0 寄存器 (偏移 = 3DBh) [复位 = XXh]

MCACMP_CH2_CFG0 如 表 8-409 所示。

返回到[汇总表](#)。

表 8-409. MCACMP_CH2_CFG0 寄存器字段说明

位	字段	类型	复位	说明
7	RESERVED	R	0h	保留

表 8-409. MCACMP_CH2_CFG0 寄存器字段说明 (续)

位	字段	类型	复位	说明
6	RST_EN	R/W	Xh	McACMP CH2 RST EN 选择 0h = 禁用 1h = 启用
5:4	INP_SEL	R/W	Xh	McACMP CH2 输入源选择 0h = McACMP IN0 1h = McACMP IN1 2h = McACMP IN2 (或 VCC) 3h = McACMP IN3 (或 TS)
3:2	GAIN_SEL	R/W	Xh	McACMP CH2 增益选择 0h = 1X 1h = 0.5X 2h = 0.33X 3h = 0.25X
1:0	HYS_SEL	R/W	Xh	McACMP CH2 迟滞选择 0h = 0mV 1h = 64mV 2h = 128mV 3h = 192mV

8.4.4.4.3.146 MCACMP_CH2_CFG1 寄存器 (偏移 = 3DCh) [复位 = X0h]

MCACMP_CH2_CFG1 如表 8-410 所示。

返回到[汇总表](#)。

表 8-410. MCACMP_CH2_CFG1 寄存器字段说明

位	字段	类型	复位	说明
7:6	CH_VREF_SEL	R/W	0h	VREF 数量选择 0h = 1 VREF 1h = 2 VREF 2h = 保留 3h = 保留
5:0	VREF_SEL	R/W	Xh	McACMP CH2_0 VREF 选择 (与 CH0_0 相同的选项)

8.4.4.4.3.147 MCACMP_CH2_CFG2 寄存器 (偏移 = 3DDh) [复位 = XXh]

MCACMP_CH2_CFG2 如表 8-411 所示。

返回到[汇总表](#)。

表 8-411. MCACMP_CH2_CFG2 寄存器字段说明

位	字段	类型	复位	说明
7:6	RESERVED	R	0h	保留
5:0	VREF_SEL1	R/W	Xh	McACMP CH2_1 VREF 选择 (与 CH0_0 相同的选项)

8.4.4.4.3.148 MCACMP_CH3_CFG0 寄存器 (偏移 = 3E0h) [复位 = XXh]

MCACMP_CH3_CFG0 如表 8-412 所示。

返回到[汇总表](#)。

表 8-412. MCACMP_CH3_CFG0 寄存器字段说明

位	字段	类型	复位	说明
7	RESERVED	R	0h	保留
6	RST_EN	R/W	Xh	McACMP CH3 RST EN 选择 0h = 禁用 1h = 启用
5:4	INP_SEL	R/W	Xh	McACMP CH3 输入源选择 0h = McACMP IN0 1h = McACMP IN1 2h = McACMP IN2 (或 VCC) 3h = McACMP IN3 (或 TS)

表 8-412. MCACMP_CH3_CFG0 寄存器字段说明 (续)

位	字段	类型	复位	说明
3:2	GAIN_SEL	R/W	Xh	McACMP CH3 增益选择 0h = 1X 1h = 0.5X 2h = 0.33X 3h = 0.25X
1:0	HYS_SEL	R/W	Xh	McACMP CH3 迟滞选择 0h = 0mV 1h = 64mV 2h = 128mV 3h = 192mV

8.4.4.4.3.149 MCACMP_CH3_CFG1 寄存器 (偏移 = 3E1h) [复位 = X0h]

MCACMP_CH3_CFG1 如 [表 8-413](#) 所示。

返回到[汇总表](#)。

表 8-413. MCACMP_CH3_CFG1 寄存器字段说明

位	字段	类型	复位	说明
7:6	CH_VREF_SEL	R/W	0h	VREF 数量选择 0h = 1 VREF 1h = 2 VREF 2h = 保留 3h = 保留
5:0	VREF_SEL	R/W	Xh	McACMP CH3_0 VREF 选择 (与 CH0_0 相同的选项)

8.4.4.4.3.150 MCACMP_CH3_CFG2 寄存器 (偏移 = 3E2h) [复位 = XXh]

MCACMP_CH3_CFG2 如 [表 8-414](#) 所示。

返回到[汇总表](#)。

表 8-414. MCACMP_CH3_CFG2 寄存器字段说明

位	字段	类型	复位	说明
7:6	RESERVED	R	0h	保留
5:0	VREF_SEL1	R/W	Xh	McACMP CH3_1 VREF 选择 (与 CH0_0 相同的选项)

8.4.4.4.3.151 AMUX0_CFG 寄存器 (偏移 = 3E5h) [复位 = 0Xh]

AMUX0_CFG 如 [表 8-415](#) 所示。

返回到[汇总表](#)。

表 8-415. AMUX0_CFG 寄存器字段说明

位	字段	类型	复位	说明
7:1	RESERVED	R	0h	保留
0	AMUX_EN	R/W	Xh	AMUX EN 0h = 禁用 1h = 启用

8.4.4.4.3.152 AMUX1_CFG 寄存器 (偏移 = 3E6h) [复位 = 0Xh]

AMUX1_CFG 如 [表 8-416](#) 所示。

返回到[汇总表](#)。

表 8-416. AMUX1_CFG 寄存器字段说明

位	字段	类型	复位	说明
7:1	RESERVED	R	0h	保留

表 8-416. AMUX1_CFG 寄存器字段说明 (续)

位	字段	类型	复位	说明
0	AMUX_EN	R/W	Xh	AMUX EN 0h = 禁用 1h = 启用

8.4.4.4.3.153 SER_COMM_CFG0 寄存器 (偏移 = 3F2h) [复位 = X0h]

SER_COMM_CFG0 如表 8-417 所示。

返回到[汇总表](#)。

表 8-417. SER_COMM_CFG0 寄存器字段说明

位	字段	类型	复位	说明
7:4	I2C_ADDR_SRC_SEL	R/W	0h	I2C 硬件地址源选择 (按位) 0h = OTP 1h = IO
3	I2C_IO_LAT	R/W	Xh	I2C 硬件寻址 IO 锁存选择 0h = 启用 1h = 禁用
2	I2C_RST_EN	R/W	Xh	I2C 全局复位侦听选择 0h = 禁用 1h = 启用
1	I2C_EN	R/W	Xh	I2C 串行通信启用选择 0h = 禁用 1h = 启用
0	SPI_EN	R/W	Xh	SPI 串行通信启用选择 0h = 禁用 1h = 启用

8.4.4.4.3.154 SER_COMM_CFG1 寄存器 (偏移 = 3F3h) [复位 = 00h]

SER_COMM_CFG1 如表 8-418 所示。

返回到[汇总表](#)。

表 8-418. SER_COMM_CFG1 寄存器字段说明

位	字段	类型	复位	说明
7:4	I2C_ADDR_MSB	R/W	0h	I2C 硬件地址
3:1	I2C_ADDR_LSB	R/W	0h	I2C 硬件地址
0	RESERVED	R	0h	保留

8.4.4.4.3.155 MISC_CFG0 寄存器 (偏移 = 3F7h) [复位 = 00h]

MISC_CFG0 如表 8-419 所示。

返回到[汇总表](#)。

表 8-419. MISC_CFG0 寄存器字段说明

位	字段	类型	复位	说明
7	GPIO_QC	R/W	0h	GPIO 快速充电控制 0h = 禁用 1h = 启用
6	CFG_RD_LCK	R/W	0h	CFG 读取锁定控制 0h = 禁用 1h = 启用
5	CFG_WR_LCK	R/W	0h	CFG 写入锁定控制 0h = 禁用 1h = 启用
4	OTP_WR_LCK	R/W	0h	OTP 写入锁定控制 0h = 禁用 1h = 启用

表 8-419. MISC_CFG0 寄存器字段说明 (续)

位	字段	类型	复位	说明
3:2	USER_LCK	R/W	0h	USER 读取/写入锁定控制 0h = 所有非保留、非只读寄存器的 R/W 1h = R/W 仅针对计数器数据、看门狗计时器数据和图形发生器寄存器 2h = R/W 仅针对状态机寄存器 3h = R/W 仅针对电压基准选择寄存器
1:0	RESERVED	R	0h	保留

8.4.4.4.3.156 DEVICE_ID4 寄存器 (偏移 = 3FAh) [复位 = X0h]

DEVICE_ID4 如 [表 8-420](#) 所示。

返回到[汇总表](#)。

表 8-420. DEVICE_ID4 寄存器字段说明

位	字段	类型	复位	说明
7:0	DEVICE_ID4	R	Xh	器件 ID

8.4.4.4.3.157 DEVICE_ID5 寄存器 (偏移 = 3FBh) [复位 = X0h]

DEVICE_ID5 如 [表 8-421](#) 所示。

返回到[汇总表](#)。

表 8-421. DEVICE_ID5 寄存器字段说明

位	字段	类型	复位	说明
7:0	DEVICE_ID5	R	Xh	器件 ID

8.4.4.4.3.158 DEVICE_ID6 寄存器 (偏移 = 3FCh) [复位 = X0h]

DEVICE_ID6 如 [表 8-422](#) 所示。

返回到[汇总表](#)。

表 8-422. DEVICE_ID6 寄存器字段说明

位	字段	类型	复位	说明
7:0	DEVICE_ID6	R	Xh	器件 ID

8.4.4.4.3.159 DEVICE_ID7 寄存器 (偏移 = 3FDh) [复位 = X0h]

DEVICE_ID7 如 [表 8-423](#) 所示。

返回到[汇总表](#)。

表 8-423. DEVICE_ID7 寄存器字段说明

位	字段	类型	复位	说明
7:0	DEVICE_ID7	R	Xh	器件 ID

8.4.4.4.3.160 CRC_LSB 寄存器 (偏移 = 3FEh) [复位 = X0h]

CRC_LSB 如 [表 8-424](#) 所示。

返回到[汇总表](#)。

表 8-424. CRC_LSB 寄存器字段说明

位	字段	类型	复位	说明
7:0	CRC_LSB	R/W	Xh	2kb OTP 的 CRC LSB

8.4.4.4.3.161 CRC_MSB 寄存器 (偏移 = 3FFh) [复位 = X0h]

CRC_MSB 如表 8-425 所示。

返回到[汇总表](#)。

表 8-425. CRC_MSB 寄存器字段说明

位	字段	类型	复位	说明
7:0	CRC_MSB	R/W	Xh	2kb OTP 的 CRC MSB

9 应用和实施工

备注

以下应用部分中的信息不属于 TI 元件规格，TI 不担保其准确性和完整性。TI 的客户应负责确定各元件是否适用于其应用。客户应验证并测试其设计是否能够实现，以确保系统功能。

9.1 应用信息

TPLD2001 具有可配置逻辑和时序块，可为多个元件提供对称的上电和断电信号。此应用中，器件被配置为根据计数器/延迟宏单元来输出最大上电和断电时序信号数量。

9.2 典型应用



图 9-1. 典型应用框图

9.2.1 设计要求

9.2.1.1 电源注意事项

确保所需电源电压在 *建议运行条件* 中规定的范围内。电源电压按照 *电气特性* 部分中所述设置器件的电气特性。

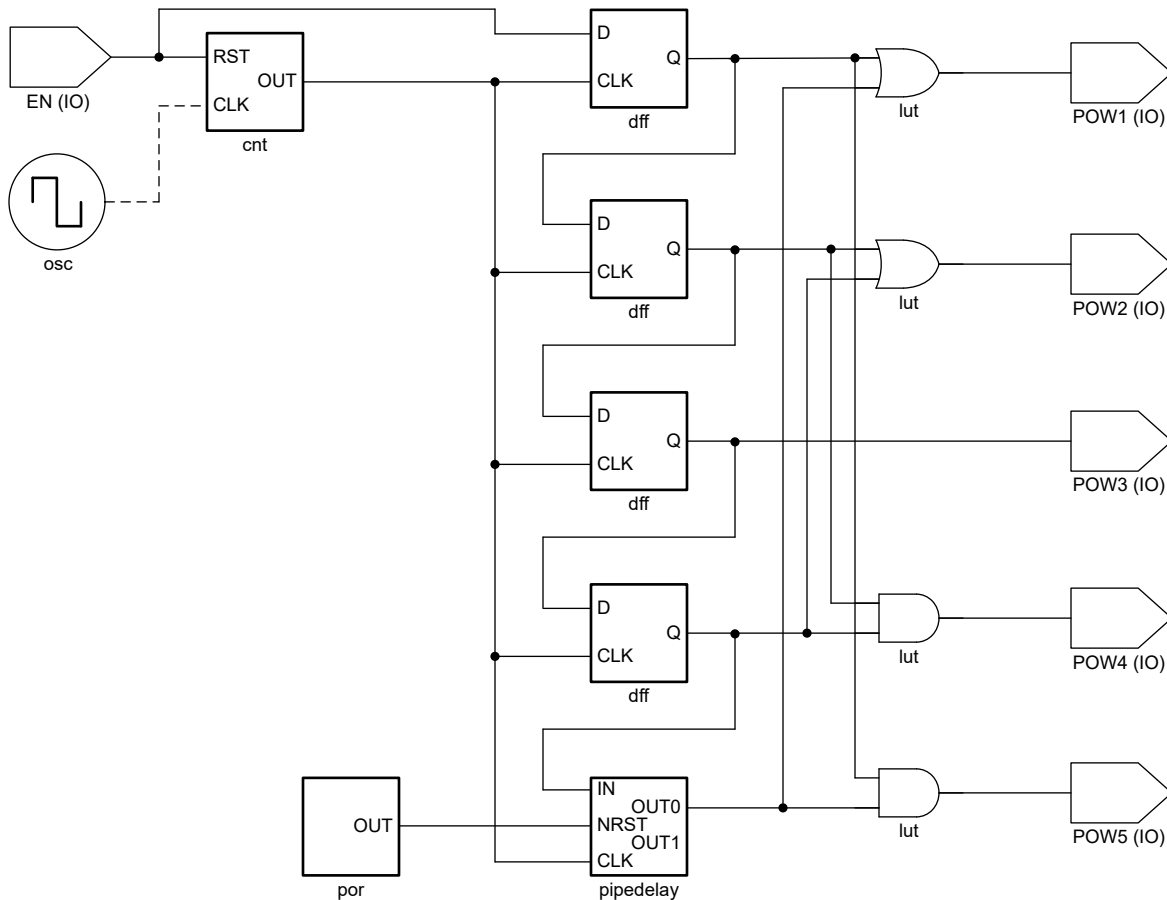
正电压电源能够提供的电流必须等于 *电气特性* 中列出的最大静态电源电流 I_{CC} 以及开关所需的任何瞬态电流之和。

地必须能够灌入的电流等于 TPLD2001 所有输出端灌入的总电流加上最大电源电流 I_{CC} (在 *电气特性* 中列出) 以及开关所需的任何瞬态电流之和。逻辑器件只能灌入其所接的地可灌入的大小相同的电流。确保不要超过 *绝对最大额定值* 中列出的通过 GND 的最大总电流。

TPLD2001 可以驱动总电容小于或等于 15pF 的负载，同时仍满足所有数据表规格。可以施加更大的容性负载；但建议不要超过 15pF。

TPLD2001 可以驱动由 $R_L \geq V_O/I_O$ 描述的总电阻负载，输出电压和电流在 *电气特性* 表中用 V_{OL} 定义。在高电平状态下输出时，公式中的输出电压定义为测量的输出电压与 V_{CC} 引脚处的电源电压之间的差值。

总功耗可以使用 *CMOS 功耗与 Cpd 计算* 中提供的信息进行计算。

可以使用 *标准线性和逻辑 (SLL) 封装和器件的热特性* 中提供的信息计算热增量。

小心

绝对最大额定值 中列出的最高结温 $T_{J(max)}$ 是防止损坏器件的附加限制。请勿违反 *绝对最大额定值* 中列出的任何值。提供这些限制是为了防止损坏器件。

9.2.1.2 输入注意事项

输入信号必须超过 V_{IL} 才能被视为逻辑低电平，超过 V_{IH} 才能被视为逻辑高电平。不要超过 *绝对最大额定值* 中的最大输入电压范围。

未使用的输入必须端接至 V_{CC} 或地。如果输入完全不使用，则可以直接端接未使用的输入，如果有时要使用输入，但并非始终使用，则可以使用上拉或下拉电阻器连接输入。上拉电阻用于默认高电平状态，下拉电阻用于默认低电平状态。控制器的驱动电流、进入 TPLD2001 的漏电流（如 *电气特性* 中所规定）以及所需输入转换率会限制电阻值。由于这些因素，通常使用 $10k\Omega$ 的电阻值。

有关此器件输入的其他信息，请参阅 *特性说明* 部分。

9.2.1.3 输出注意事项

接地电压用于产生输出低电压。根据 *电气特性* 中 V_{OL} 规格所示，向输出端灌入电流将提高输出电压。

未使用的输出可以保持悬空状态。不要将输出直接连接到 V_{CC} 或地。

有关此器件的输出的其他信息，请参阅 *特性说明* 部分。

9.2.2 详细设计过程

1. 在 V_{CC} 至 GND 之间添加一个去耦电容器。此电容器需要在物理上靠近器件，在电气上靠近 V_{CC} 和 GND 引脚。*布局* 部分中展示了示例布局。
2. 验证输出端的容性负载是否 $\leq 50pF$ 。这不是硬性限制；但是，根据设计，该限制将优化性能。这可以通过从 TPLD2001 向一个或多个接收器件提供适当大小的短布线来实现。
3. 验证输出端的电阻负载是否大于 $(V_{CC} / I_{O(max)})\Omega$ 。这可防止超出 *绝对最大额定值* 中的最大输出电流。大多数 CMOS 输入具有以 $M\Omega$ 为单位的电阻负载；远大于之前计算的最小值。
4. 逻辑门很少关注热问题；然而，可以使用应用手册 *CMOS 功耗与 Cpd 计算* 中提供的步骤计算功耗和热增量。

9.2.3 应用曲线



图 9-2. 应用时序图

9.3 电源相关建议

电源可以是 *建议运行条件* 中最小和最大电源电压额定值之间的任何电压。每个 V_{CC} 端子均应具有一个良好的旁路电容器，以防止功率干扰。

建议为该器件使用 $0.1 \mu\text{F}$ 电容器。可以并联多个旁路电容器以抑制不同的噪声频率。 $0.1 \mu\text{F}$ 和 $1 \mu\text{F}$ 电容器通常并联使用。为了获得最佳效果，旁路电容器必须尽可能靠近电源端子安装。

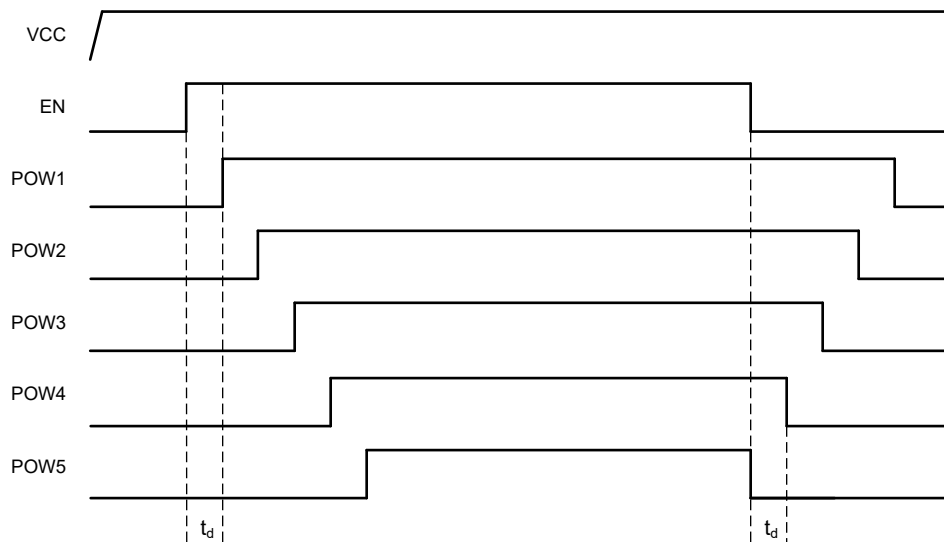
9.4 布局

9.4.1 布局指南

使用多输入和多通道逻辑器件时，输入不得悬空。在许多情况下，未使用数字逻辑器件的功能或部分功能；例如，当仅使用三输入与门的两个输入或仅使用 4 个缓冲门中的 3 个时。此类未使用的输入引脚不得悬空，因为外部连接处的未定义电压会导致未定义的操作状态。数字逻辑器件的所有未使用输入必须连接到由输入电压规范定义的逻辑高电平电压或逻辑低电平电压，以防止其悬空。必须应用于任何特定未使用输入的逻辑电平取决于器件的功能。通常，输入连接到 **GND** 或 V_{CC} ，以对逻辑功能更有意义或更方便者为准。

9.4.2 布局示例



图 9-3. 可改善信号完整性的布线转角示例



图 9-4. TSSOP 和类似封装的旁路电容器放置示例

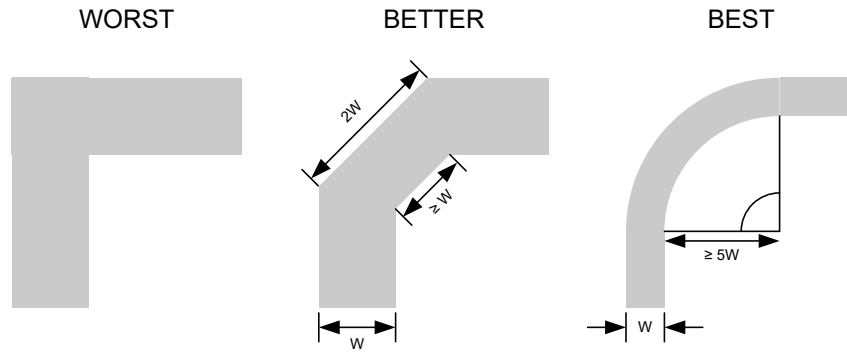

图 9-5. WQFN 和类似封装的旁路电容器放置示例

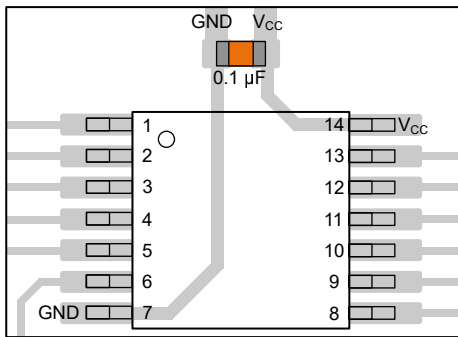

图 9-6. SOT、SC70 和类似封装的旁路电容器放置示例

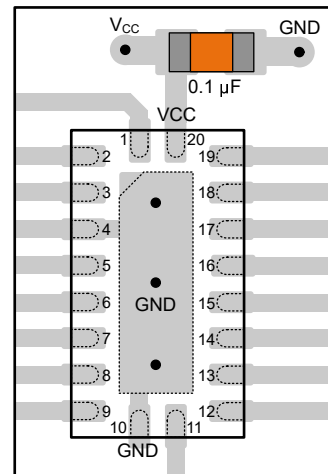

图 9-7. 可改善信号完整性的阻尼电阻放置示例

10 器件和文档支持

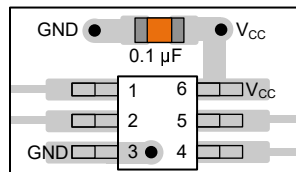
10.1 接收文档更新通知

要接收文档更新通知，请导航至 [ti.com](https://www.ti.com) 上的器件产品文件夹。点击 [通知](#) 进行注册，即可每周接收产品信息更改摘要。有关更改的详细信息，请查看任何已修订文档中包含的修订历史记录。

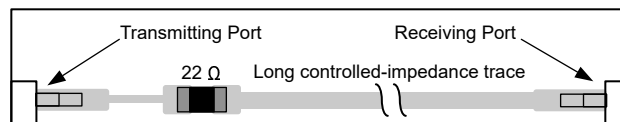
10.2 支持资源

[TI E2E™ 中文支持论坛](#) 是工程师的重要参考资料，可直接从专家处获得快速、经过验证的解答和设计帮助。搜索现有解答或提出自己的问题，获得所需的快速设计帮助。

链接的内容由各个贡献者“按原样”提供。这些内容并不构成 TI 技术规范，并且不一定反映 TI 的观点；请参阅 TI 的 [使用条款](#)。

10.3 商标

TI E2E™ is a trademark of Texas Instruments.

所有商标均为其各自所有者的财产。

10.4 静电放电警告



静电放电 (ESD) 会损坏这个集成电路。德州仪器 (TI) 建议通过适当的预防措施处理所有集成电路。如果不遵守正确的处理和安装程序，可能会损坏集成电路。

ESD 的损坏小至导致微小的性能降级，大至整个器件故障。精密的集成电路可能更容易受到损坏，这是因为非常细微的参数更改都可能会导致器件与其发布的规格不相符。

10.5 术语表

[TI 术语表](#) 本术语表列出并解释了术语、首字母缩略词和定义。

11 修订历史记录

注：以前版本的页码可能与当前版本的页码不同

Changes from Revision * (July 2025) to Revision A (February 2026)	Page
• 将器件状态从“预告信息”更新为“量产数据”。	1

12 机械、封装和可订购信息

以下页面包含机械、封装和可订购信息。这些信息是指定器件可用的最新数据。数据如有变更，恕不另行通知，且不会对此文档进行修订。有关此数据表的浏览器版本，请查阅左侧的导航栏。

PACKAGING INFORMATION

Orderable part number	Status (1)	Material type (2)	Package Pins	Package qty Carrier	RoHS (3)	Lead finish/ Ball material (4)	MSL rating/ Peak reflow (5)	Op temp (°C)	Part marking (6)
TPLD2001DGSR	Active	Production	VSSOP (DGS) 20	3000 LARGE T&R	Yes	FULL NIPDAU	Level-1-260C-UNLIM	-40 to 125	T2001
TPLD2001RJYR	Active	Production	UQFN (RJY) 20	3000 LARGE T&R	Yes	NIPDAU	Level-1-260C-UNLIM	-40 to 125	T2001

(1) **Status:** For more details on status, see our [product life cycle](#).

(2) **Material type:** When designated, preproduction parts are prototypes/experimental devices, and are not yet approved or released for full production. Testing and final process, including without limitation quality assurance, reliability performance testing, and/or process qualification, may not yet be complete, and this item is subject to further changes or possible discontinuation. If available for ordering, purchases will be subject to an additional waiver at checkout, and are intended for early internal evaluation purposes only. These items are sold without warranties of any kind.

(3) **RoHS values:** Yes, No, RoHS Exempt. See the [TI RoHS Statement](#) for additional information and value definition.

(4) **Lead finish/Ball material:** Parts may have multiple material finish options. Finish options are separated by a vertical ruled line. Lead finish/Ball material values may wrap to two lines if the finish value exceeds the maximum column width.

(5) **MSL rating/Peak reflow:** The moisture sensitivity level ratings and peak solder (reflow) temperatures. In the event that a part has multiple moisture sensitivity ratings, only the lowest level per JEDEC standards is shown. Refer to the shipping label for the actual reflow temperature that will be used to mount the part to the printed circuit board.

(6) **Part marking:** There may be an additional marking, which relates to the logo, the lot trace code information, or the environmental category of the part.

Multiple part markings will be inside parentheses. Only one part marking contained in parentheses and separated by a "~" will appear on a part. If a line is indented then it is a continuation of the previous line and the two combined represent the entire part marking for that device.

Important Information and Disclaimer:The information provided on this page represents TI's knowledge and belief as of the date that it is provided. TI bases its knowledge and belief on information provided by third parties, and makes no representation or warranty as to the accuracy of such information. Efforts are underway to better integrate information from third parties. TI has taken and continues to take reasonable steps to provide representative and accurate information but may not have conducted destructive testing or chemical analysis on incoming materials and chemicals. TI and TI suppliers consider certain information to be proprietary, and thus CAS numbers and other limited information may not be available for release.

In no event shall TI's liability arising out of such information exceed the total purchase price of the TI part(s) at issue in this document sold by TI to Customer on an annual basis.

OTHER QUALIFIED VERSIONS OF TPLD2001 :

- Automotive : [TPLD2001-Q1](#)

NOTE: Qualified Version Definitions:

- Automotive - Q100 devices qualified for high-reliability automotive applications targeting zero defects

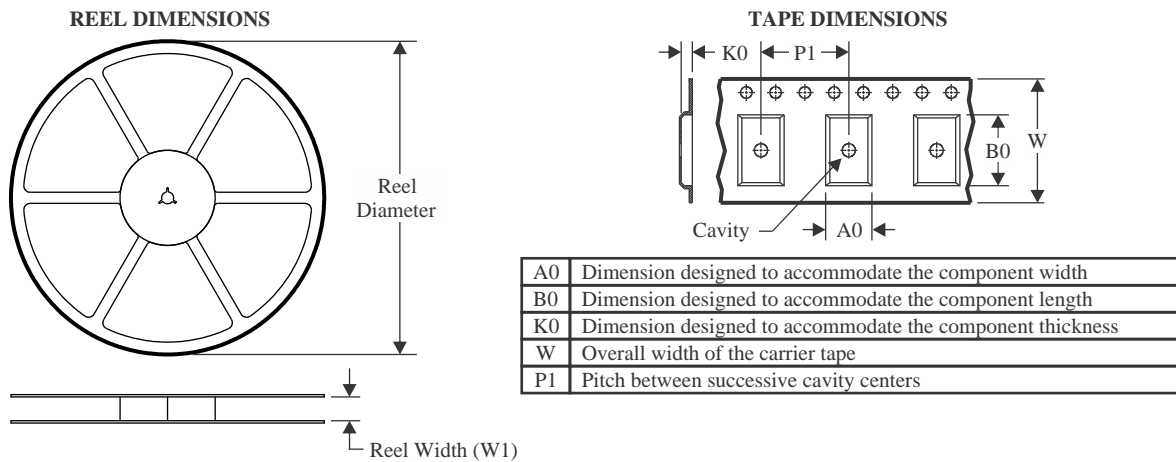
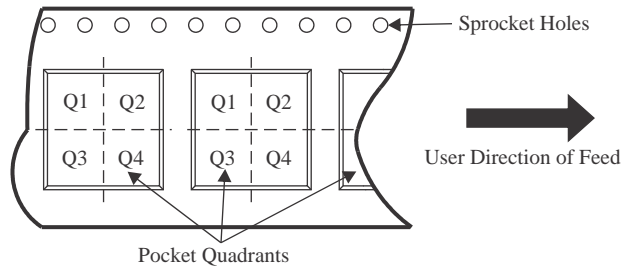
TAPE AND REEL INFORMATION

QUADRANT ASSIGNMENTS FOR PIN 1 ORIENTATION IN TAPE

*All dimensions are nominal

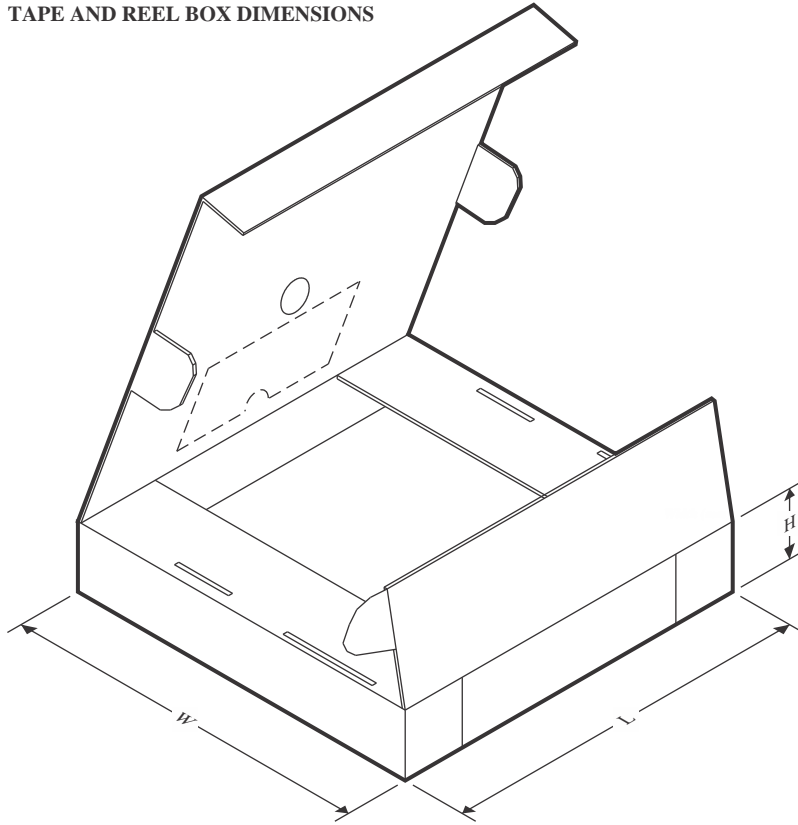
Device	Package Type	Package Drawing	Pins	SPQ	Reel Diameter (mm)	Reel Width W1 (mm)	A0 (mm)	B0 (mm)	K0 (mm)	P1 (mm)	W (mm)	Pin1 Quadrant
TPLD2001DGSR	VSSOP	DGS	20	3000	330.0	16.4	5.4	5.4	1.45	8.0	16.0	Q1
TPLD2001RJYR	UQFN	RJY	20	3000	180.0	8.4	2.25	3.25	0.7	4.0	8.0	Q1

TAPE AND REEL BOX DIMENSIONS

*All dimensions are nominal

Device	Package Type	Package Drawing	Pins	SPQ	Length (mm)	Width (mm)	Height (mm)
TPLD2001DGSR	VSSOP	DGS	20	3000	353.0	353.0	32.0
TPLD2001RJYR	UQFN	RJY	20	3000	210.0	185.0	35.0

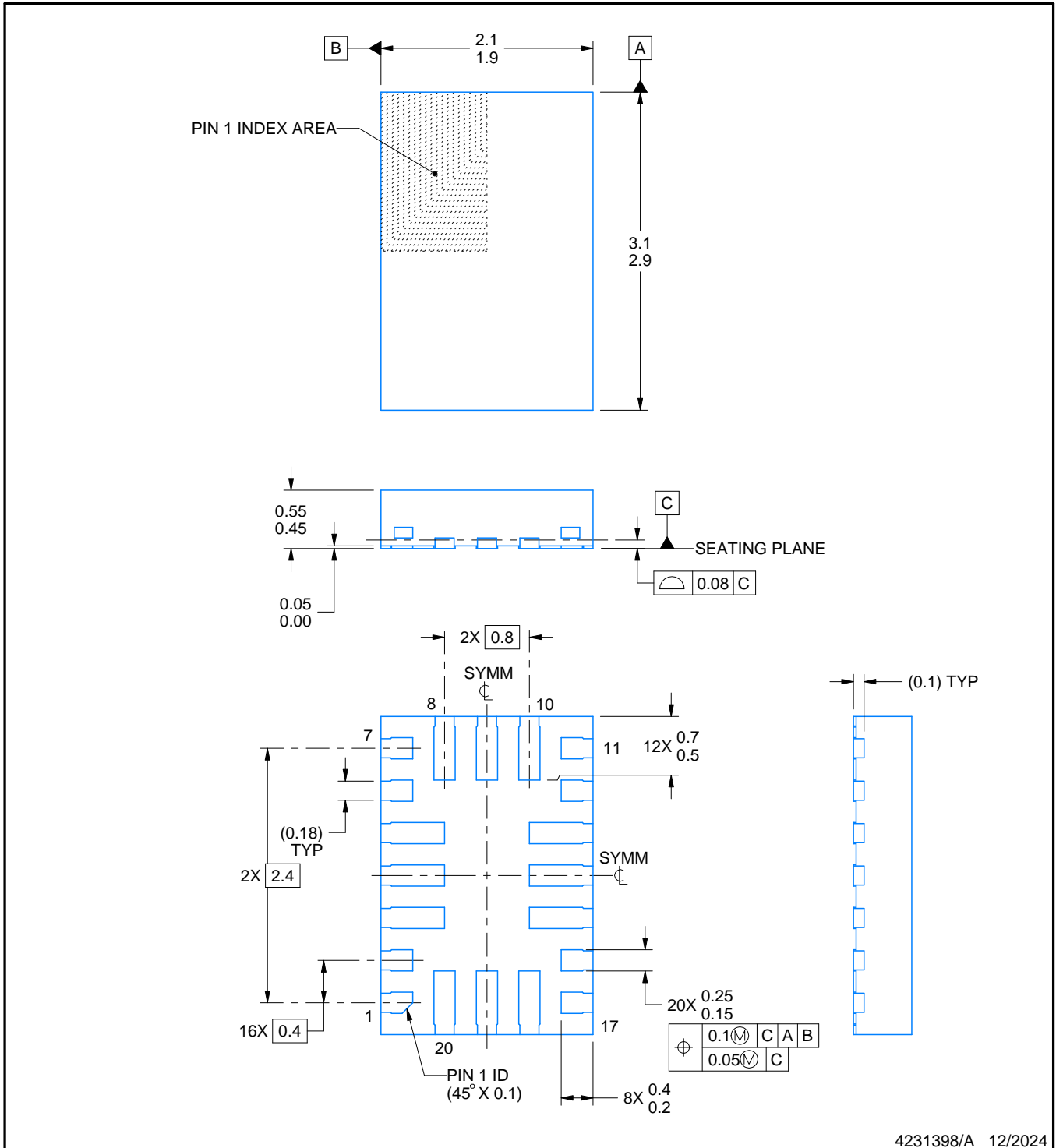
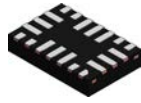

4231398/A 12/2024

NOTES:

1. All linear dimensions are in millimeters. Any dimensions in parenthesis are for reference only. Dimensioning and tolerancing per ASME Y14.5M.
2. This drawing is subject to change without notice.

EXAMPLE BOARD LAYOUT

RJY0020A

UQFN - 0.55 mm max height

PLASTIC QUAD FLATPACK - NO LEAD

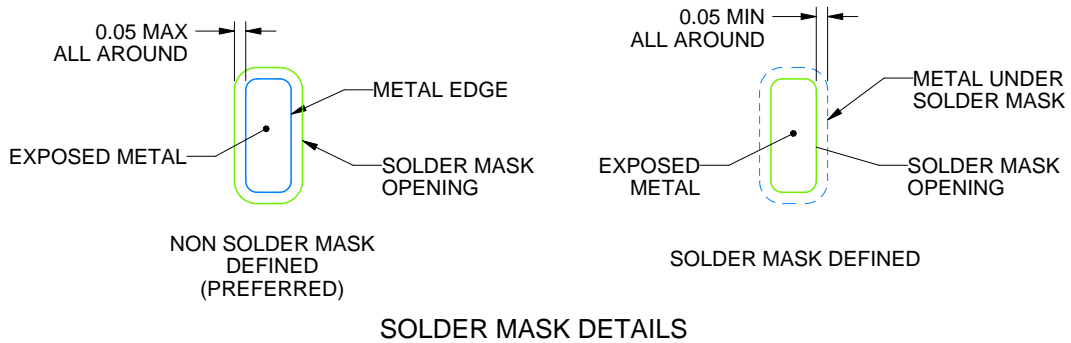
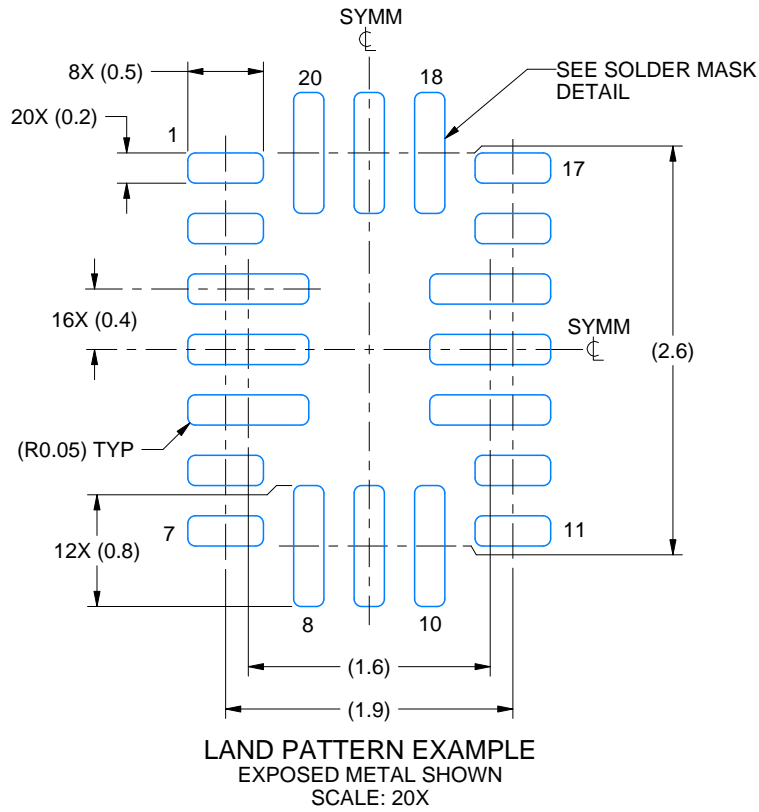

4231398/A 12/2024

NOTES: (continued)

3. For more information, see Texas Instruments literature number SLUA271 (www.ti.com/lit/sluea271).

EXAMPLE STENCIL DESIGN

RJY0020A

UQFN - 0.55 mm max height

PLASTIC QUAD FLATPACK - NO LEAD

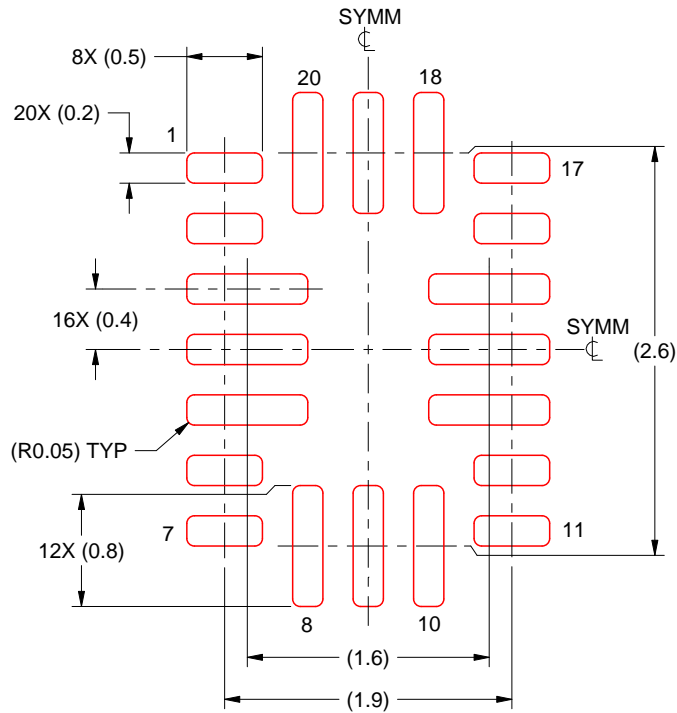

SOLDER PASTE EXAMPLE
BASED ON 0.125 MM THICK STENCIL
SCALE: 20X

4231398/A 12/2024

NOTES: (continued)

4. Laser cutting apertures with trapezoidal walls and rounded corners may offer better paste release. IPC-7525 may have alternate design recommendations.

DGS0020A



PACKAGE OUTLINE

VSSOP - 1.1 mm max height

SMALL OUTLINE PACKAGE

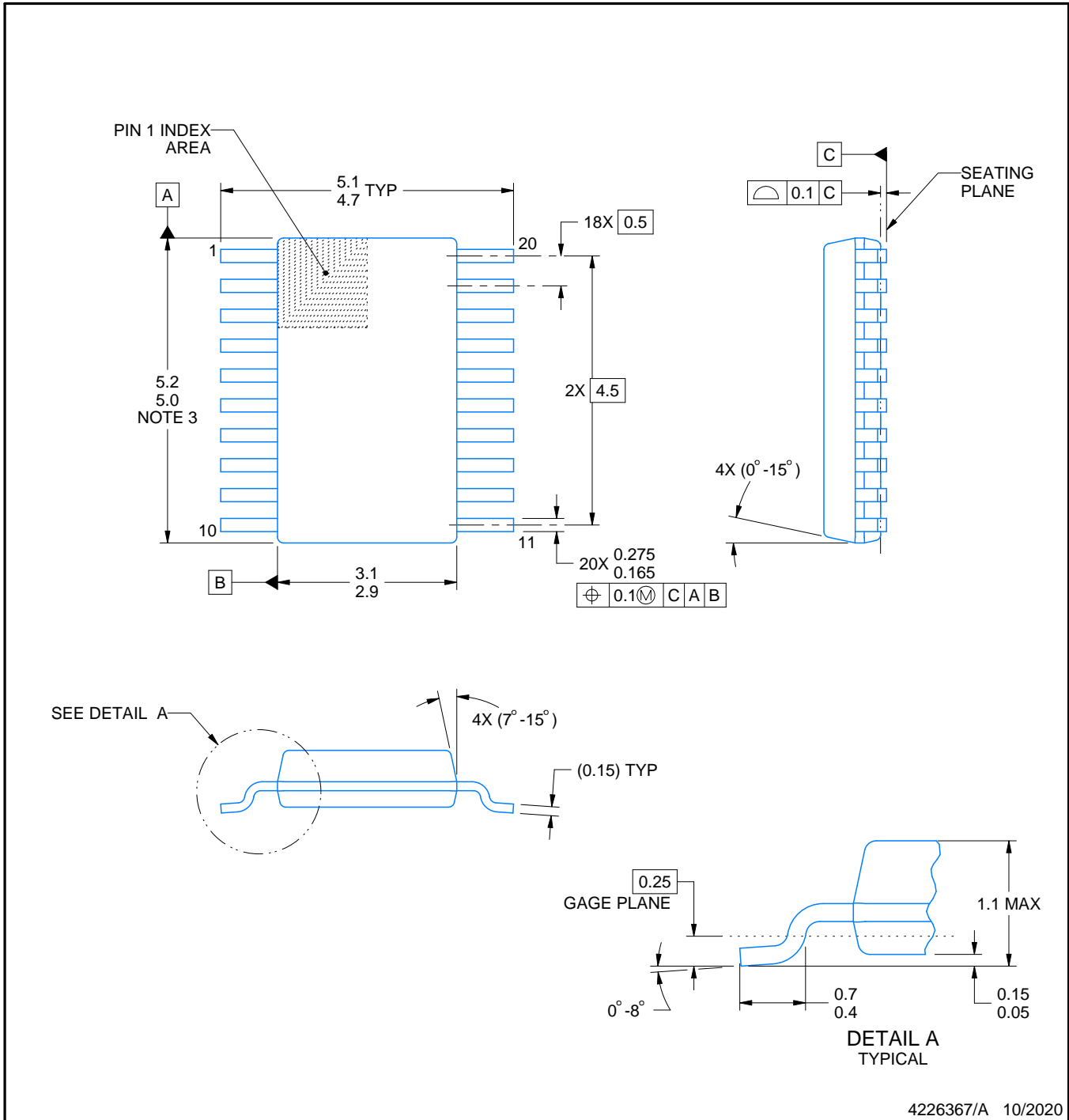

NOTES:

PowerPAD is a trademark of Texas Instruments.

1. All linear dimensions are in millimeters. Any dimensions in parenthesis are for reference only. Dimensioning and tolerancing per ASME Y14.5M.
2. This drawing is subject to change without notice.
3. This dimension does not include mold flash, protrusions, or gate burrs. Mold flash, protrusions, or gate burrs shall not exceed 0.15 mm per side.
4. No JEDEC registration as of September 2020.
5. Features may differ or may not be present.

EXAMPLE BOARD LAYOUT

DGS0020A

VSSOP - 1.1 mm max height

SMALL OUTLINE PACKAGE

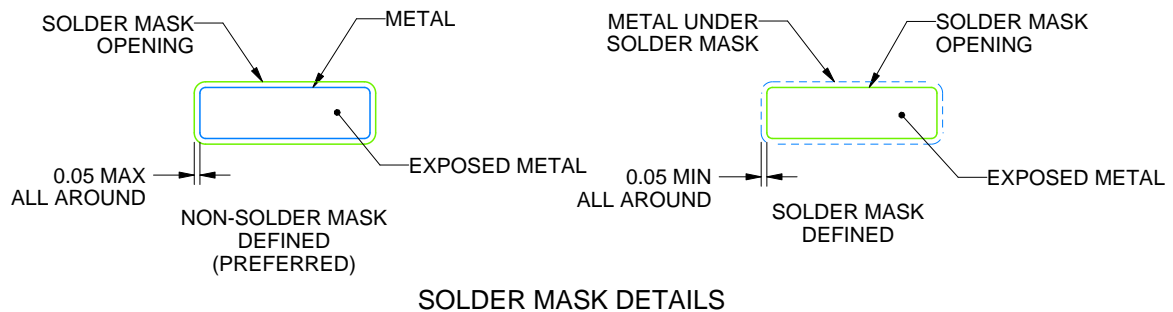
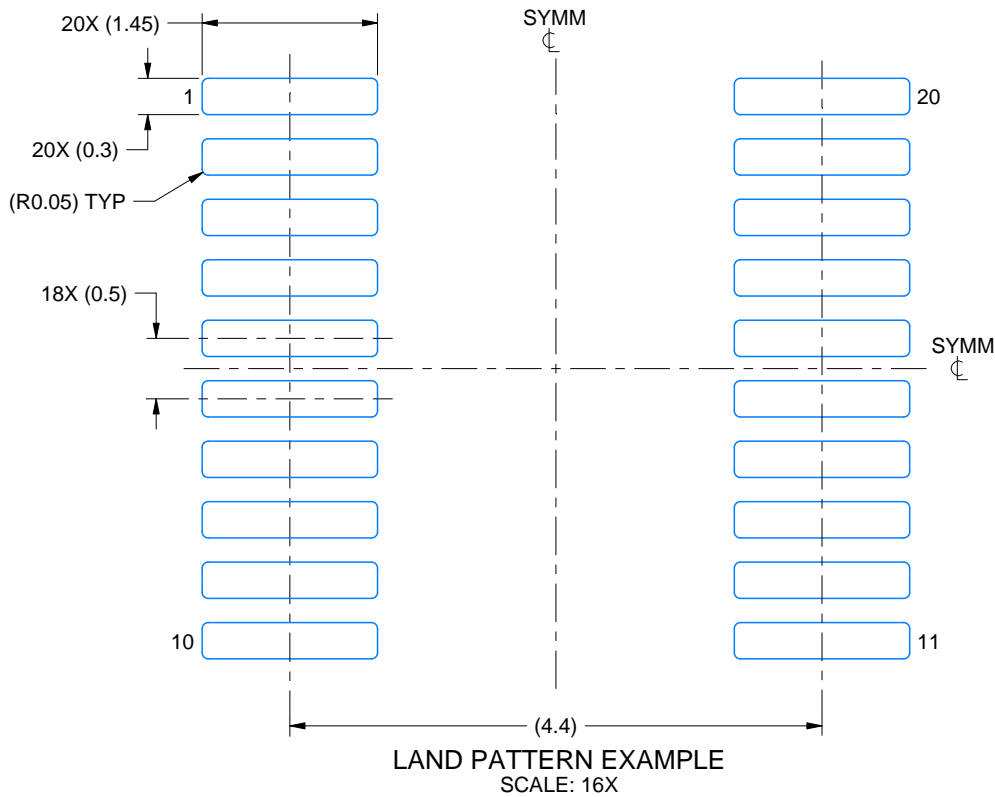

4226367/A 10/2020

NOTES: (continued)

6. Publication IPC-7351 may have alternate designs.
7. Solder mask tolerances between and around signal pads can vary based on board fabrication site.
8. This package is designed to be soldered to a thermal pad on the board. For more information, see Texas Instruments literature numbers SLMA002 (www.ti.com/lit/slma002) and SLMA004 (www.ti.com/lit/slma004).
9. Size of metal pad may vary due to creepage requirement.
10. Vias are optional depending on application, refer to device data sheet. It is recommended that vias under paste be filled, plugged or tented.

EXAMPLE STENCIL DESIGN

DGS0020A

VSSOP - 1.1 mm max height

SMALL OUTLINE PACKAGE

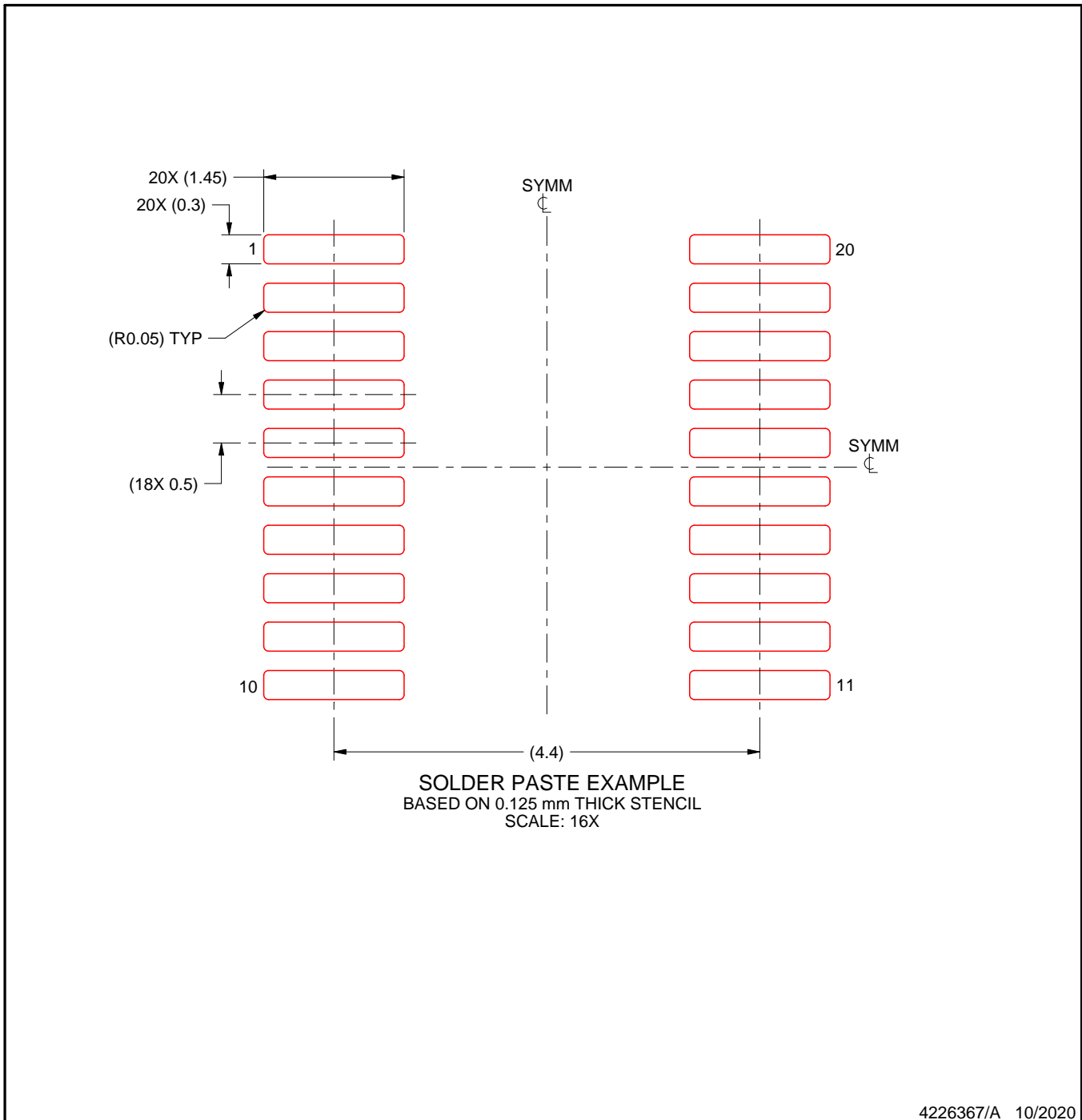

NOTES: (continued)

11. Laser cutting apertures with trapezoidal walls and rounded corners may offer better paste release. IPC-7525 may have alternate design recommendations.
12. Board assembly site may have different recommendations for stencil design.

重要通知和免责声明

TI“按原样”提供技术和可靠性数据（包括数据表）、设计资源（包括参考设计）、应用或其他设计建议、网络工具、安全信息和其他资源，不保证没有瑕疵且不做任何明示或暗示的担保，包括但不限于对适销性、与某特定用途的适用性或不侵犯任何第三方知识产权的暗示担保。

这些资源可供使用 TI 产品进行设计的熟练开发人员使用。您将自行承担以下全部责任：(1) 针对您的应用选择合适的 TI 产品，(2) 设计、验证并测试您的应用，(3) 确保您的应用满足相应标准以及任何其他安全、安保法规或其他要求。

这些资源如有变更，恕不另行通知。TI 授权您仅可将这些资源用于研发本资源所述的 TI 产品的相关应用。严禁以其他方式对这些资源进行复制或展示。您无权使用任何其他 TI 知识产权或任何第三方知识产权。对于因您对这些资源的使用而对 TI 及其代表造成的任何索赔、损害、成本、损失和债务，您将全额赔偿，TI 对此概不负责。

TI 提供的产品受 [TI 销售条款](#)、[TI 通用质量指南](#) 或 [ti.com](#) 上其他适用条款或 TI 产品随附的其他适用条款的约束。TI 提供这些资源并不会扩展或以其他方式更改 TI 针对 TI 产品发布的适用的担保或担保免责声明。除非德州仪器 (TI) 明确将某产品指定为定制产品或客户特定产品，否则其产品均为按确定价格收入目录的标准通用器件。

TI 反对并拒绝您可能提出的任何其他或不同的条款。

版权所有 © 2026，德州仪器 (TI) 公司

最后更新日期：2025 年 10 月