

采用小外形尺寸晶体管 (SOT) 封装的可编程电阻器温度开关

 查询样品: [TMP709](#)

特性

- 阈值精度:
 - 典型值 $\pm 0.5^{\circ}\text{C}$
 - 最大值 $\pm 3^{\circ}\text{C}$ ($+60^{\circ}\text{C}$ 至 $+100^{\circ}\text{C}$ 时)
- 由 1% 外部电阻器设定的温度阈值
- 低静态电流: 典型值为 $40\mu\text{A}$
- 开漏、低电平有效输出级
- 可通过引脚选择的 2°C 或者 10°C 温度滞后
- $V_{\text{CC}}=0.8\text{V}$ 上指定的复位操作
- 电源范围: 2.7V 至 5.5V
- 封装方式: 5 引脚 SOT23

应用范围

- 计算机 (笔记本和台式机)
- 服务器
- 工业用和医疗用设备
- 存储区域网络
- 汽车用

说明

TMP709 是一款完全集成的、可编程电阻器温度开关, 在其全工作范围内, 只需一个外部电阻器即可设定温度阈值。TMP709 提供一个开漏、低电平有效输出和一个介于 2.7V 至 5.5V 的电源电压范围。

温度阈值精度的典型值为 $\pm 0.5^{\circ}\text{C}$ 而最大值为 $\pm 3^{\circ}\text{C}$ ($+60^{\circ}\text{C}$ 至 $+100^{\circ}\text{C}$ 时)。静态流耗的典型值为 $40\mu\text{A}$ 。可通过引脚选择来确定 2°C 或者 10°C 的温度滞后。

TMP709 采用 5 引脚 SOT23 封装。

典型应用

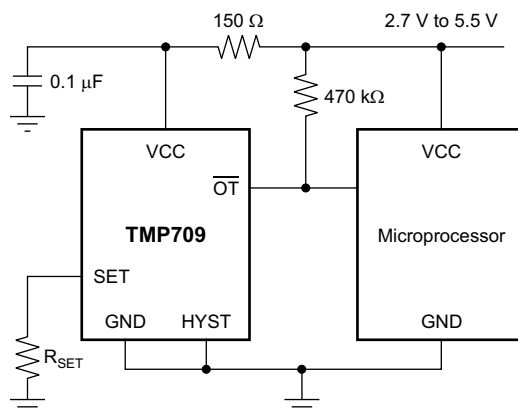

Please be aware that an important notice concerning availability, standard warranty, and use in critical applications of Texas Instruments semiconductor products and disclaimers thereto appears at the end of this data sheet.

All trademarks are the property of their respective owners.



这些装置包含有限的内置 ESD 保护。

存储或装卸时，应将导线一起截短或将装置放置于导电泡棉中，以防止 MOS 门极遭受静电损伤。

封装/订购信息

产品	封装-引线	封装指示符	封装标识	订购号
TMP709	小外形尺寸晶体管封装 (SOT) 23-5	DBV	SBJ	TMP709AIDBVR
				TMP709AIDBVT

最大绝对额定值

		TMP709	单位
电源电压范围 (VCC)		-0.3 至 6	V
输入电压范围 (SET 和 HYST)		-0.3 至 (V _{CC} +0.3)	V
输出电压范围 (OT)		-0.3 至 6	V
输入电流		20	mA
输出电流		20	mA
运行温度, T _A		-40 至 +125	°C
存储温度, T _{stg}		-65 至 +150	°C
结温, T _J		+150	°C
ESD 额定值	人体模型 (HBM)	4000	V
	充电器件模型 (CDM)	1000	V
	机器模型 (MM)	200	V

热性能信息

热度量		TMP709	单位
		DBV (SOT23)	
		5 引脚	
θ_{JA}	结到环境热阻	217.9	°C/W
θ_{JCtop}	结至芯片外壳 (顶部) 热阻	86.3	
θ_{JB}	结至电路板热阻	44.6	
Ψ_{JT}	结至顶部的特征参数	4.4	
Ψ_{JB}	结至电路板的特征参数	43.8	
θ_{Jcbot}	结至芯片外壳 (底部) 热阻	不可用	

电气特性

 在 $T_A=0^{\circ}\text{C}$ 至 $+125^{\circ}\text{C}$ 并且 $V_{CC}=2.7\text{ V}$ 至 5.5 V 时测得，除非额外注明。

参数	测试条件	最小值	典型值	最大值	单位
电源					
V_{CC}	电源电压范围	2.7		5.5	V
I_{CC}	电源电流	$V_{CC}=5\text{V}$	40	55	μA
		$V_{CC}=2.7\text{V}$	40	55	μA
温度					
T_E	温度误差	$T_A=+60^{\circ}\text{C}$ 至 $+100^{\circ}\text{C}$		± 0.5	± 3 °C
T_A	工作温度范围	-40		+125	°C
数字输入 (HYST)					
V_{IH}	高电平输入电压	$0.7 \times V_{CC}$			V
V_{IL}	低电平输入电压	$0.3 \times V_{CC}$			V
C_{IN}	输入电容	10			pF
模拟输入 (SET)					
V_{IN}	输入电压范围	0		V_{CC}	V
I_{lkg_in}	输入漏电流	1			μA
数字开漏输出 (OT)					
$I_{(OT_SINK)}$	输出灌电流	$V_{OT}=0.3\text{ V}$	5	12	mA
$I_{lkg(OT)}$	输出漏电流	$V_{OT}=V_{CC}$	1		μA

引脚配置

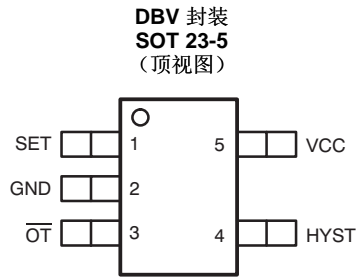

引脚说明

引脚		I/O	类型	说明
名称	编号			
GND	2	电源	模拟	器件接地
HYST	4	输入	数字	滞后选择。10°C 时, HYST=VCC; 30°C 时, HYST=GND。
\overline{OT}	3	输出	数字	开漏、低电平有效输出
SET	1	输入	模拟	温度设定点。在 SET 和 GND 之间连接一个外部 1% 电阻器。
VCC	5	电源	模拟	电源电压 (2.7V 至 5.5V)

典型特性

在 $T_A=+25^{\circ}\text{C}$ 并且 $V_{CC}=2.7\text{V}$ 至 5.5V 时测得，除非额外注明。

电源电流与温度间的关系

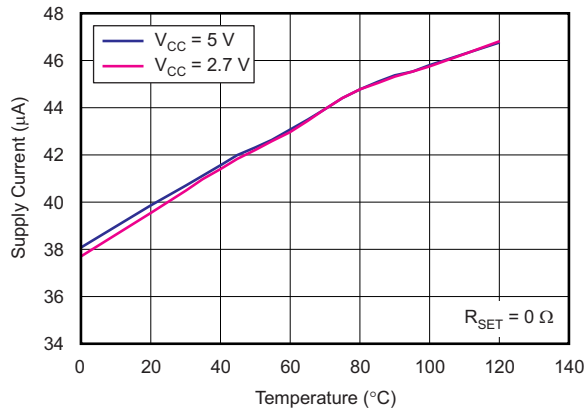

Figure 1.

R_{SET} 与触发温度间的关系

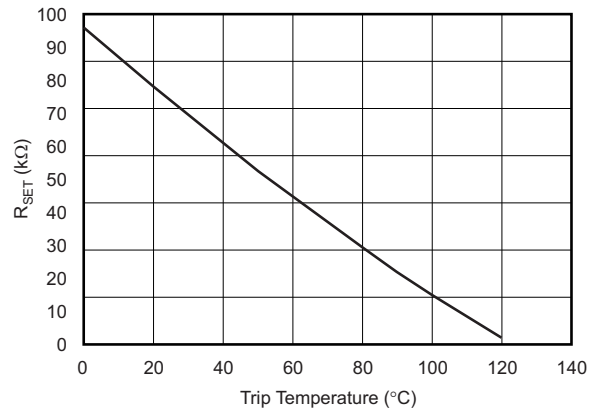

Figure 2.

滞后与触发温度间的关系

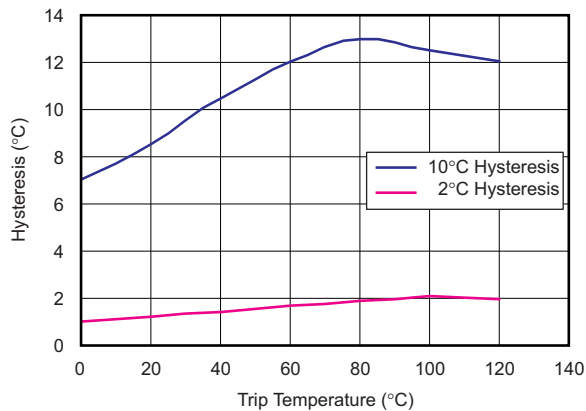

Figure 3.

温度误差与触发温度间的关系

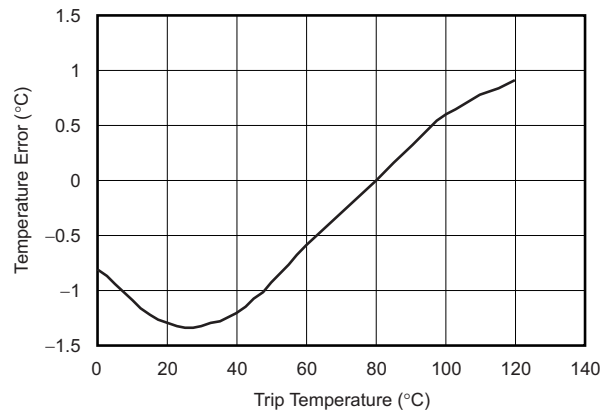

Figure 4.

操作理论

器件说明

TMP709 是一款完全集成的、电阻器可编辑温度开关，此开关组装有两个依温度而定的电压基准和一个比较器。一个电压基准显示一个正温度系数 (tempco)，而另外一个电压基准显示一个负 tempco。两个电压基准相等时的温度确定温度触发点。

TMP709 的温度阈值可在 0°C 至 $+125^{\circ}\text{C}$ 之间编辑并且由一个处于 SET 引脚和 GND 引脚间的外部 1% 电阻器设定。TMP709 有一个开漏、低电平有效输出结构，此结构能够轻易地与一个微控制器对接。

滞后输入

HYST 引脚是一个数字输入，此输入可将输入滞后设定为 10°C (当 $\text{HYST}=\text{VCC}$) 或者 2°C (当 $\text{HYST}=\text{GND}$)。当温度接近阈值时，滞后功能阻止 $\overline{\text{OT}}$ 引脚振荡。因此，HYST 引脚应被一直连接至 VCC 或者 GND。这个引脚上的其它输入电压有可能导致异常电源电流和/或者功能。

电路细节

显示了比较器，被连接至 $\overline{\text{OT}}$ 引脚的 NFET 开漏器件，使用外部 R_{SET} 电阻器的正 tempco 基准，负 tempco 基准，和滞后控制。正 tempco 基准的电压由外部电阻器 R_{SET} 控制。

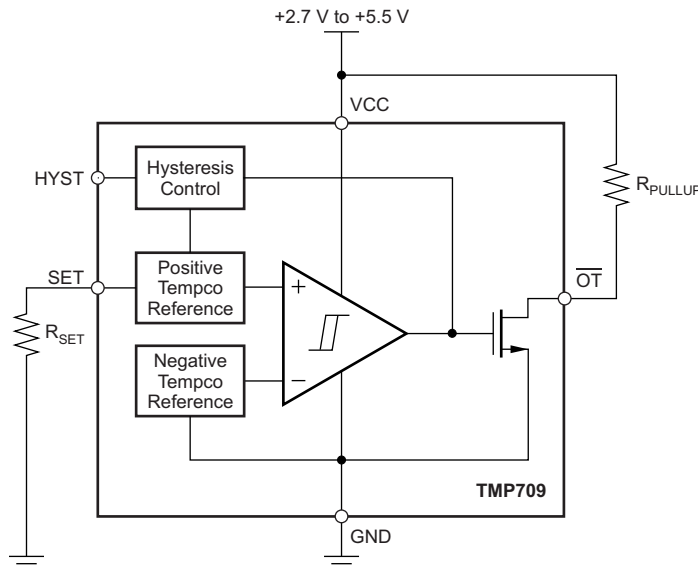

Figure 5. 电路细节

当来自正 tempco 基准的电压大于来自负 tempco 基准的电压时，TMP709 达到温度触发点。这个情况使比较器的输出从逻辑 0 切换为逻辑 1。在这些条件下，比较器输出驱动 NFET 开漏器件的栅极并将 $\overline{\text{OT}}$ 引脚上的电压从逻辑 1 拉至逻辑 0 (输出触发)。此外，比较器的逻辑 1 输出使得滞后控制增加了正 tempco 基准的电压，增加的数量由 HYST 引脚上逻辑设置设定 (对于 HYST 引脚上的逻辑 1 为 10°C ；对于 HYST 引脚上的逻辑 0 为 2°C)。在 TMP709 触发阻止 TMP708 非触发后，正 tempco 基准的电压增加 ($\overline{\text{OT}}$ 引脚上的电压从逻辑 0 变为逻辑 1)，直到本地温度已经减少了 HYST 引脚所设定的数量。在本地温度已经被减少并且正 tempco 基准的电压少于负 tempco 基准的电压之后，比较器的输出从逻辑 1 切换至逻辑 0。这个条件使得 $\overline{\text{OT}}$ 引脚上的电压从逻辑 0 变为逻辑 1 (器件非触发)。

应用信息

设定点电阻器 (R_{SET})

通过将 R_{SET} 从 SET 引脚连接至 GND 来设定温度阈值。 R_{SET} 的值可使用或者从确定：

$$R_{SET} \text{ (k}\Omega\text{)} = 0.0012T^2 - 0.9308T + 96.147$$

在这里 T = 单位为摄氏的温度阈值。

(1)

散热考虑：

TMP709 静态电流的典型值为 40 μ A。当输出驱动一个高阻抗负载时，器件的功率耗散可忽略。因此，芯片温度与封装温度一致。为了保持准确的温度监控，应该在 TMP709 封装与被监控的器件之间提供一个好的散热接触。由自身发热导致的芯片温度上升由下列方程式确定：

$$\Delta T_J = P_{DISS} \times \theta_{JA}$$

其中：

P_{DISS} = 器件的功率耗散。

θ_{JA} = 器件热阻。SOT-23 封装的典型热阻为 217.9 $^{\circ}$ C/W。

(2)

为了限制自我发热的影响，应将输出电流保持在最低水平上。

电源过滤

VCC 引脚上的任何明显的噪声有可能导致一个触发点错误。可以通过低通滤波一个使用 150 Ω 电阻器和一个 0.1 μ F 电容器的电源 (V_{CC}) 来大大降低这个噪声。

修订历史记录

注意：前一修订版的页码可能与当前版本的页码不同。

Changes from Original (December 2011) to Revision A

Page

PACKAGING INFORMATION

Orderable part number	Status (1)	Material type (2)	Package Pins	Package qty Carrier	RoHS (3)	Lead finish/ Ball material (4)	MSL rating/ Peak reflow (5)	Op temp (°C)	Part marking (6)
TMP709AIDBVR	Active	Production	SOT-23 (DBV) 5	3000 LARGE T&R	Yes	NIPDAU SN	Level-2-260C-1 YEAR	-40 to 125	SBJ
TMP709AIDBVR.B	Active	Production	SOT-23 (DBV) 5	3000 LARGE T&R	Yes	SN	Level-2-260C-1 YEAR	-40 to 125	SBJ
TMP709AIDBVRG4	Active	Production	SOT-23 (DBV) 5	3000 LARGE T&R	Yes	NIPDAU	Level-2-260C-1 YEAR	-40 to 125	SBJ
TMP709AIDBVRG4.B	Active	Production	SOT-23 (DBV) 5	3000 LARGE T&R	Yes	NIPDAU	Level-2-260C-1 YEAR	-40 to 125	SBJ

(1) **Status:** For more details on status, see our [product life cycle](#).

(2) **Material type:** When designated, preproduction parts are prototypes/experimental devices, and are not yet approved or released for full production. Testing and final process, including without limitation quality assurance, reliability performance testing, and/or process qualification, may not yet be complete, and this item is subject to further changes or possible discontinuation. If available for ordering, purchases will be subject to an additional waiver at checkout, and are intended for early internal evaluation purposes only. These items are sold without warranties of any kind.

(3) **RoHS values:** Yes, No, RoHS Exempt. See the [TI RoHS Statement](#) for additional information and value definition.

(4) **Lead finish/Ball material:** Parts may have multiple material finish options. Finish options are separated by a vertical ruled line. Lead finish/Ball material values may wrap to two lines if the finish value exceeds the maximum column width.

(5) **MSL rating/Peak reflow:** The moisture sensitivity level ratings and peak solder (reflow) temperatures. In the event that a part has multiple moisture sensitivity ratings, only the lowest level per JEDEC standards is shown. Refer to the shipping label for the actual reflow temperature that will be used to mount the part to the printed circuit board.

(6) **Part marking:** There may be an additional marking, which relates to the logo, the lot trace code information, or the environmental category of the part.

Multiple part markings will be inside parentheses. Only one part marking contained in parentheses and separated by a "~" will appear on a part. If a line is indented then it is a continuation of the previous line and the two combined represent the entire part marking for that device.

Important Information and Disclaimer: The information provided on this page represents TI's knowledge and belief as of the date that it is provided. TI bases its knowledge and belief on information provided by third parties, and makes no representation or warranty as to the accuracy of such information. Efforts are underway to better integrate information from third parties. TI has taken and continues to take reasonable steps to provide representative and accurate information but may not have conducted destructive testing or chemical analysis on incoming materials and chemicals. TI and TI suppliers consider certain information to be proprietary, and thus CAS numbers and other limited information may not be available for release.

In no event shall TI's liability arising out of such information exceed the total purchase price of the TI part(s) at issue in this document sold by TI to Customer on an annual basis.

OTHER QUALIFIED VERSIONS OF TMP709 :

- Automotive : [TMP709-Q1](#)

NOTE: Qualified Version Definitions:

- Automotive - Q100 devices qualified for high-reliability automotive applications targeting zero defects

TAPE AND REEL INFORMATION

QUADRANT ASSIGNMENTS FOR PIN 1 ORIENTATION IN TAPE

*All dimensions are nominal

Device	Package Type	Package Drawing	Pins	SPQ	Reel Diameter (mm)	Reel Width W1 (mm)	A0 (mm)	B0 (mm)	K0 (mm)	P1 (mm)	W (mm)	Pin1 Quadrant
TMP709AIDBVR	SOT-23	DBV	5	3000	178.0	8.4	3.2	3.2	1.4	4.0	8.0	Q3
TMP709AIDBVRG4	SOT-23	DBV	5	3000	178.0	9.0	3.3	3.2	1.4	4.0	8.0	Q3

TAPE AND REEL BOX DIMENSIONS

*All dimensions are nominal

Device	Package Type	Package Drawing	Pins	SPQ	Length (mm)	Width (mm)	Height (mm)
TMP709AIDBVR	SOT-23	DBV	5	3000	208.0	191.0	35.0
TMP709AIDBVRG4	SOT-23	DBV	5	3000	180.0	180.0	18.0

EXAMPLE BOARD LAYOUT

DBV0005A

SOT-23 - 1.45 mm max height

SMALL OUTLINE TRANSISTOR

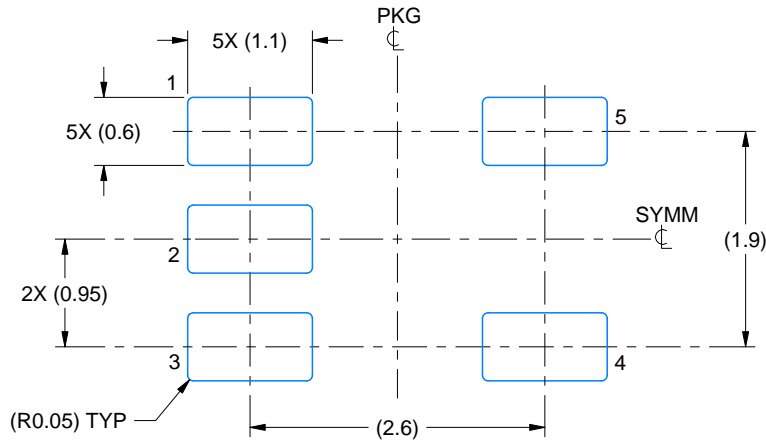

LAND PATTERN EXAMPLE
EXPOSED METAL SHOWN
SCALE:15X

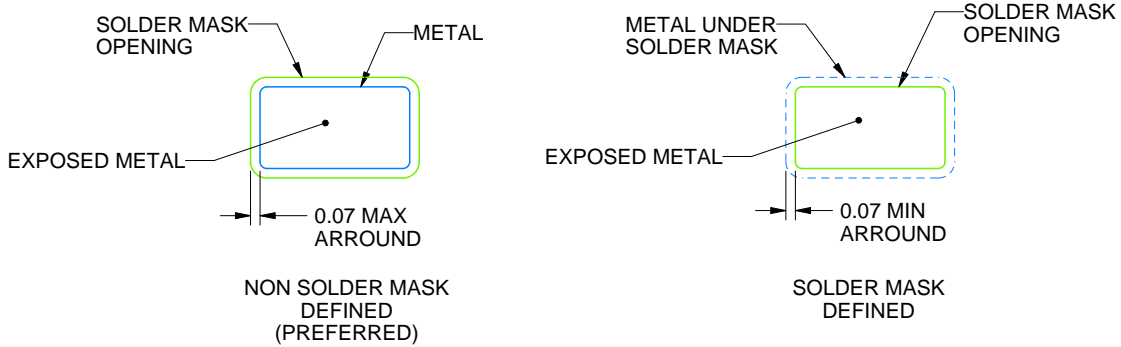

SOLDER MASK DETAILS

4214839/K 08/2024

NOTES: (continued)

- 6. Publication IPC-7351 may have alternate designs.
- 7. Solder mask tolerances between and around signal pads can vary based on board fabrication site.

EXAMPLE STENCIL DESIGN

DBV0005A

SOT-23 - 1.45 mm max height

SMALL OUTLINE TRANSISTOR

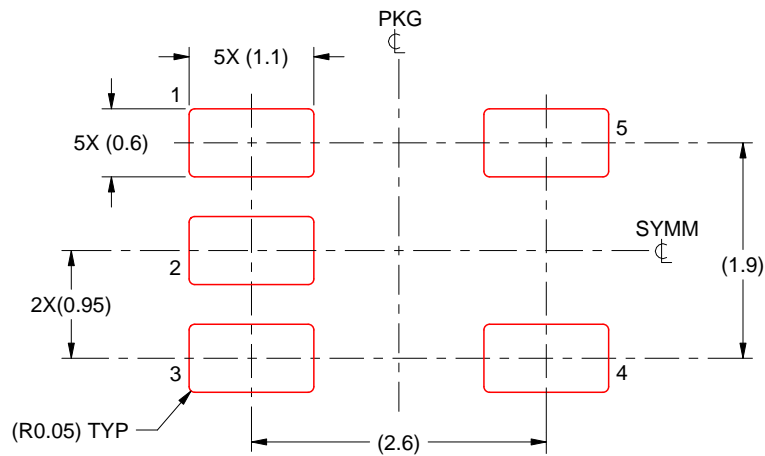

SOLDER PASTE EXAMPLE
BASED ON 0.125 mm THICK STENCIL
SCALE:15X

4214839/K 08/2024

NOTES: (continued)

8. Laser cutting apertures with trapezoidal walls and rounded corners may offer better paste release. IPC-7525 may have alternate design recommendations.
9. Board assembly site may have different recommendations for stencil design.

重要通知和免责声明

TI“按原样”提供技术和可靠性数据（包括数据表）、设计资源（包括参考设计）、应用或其他设计建议、网络工具、安全信息和其他资源，不保证没有瑕疵且不做任何明示或暗示的担保，包括但不限于对适销性、与某特定用途的适用性或不侵犯任何第三方知识产权的暗示担保。

这些资源可供使用 TI 产品进行设计的熟练开发人员使用。您将自行承担以下全部责任：(1) 针对您的应用选择合适的 TI 产品，(2) 设计、验证并测试您的应用，(3) 确保您的应用满足相应标准以及任何其他安全、安保法规或其他要求。

这些资源如有变更，恕不另行通知。TI 授权您仅可将这些资源用于研发本资源所述的 TI 产品的相关应用。严禁以其他方式对这些资源进行复制或展示。您无权使用任何其他 TI 知识产权或任何第三方知识产权。对于因您对这些资源的使用而对 TI 及其代表造成的任何索赔、损害、成本、损失和债务，您将全额赔偿，TI 对此概不负责。

TI 提供的产品受 [TI 销售条款](#)、[TI 通用质量指南](#) 或 [ti.com](#) 上其他适用条款或 TI 产品随附的其他适用条款的约束。TI 提供这些资源并不会扩展或以其他方式更改 TI 针对 TI 产品发布的适用的担保或担保免责声明。除非德州仪器 (TI) 明确将某产品指定为定制产品或客户特定产品，否则其产品均为按确定价格收入目录的标准通用器件。

TI 反对并拒绝您可能提出的任何其他或不同的条款。

版权所有 © 2026，德州仪器 (TI) 公司

最后更新日期：2025 年 10 月