

具有 64 位唯一 ID、SDQ™ 单线串行接口（兼容 1-Wire® 协议）的 TMF0020 20K 位 FRAM

1 特性

- 20480 位的 FRAM 用于存储划分至多个页面的用户可编程配置数据
- 单线接口（与 1-wire® 兼容），可减少电路板布线
- 使用单线协议进行通信（与 1-Wire® 协议兼容）：15.4Kbps（标准速度）和 90Kbps（超速）
- 器件中嵌入了开关点迟滞和滤波功能，可提高出现噪声时的性能
- IEC 61000-4-2 4 级 ESD 保护（±8kV 接触放电，±15kV 空气放电，典型值）
- 出厂设定的唯一 64 位识别号
- 工作温度范围：-10°C 至 85°C
- 工作电压范围：5V ±5%（标准速度和超速）、3.3V ±5%（仅限标准速度）
- 采用 TO-92 (LP) 和 VSON (DRP) 封装

2 应用

- 医用电缆识别
- 资产跟踪器
- 联网外设和打印机
- 防止假冒硬件

3 说明

TMF0020 是一款 20K 位串行非易失性存储器 (NVM) 器件，包含唯一的出厂编程 48 位识别号和 8 位系列代码。该存储器基于 FRAM，与其他 NVM 技术相比，具有较高的耐写次数（ 10^6 个 R/W 周期）。

该器件通过 SDQ™ 单线接口进行通信，与 1-wire® 协议兼容，并支持 15.4Kbps 和 90Kbps 两种速度。SDQ 单线串行接口引脚用作器件的通信和电源引脚。存储器分为 80 个内存页，每页 256 位。数据首先被写入一个 32 字节的草稿行。然后，在复制到 FRAM 存储器之前验证数据。

该器件在 3.3V ±5% 和 5V ±5% 两个电源电压范围内工作，额定工作范围为 -10°C 至 85°C。其工作范围涵盖了大多数应用，可实现峰值设计，以实现低成本开发。

1-Wire® 是 Maxim Integrated Products Inc. 的注册商标。

封装信息

器件型号	封装 ⁽¹⁾	封装尺寸 ⁽²⁾	封装尺寸 (标称值)
TMF0020	VSON (DRP)	3mm × 3mm	3mm × 3mm
	TO-92 (LP)	5.2mm × 3.68mm	4.83mm × 4.83mm

- (1) 有关更多信息，请参阅 [机械、封装和可订购信息](#)。这些封装选项与 1-Wire® 器件兼容。
- (2) 封装尺寸 (长 × 宽) 为标称值，并包括引脚 (如适用)。

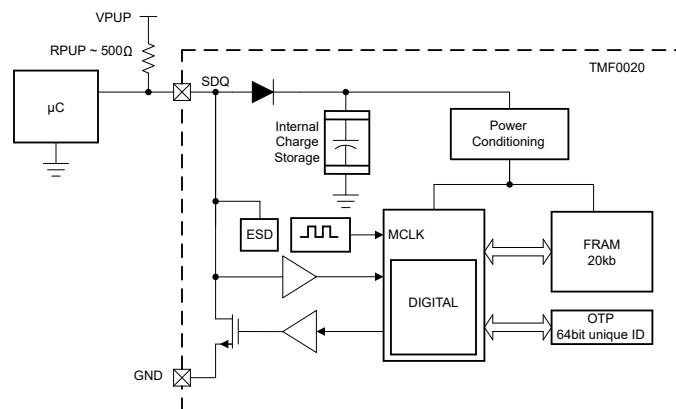

方框图



内容

1 特性	1	6.4 器件功能模式.....	11
2 应用	1	6.5 编程.....	12
3 说明	1	7 应用和实施	25
4 引脚配置和功能	3	7.1 应用信息.....	25
5 规格	4	7.2 典型应用.....	25
5.1 绝对最大额定值.....	4	7.3 电源相关建议.....	26
5.2 ESD 等级.....	4	7.4 布局.....	27
5.3 建议运行条件.....	4	8 器件和文档支持	28
5.4 热性能信息.....	4	8.1 接收文档更新通知.....	28
5.5 电气特性.....	5	8.2 支持资源.....	28
5.6 时序要求.....	6	8.3 商标.....	28
5.7 功能测试.....	7	8.4 静电放电警告.....	28
5.8 典型特性.....	7	8.5 术语表.....	28
6 详细说明	8	9 修订历史记录	28
6.1 概述.....	8	10 机械、封装和可订购信息	28
6.2 功能方框图.....	8	10.1 封装信息.....	29
6.3 特性说明.....	8	10.2 卷带包装信息.....	30

4 引脚配置和功能



图 4-1. LP 封装、3 引脚 TO-92 (底视图)



图 4-2. DRP 封装，6 引脚 VSON (俯视图)

表 4-1. 引脚功能

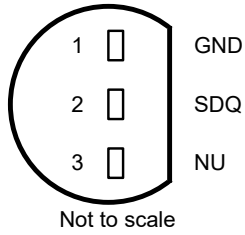
名称	引脚		类型 ⁽¹⁾	说明
	编号			
	TO-92	VSON		
EP	—	EP	—	外露散热焊盘连接至 GND。
GND	1	3	GND	接地
NU	3	1、4、5、6	—	非可用终端。请勿连接。
SDQ 单线串行接口	2	2	I/O	数据。开漏，需要外部上拉电阻。

(1) GND = 接地，I/O = 双向

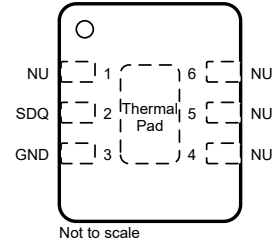
5 规格

5.1 绝对最大额定值

在自然通风条件下的工作温度范围内测得 (除非另有说明) ⁽¹⁾

		最小值	最大值	单位
V _{PUP}	施加到数据的直流电压	-0.3	5.5	V
I _{OL}	低电平输出电流		30	mA
T _{STG}	贮存温度	-40	125	°C

- (1) 超出绝对最大额定值运行可能会对器件造成永久损坏。绝对最大额定值并不表示器件在这些条件下或在建议运行条件以外的任何其他条件下能够正常运行。如果在建议运行条件之外但在绝对最大额定值范围内短暂运行,器件可能不会受到损坏,但可能无法完全正常工作。以这种方式运行器件可能会影响器件的可靠性、功能和性能,并缩短器件寿命

5.2 ESD 等级

			值	单位
V _(ESD)	静电放电	人体放电模型 (HBM), 符合 ANSI/ESDA/JEDEC JS-001 标准 ⁽¹⁾	±1000	V
		充电器件模型 (CDM), 符合 ANSI/ESDA/JEDEC JS-002 标准 ⁽²⁾	±250	
		ESD IEC 61000-4-2 空气放电, SDQ 单线串行接口和 GND	±15000	V

- (1) JEDEC 文档 JEP155 指出: 500VHBM 可通过标准 ESD 控制流程实现安全生产。
 (2) JEDEC 文档 JEP157 指出: 250VCDM 可通过标准 ESD 控制流程实现安全生产。

5.3 建议运行条件

在自然通风条件下的工作温度范围内测得 (除非另有说明)

		最小值	标称值	最大值	单位
V _{PUP}	运行上拉电压	3.13		5.25	V
R _{PUP}	串行通信接口上拉电阻		500		Ω
T _A	自然通风条件下的工作温度	-10		85	°C

5.4 热性能信息

热指标 ⁽¹⁾		DRP (VSON)	TO-92 (LP)	单位
		6 引脚	3 引脚	
R _{θJA}	结至环境热阻	50.1	129.3	°C/W
R _{θJC(top)}	结至外壳 (顶部) 热阻	54.3	93.6	°C/W
R _{θJB}	结至电路板热阻	21.8	99.3	°C/W
ψ _{JT}	结至顶部特征参数	0.9	23.7	°C/W
ψ _{JB}	结至电路板特征参数	21.7	99.3	°C/W
R _{θJC(bot)}	结至外壳 (底部) 热阻	5.9	-	°C/W

- (1) 有关新旧热指标的更多信息, 请参阅 [半导体和 IC 封装热指标应用手册](#)。

5.5 电气特性

最小值和最大值规格的适用范围为 -10°C 的 T_A 至 85°C 。典型值规格的适用条件为 25°C 且 $V_{PUP} = 3.3\text{V}$ 和 5V (除非另有说明)。

参数		测试条件	最小值	典型值	最大值	单位
I/O 引脚：一般数据						
V_{PUP}	上拉电压	$\pm 5\%$ 浮动 (3.3V - 仅限标准速度)	3.13	3.3	3.46	V
			4.75	5	5.25	V
R_{PUP}	上拉电阻	(1) (2) (3)		500		Ω
C_{CABLE}	电缆电容	(4) (5)			1.7	nF
C_{IO}	输入电容	(6) (4)		2000		pF
I_L	输入负载电流	(7)		7	14	μA
V_{IL}	输入低电压	(8)			0.5	V
V_{OL}	输出低电压	在 $R_{PUP} = 500\Omega$ 、 $V_{PUP} = 3.3\text{V}$ 下测量		0.4	0.5	V
		在 $R_{PUP} = 500\Omega$ 、 $V_{PUP} = 5\text{V}$ 下测量		0.4	0.5	V
V_{TL}	高至低电平转换阈值(4) (3) (9)	$V_{PUP} = 3.3\text{V}$	0.84		1.72	V
		$V_{PUP} = 5\text{V}$	2		3	V
V_{TH}	低至高电平转换阈值(4) (3) (10)	$V_{PUP} = 3.3\text{V}$	1.64		2.75	V
		$V_{PUP} = 5\text{V}$	3.2		4.3	V
V_{HY}	开关磁滞(4) (3) (11)	$V_{PUP} = 3.3\text{V}$	0.44		1.1	V
		$V_{PUP} = 5\text{V}$	0.9		1.3	V

- (1) 允许的最大上拉电阻取决于连接的器件数量和恢复时间。该指定值假设系统中连接了六个器件并且恢复时间超短。
- (2) 电阻容差在 1% 以内或更低。
- (3) V_{TL} 、 V_{TH} 和 V_{HY} 是内部电源电压的函数，内部电源电压是 V_{PUP} 、 R_{PUP} 、单线时序和 SDQ 单线串行接口引脚上容性负载的函数。 V_{PUP} 越低、 R_{PUP} 和容性负载越大、 t_{REC} 越短，会导致 V_{TL} 、 V_{TH} 和 V_{HY} 的值越低。
- (4) 只由设计、特性分析或仿真指定。未经生产测试。
- (5) 系统要求。
- (6) 最大电容值表示首次施加 V_{PUP} 时的内部寄生电容。寄生储能电容在充电时，不会影响正常的逻辑转换。
- (7) 当 SDQ 单线串行接口为高电平 (V_{PUP}) 且器件处于空闲模式 (无数字活动或存储器访问) 时适用。数字表示待机电流消耗。
- (8) 在主机将 SDQ 单线串行接口驱动至逻辑 0 电平时，SDQ 单线串行接口上的电压需要始终小于或等于 V_{ILMAX} 。
- (9) 低于此电压时，在 SDQ 单线串行接口的下降沿期间检测到逻辑 0。
- (10) 高于该电压时，在 SDQ 单线串行接口的上升沿期间检测到逻辑 1。
- (11) 在 SDQ 单线串行接口引脚的上升沿期间超过 V_{TH} 后，SDQ 单线串行接口上的电压必须至少下降 V_{HY} 才能检测为逻辑 0。

5.6 时序要求

最小值和最大值规格的适用范围为 -10°C 的 T_A 至 85°C 。典型值规格的适用条件为 25°C 且 $V_{PUP} = 3.3\text{V}$ 和 5V (除非另有说明)。

			最小值	标称值	最大值	单位
I/O 引脚：一般数据						
$t_{STARTUP}$	启动时间	在器件使用存在脉冲响应之前 SDQ 单线串行接口必须为高电平的最短时间		10		ms
t_{REC}	恢复时间	标准速度 ^{(1) (2)}	5			μs
		超速 ^{(1) (2)}	5			μs
t_{REH}	上升沿延迟时间	标准速度 ^{(1) (2)}	0.5		5	μs
t_{SLOT}	时隙持续时间	标准速度 ⁽³⁾	65			μs
		超速 ⁽³⁾	11			μs
I/O 引脚：单线复位、存在检测周期						
t_{RSTL}	复位低电平时间	标准速度	480		550	μs
		超速	48		80	μs
t_{PDH}	存在检测高电平脉冲	标准速度	15		60	μs
		超速	2		6	μs
t_{PDL}	存在检测低电平时间	标准速度	60		240	μs
		超速	8		24	μs
t_{PDS}	存在检测采样时间 ^{(4)、(5)}	标准速度	60	70	75	μs
		超速	6	8.7	10	μs
IO 引脚：单线写入						
t_{W0L}	写入“0”低电平时间	标准速度 ⁽⁶⁾	60		120	μs
		超速 ⁽⁶⁾	6		15.5	μs
t_{W1L}	写入“1”低电平时间	标准速度 ⁽⁶⁾	1		15	μs
		超速 ⁽⁶⁾	1		2	μs
IO 引脚：单线读取						
t_{RL}	读取低电平时间	标准速度 ^{(2) (7)}	5		$15 - t_{RC}$	μs
		超速 ^{(2) (7)}	1		$2 - t_{RC}$	μs
t_{RDS}	读取采样时间 ⁽⁸⁾	标准速度 ^{(2) (7)}	$t_{RL} + t_{RC}$		15	μs
		超速 ^{(2) (7)}	$t_{RL} + t_{RC}$		3	μs
FRAM						
NCY	写入/擦除周期 (耐写次数) ⁽²⁾				1M	周期
t_{PROG}	编程时间 ⁽²⁾	对于所有 20Kb 存储器			1	ms
t_{DR}	数据保留 ⁽⁹⁾	80°C 时		10		年
		85°C 时		7		

- (1) 在主机将 SDQ 单线串行接口驱动至逻辑 0 电平时，确保 SDQ 单线串行接口上的电压始终小于或等于 V_{ILMAX} 。
- (2) 只由设计、特性分析或仿真指定。未经生产测试。
- (3) 定义了比特率的最大可能值。
- (4) 如果存在 TMF0020，则在 t_{RSTL} 之后的时间间隔内，总线主机可读取 SDQ 单线串行接口上的逻辑 0。存在检测脉冲可以在此时间间隔之外，但会在上电后 2ms 内完成。这种行为解决了单线器件长时间断电（总线低电平）的情况。然后，施加总线电源。允许器件发生故障，并生成一个违反存在时序规格的存在脉冲。然而，异常情况通常会在 10ms 内解决。
- (5) 系统要求。
- (6) 图 6-18 和图 6-19 中的 t_{ϵ} 表示上拉电路将 SDQ 单线串行接口引脚上的电压从 V_{IL} 提高到 V_{TH} 所需的时间。因此，主机将线路拉至低电平的**实际最大持续时间**分别为 $t_{W1LMAX} + t_F - t_{\epsilon}$ 和 $t_{W0LMAX} + t_F - t_{\epsilon}$ 。
- (7) 图 6-20 中的 t_{RC} 表示上拉电路将 SDQ 单线串行接口引脚的电压从 V_{IL} 提高到主机器件输入高电平阈值所需的时间。因此，主机将线路拉至低电平的**实际最大持续时间**为 $t_{RLMAX} + t_F$ 。
- (8) 指在前一个上升沿达到 V_{TH} 后，能够识别负边沿的最短时间。
- (9) 数据保留时间随着 T_A 增加而降低。不建议在高温下长期贮存。

5.7 功能测试

在自然通风条件下的工作温度范围内且 $V_{PUP} = 3.3V$ 和 $5V$ 的条件下测得 (除非另有说明)

参数	测试条件	最小值	典型值	最大值	单位
多目标总线	任一 TMF0020 都必须能够在具有多个目标器件的网络中进行通信。图 6-6 中展示了 3 个目标器件 (包括 DUT) 的示例配置。 (1)		0		多目标总线故障

(1) 请参阅功能测试的测试程序。

5.8 典型特性



图 5-1. 输入负载电流 (I_L) 与温度间的关系 (标准速度)



图 5-2. 输入负载电流 (I_L) 与温度间的关系 (超速)

6 详细说明

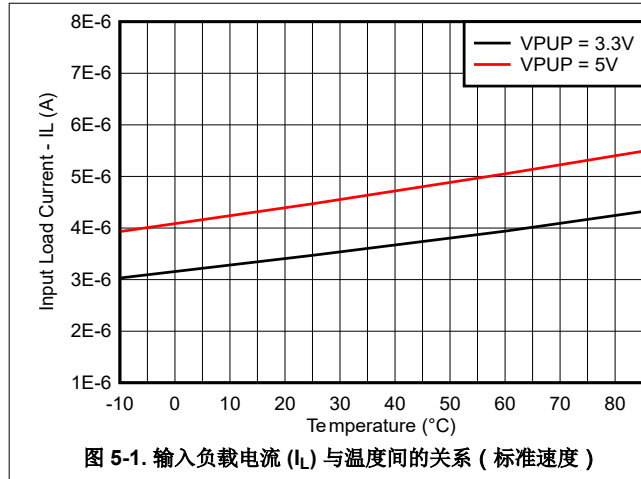
6.1 概述

功能方框图部分介绍了 TMF0020 器件的片上块级元件。该器件具有以下数据元件：20480 位 FRAM 数据存储器和 64 位因子编程 ROM，其中包含 8 位系列代码、48 位标识号和 8 位 CRC 值。读取和写入操作的电源由 SDQ 单线串行接口引脚提供。内部电容器在信号线路为高电平时存储能量，并在 SDQ 单线串行接口引脚处于低电平期间释放能量，直到引脚返回高电平以补充电容器上的电荷。

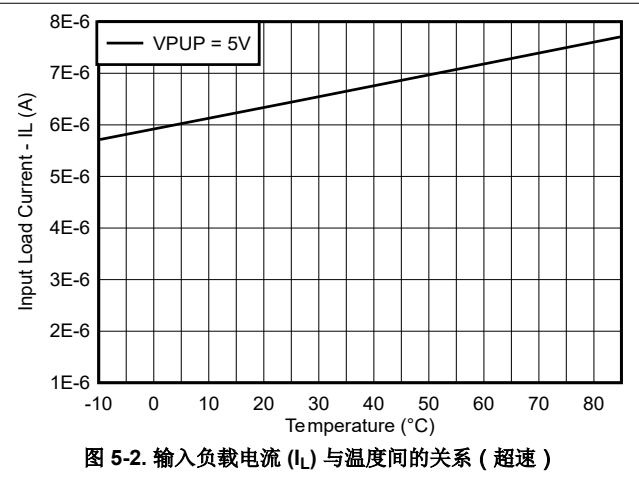
6.2 功能方框图



图 6-1. 功能方框图

6.3 特性说明

6.3.1 20480 位 FRAM

表 6-1 是 TMF0020 器件 20480 位 FRAM 部分的存储器映射，配置为 80 页、每页 32 字节。八个相邻页构成一个 256 字节块。使用 32 字节的易失性暂存区缓冲区对 FRAM 存储器进行编程。写入 FRAM 存储器的过程包括两个步骤：首先，将数据写入暂存缓冲区；然后，通过读取确认正确接收数据的暂存缓冲区来验证数据。如果缓冲区内容正确，则发出“复制暂存区”命令，将暂存缓冲区复制到 FRAM 存储器。在对存储器进行编程时，该过程会验证数据完整性。有关对 TMF0020 的 20480 位 FRAM 部分进行编程和读取的详细信息，请参阅本数据表的存储器功能命令部分。

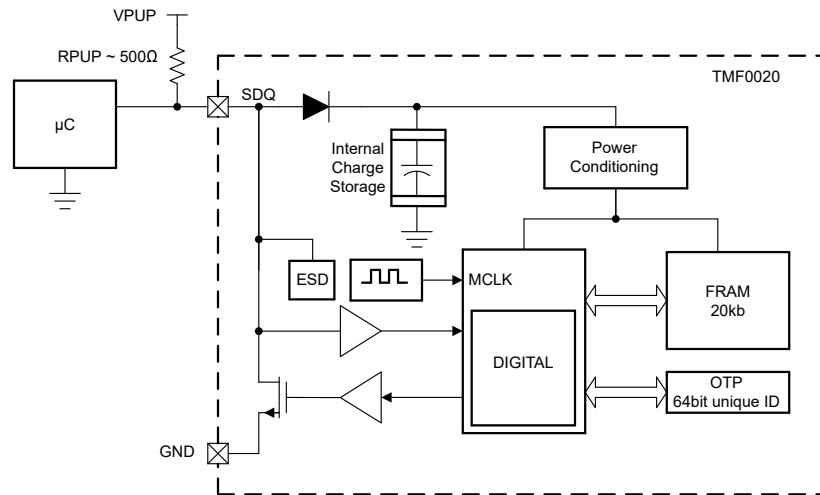
表 6-1. FRAM 数据存储映射

地址范围	类型 ⁽¹⁾	说明	保护代码 (注释)
0000h 至 00FFh	R/(W)	数据内存页 0 至 7 (块 0)	(保护由地址 1FA0h 控制)
0100h 至 01FFh	R/(W)	数据内存页 8 至 15 (块 1)	(保护由地址 1FA1h 控制)
0200h 至 02FFh	R/(W)	数据内存页 16 至 23 (块 2)	(保护由地址 1FA2h 控制)
0300h 至 03FFh	R/(W)	数据内存页 24 至 31 (块 3)	(保护由地址 1FA3h 控制)
0400h 至 04FFh	R/(W)	数据内存页 32 至 39 (块 4)	(保护由地址 1FA4h 控制)
0500h 至 05FFh	R/(W)	数据内存页 40 至 47 (块 5)	(保护由地址 1FA5h 控制)
0600h 至 06FFh	R/(W)	数据内存页 48 至 55 (块 6)	(保护由地址 1FA6h 控制)
0700h 至 07FFh	R/(W)	数据内存页 56 至 63 (块 7)	(保护由地址 1FA7h 控制)
0800h 至 08FFh	R/(W)	数据内存页 64 至 71 (块 8)	(保护由地址 1FA8h 控制)
0900h 至 09FFh	R/(W)	数据内存页 72 至 79 (块 9)	(保护由地址 1FA9h 控制)

(1) R = 读取，W = 写入

在 FRAM 器件中，数字信息以极化形式存储在电介质中。这种极化可能会与温度相关的速率丢失，温度升高会增加去极化速率。节 5.6 表中列出了数据保留指标。

6.3.2 FRAM 状态存储器

如表 6-1 所示，TMF0020 的数据存储器由 10 个连续的 FRAM 存储块组成。块 0 至 9 各为 256 字节，每块由八个相邻的内存页构成。

除数据存储器外，TMF0020 还包含起始地址为 1FA0h 的状态存储器，如表 6-2 所示。状态存储器中的寄存器页包含 10 个保护控制字节，每个字节用于锁定存储器和寄存器页。

这 10 个保护控制字节和存储器块锁定字节都会控制对 10 个数据存储器块的访问。默认情况下，存储器块设置为开放访问。保护字节值 55h 会将相应的存储器块设置为写保护模式，而保护字节值 AAh 会将相应的存储器块设置为 EPROM 模式。

如果存储器块锁定字节编程为 55h 或 AAh，则会为所有受写保护的数据存储器块设置复制保护（EPROM 模式下的存储器块不受影响）。同样，如果将寄存器页锁定字节编程为 55h 或 AAh，则会为整个寄存器页设置复制保护。

将存储器位置设置为写保护模式可以进行复制暂存区操作，但会阻止数据更改。这支持使用相同的数据对存储器重新编程，从而刷新极化以延长数据保留时间。

与写保护相比，复制保护会阻止复制暂存区功能。只有在所有受写保护的块和相关的保护控制字节设置为最终值后，才使用复制保护特性。请注意，复制保护不会阻止器件间的数据复制。当设置为 55h 或 AAh 时，保护控制寄存器和锁定字节会自我写保护。任何其他设置都允许不受限制的写入访问。

地址 1FC3h 和 1FC4h 可用于对可选的制造商 ID 进行编程。主机读取这些值，例如，将最终用户产品与 TMF0020 关联。在地址 1FC2h 处，TMF0020 存储了一个用于锁定制造商 ID 的字节，默认值为 00h。向该位置写入 AAh 或 55h 后，制造商 ID 和锁定字节会永久受写保护。

表 6-2. FRAM 状态存储器映射

地址范围	类型 ⁽¹⁾	说明	保护代码 (注释)
1FA0h	R/W	保护控制字节 (块 0)	55h : 写保护块 0
			AAh : EPROM 模式块 0
			55h 或 AAh : 写保护 1FA0h
1FA1h	R/W	保护控制字节 (块 1)	55h : 写保护块 1
			AAh : EPROM 模式块 1
			55h 或 AAh : 写保护 1FA1h
1FA2h	R/W	保护控制字节 (块 2)	55h : 写保护块 2
			AAh : EPROM 模式块 2
			55h 或 AAh : 写保护 1FA2h
1FA3h	R/W	保护控制字节 (块 3)	55h : 写保护块 3
			AAh : EPROM 模式块 3
			55h 或 AAh : 写保护 1FA3h
1FA4h	R/W	保护控制字节 (块 4)	55h : 写保护块 4
			AAh : EPROM 模式块 4
			55h 或 AAh : 写保护 1FA4h
1FA5h	R/W	保护控制字节 (块 5)	55h : 写保护块 5
			AAh : EPROM 模式块 5
			55h 或 AAh : 写保护 1FA5h

表 6-2. FRAM 状态存储器映射 (续)

地址范围	类型 ⁽¹⁾	说明	保护代码 (注释)
1FA6h	R/W	保护控制字节 (块 6)	55h : 写保护块 6
			AAh : EPROM 模式块 6
			55h 或 AAh : 写保护 1FA6h
1FA7h	R/W	保护控制字节 (块 7)	55h : 写保护块 7
			AAh : EPROM 模式块 7
			55h 或 AAh : 写保护 1FA7h
1FA8h	R/W	保护控制字节 (块 8)	55h : 写保护块 8
			AAh : EPROM 模式块 8
			55h 或 AAh : 写保护 1FA8h
1FA9h	R/W	保护控制字节 (块 9)	55h : 写保护块 9
			AAh : EPROM 模式块 9
			55h 或 AAh : 写保护 1FA9h
1FAAh - 1FBFh	-	RESERVED	
1FC0h	R/W	存储器块锁定	55h 或 AAh : 复制保护
			受写保护的数据存储器页面
			55h 或 AAh : 写保护 1FC0h
1FC1h	R/W	寄存器页面锁定	55h 或 AAh : 复制保护 1FA0h-1FC1h
1FC2h	R/W	出厂字节	55h 或 AAh : 写保护 1FC2h-1FC4h
			其他 : 1FC2h-1FC4h 是可编程的
1FC3h	R/W	制造商 ID	
1FC4h	R/W	制造商 ID	
1FC5h	R	RESERVED	

(1) R = 读取, W = 写入

6.3.3 地址寄存器和传输状态

TMF0020 使用三个地址寄存器 : TA1、TA2 和 E/S (图 6-2、图 6-3 和图 6-4)。

寄存器 TA1 和 TA2 用来加载写入和读取数据的目标地址。寄存器 E/S 是一个只读的传输状态寄存器, 用于通过写入命令验证数据的完整性。在“写入暂存区”命令期间, E/S 位 E[4:0] 最初加载传入的 T[4:0], 然后在每次传入后续数据字节时递增。因此, E[4:0] 是 32 字节暂存区内的结束偏移计数器。E/S 寄存器的 PF 位是不完整字节标志, 在接收到的字节不完整 (数据位不是 8 的整数倍) 或暂存区数据由于断电而无效时设置。

当成功写入暂存区时, 将 PF 位清零。当“复制暂存区”命令期间授权匹配时, 会设置 E/S 寄存器的已接受授权 (AA) 位。如果 AA=1 且 PF=0, 则表示存储在暂存区中的数据已复制到目标存储器。只要将数据写入暂存区, 就会清除 AA 标志。AA 标志仅在 PF 标志为 0 时有效。

图 6-2. 目标地址 (TA1)

7	6	5	4	3	2	1	0
T7	T6	T5	T4	T3	T2	T2	T0

图 6-3. 目标地址 (TA2)

7	6	5	4	3	2	1	0
T15	T14	T13	T12	T11	T10	T9	T8

图 6-4. 结束地址和数据状态 (E/S) (只读)

7	6	5	4	3	2	1	0
---	---	---	---	---	---	---	---

图 6-4. 结束地址和数据状态 (E/S) (只读) (续)

AA	0	PF	E4	E3	E2	E1	E0
----	---	----	----	----	----	----	----

6.3.4 将数据写入 FRAM

TMF0020 器件不允许主机直接写入 FRAM 存储器。通过将暂存区用作临时存储库，可由主机直接写入 FRAM 存储器。要写入暂存区，主机首先发出“写入暂存区”命令，然后是所需的 16 位目标地址 (LSB 优先) 和要写入暂存区的数据。根据“写入暂存区命令”部分所述的条件，主机可以在“写入暂存区”命令序列结束时，接收整个写入暂存区序列 (收到“写入暂存区”命令、地址和数据) 的 CRC16 取反值。

如果主机接收到 CRC16 值，则主机可以将收到的值与预期的计算值进行比较。如果匹配，则写入暂存区通信成功，主机决定是否继续执行“复制暂存区”命令。

如果主机未接收 CRC16 值，则主机可以使用“读取暂存区”命令来验证存储在暂存区中的数据完整性。接收“读取暂存区”命令后，TMF0020 会首先发送目标地址寄存器 (TA1、TA2) 和 E/S 寄存器的内容。如果设置了 PF 标志，或者设置了 AA 标志但清除了 PF 标志，则之前的“写入暂存区”命令不成功。在这种情况下，主机可以终止“读取暂存区”序列，并开始另一次将数据写入暂存区的尝试。如果前一个“写入暂存区”成功，则两个标志都被清除，并且读取的 E[4:0] 指示写入暂存区的最后一个字节的地址。在这种情况下，主机可以继续从 TMF0020 读取，验证所有数据字节。如果匹配，主机可以发送“复制暂存区”命令，后跟主机通过读取暂存区获得的寄存器 TA1、TA2 和 E/S 的确切数据。在“复制暂存区”序列结束时，如果授权模式匹配，则 TMF0020 开始将暂存区数据复制到请求的位置，前提是未设置复制保护、将 PF 标志清除，并且“写入暂存区”命令和“复制暂存区”命令之间没有发出过“读取存储器”或“扩展读取存储器”命令。

6.3.5 TMF0020 器件 ID

64 位 ID 标识每个 TMF0020。48 位序列号是唯一的，并由德州仪器 (TI) 编程。默认系列代码为 43h。



图 6-5. 64 位出厂编程 EPROM

6.3.6 总线端接

TMF0020 的驱动输出是开漏 N 沟道 MOSFET。为确保正常运行，在 SDQ 单线串行接口总线上连接一个 500 Ω 外部上拉电阻器 (请参阅图 7-1)。

6.4 器件功能模式

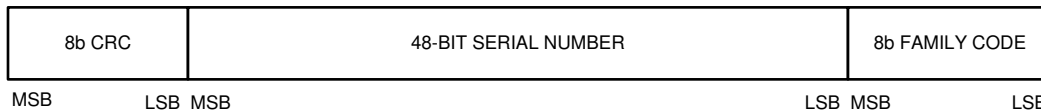
6.4.1 功能测试的测试程序

此部分概述了用于获取数据表功能测试部分中所列参数的特定测试程序。

6.4.1.1 多目标配置

该测试验证了 TMF0020 在多点连接用例中的运行。确保主机可以与 SDQ 单线串行接口总线上的多个器件通信。验证其他 DUT 的存在是否会影响与所选 DUT 的通信。



图 6-6. 多目标配置

成功的通信意味着无故障地执行以下指令序列：

1. 以标准速度发出复位命令并检查存在脉冲。
2. 发出“搜索 ROM”命令以识别 SDQ 单线串行接口总线上目标的 ID。
3. 以标准速度发出复位命令并检查存在脉冲。
4. 通过发出“匹配 ROM”命令，并由“搜索 ROM”命令识别目标的特定 ID，选择其中一个目标。
5. 发出存储器命令对存储器进行编程或读取。
6. 对 SDQ 单线串行接口总线上的其他目标器件重复步骤 3、4 和 5。

6.5 编程

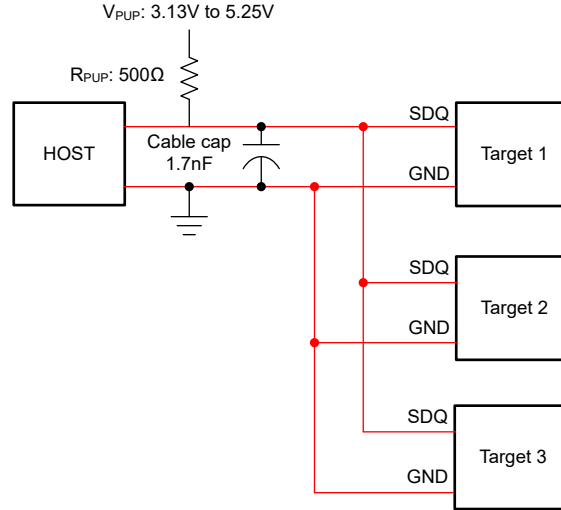
6.5.1 串行通信

主机通过 SDQ 单线串行接口（兼容 1-wire® 协议）的命令结构读取、编程或检查 TMF0020 的状态，如图 6-7 所示。命令结构包括 ROM 和存储器命令。



图 6-7. TMF0020 的命令结构

6.5.2 初始化

主机始终通过初始化过程开始与 TMF0020（目标）器件的事务。初始化过程包括复位脉冲和存在脉冲。主机生成复位脉冲，而 TMF0020 器件通过存在脉冲确认复位脉冲。主机通过将 SDQ 单线串行接口总线驱动为低电平至少

480 μ s 来复位 TMF0020 器件。接收到存在脉冲后，主机便可知道 SDQ 单线串行接口总线上有一个或多个 TMF0020 器件。

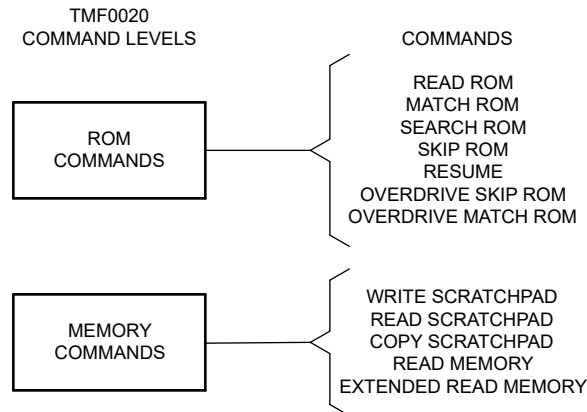
6.5.3 ROM 命令

在主机检测到 SDQ 单线串行接口总线上存在一个或多个目标器件后，主机可以根据用例场景发送 TMF0020 支持的 8 位 ROM 功能命令之一。本节介绍了每个 ROM 命令发出的情况。请参阅图 6-7，查看这些命令的列表。

6.5.3.1 读取 ROM 命令 [33h]

“读取 ROM”命令序列（如图 6-8 所示）在主机生成至少 480 μ s 的复位脉冲时开始。器件通过存在脉冲进行响应。接下来，主机继续发出“读取 ROM”命令 33h，然后在数据帧期间，使用读取信令（请参阅节 6.5.5.2 部分）读回 8 位系列代码和 48 位序列号，后跟 8 位 CRC。仅当 SDQ 单线串行接口总线上有一个 TMF0020 器件时，主机才发出“读取 ROM”命令。如果主机在 SDQ 单线串行接口总线上有多个目标器件时发出命令，则会发生数据冲突，因为所有目标器件都尝试响应主机。主机可以通过将“读取 ROM”序列的 CRC 与计算出的 CRC 进行比较来识别数据冲突（数据冲突会导致不匹配）。



图 6-8. 读取 ROM 序列

6.5.3.2 匹配 ROM 命令 [55h]

当总线上有多个目标，且系列代码和标识号已知时，主机使用“匹配 ROM”命令 55h 来选择特定的目标器件。主机发出的“匹配 ROM”命令后是系列代码、序列号和 CRC 字节。选择与 64 位串行 ID 匹配的目标器件，用于执行后续的存储器功能命令。“匹配 ROM”命令也可用于总线上的单个 TMF0020。

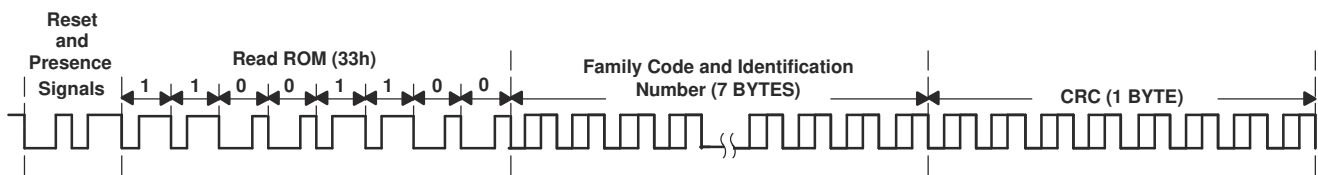

图 6-9. 匹配 ROM 序列

6.5.3.3 跳过 ROM 命令 [CCh]

“跳过 ROM”命令序列（如图 6-10 所示）是允许主机开始与目标器件进行事务处理的最快序列。“跳过 ROM”命令 CCh 允许主机在不发出 64 位串行 ID 的情况下访问存储器功能。“跳过 ROM”命令后面直接是存储器功能命令。“跳过 ROM”命令仅在 SDQ 单线串行接口总线上存在一个器件时发出。如果在 SDQ 单线串行接口总线上有多个目标时发出该命令，则所有目标都响应后续的存储器命令，导致总线上发生数据冲突。

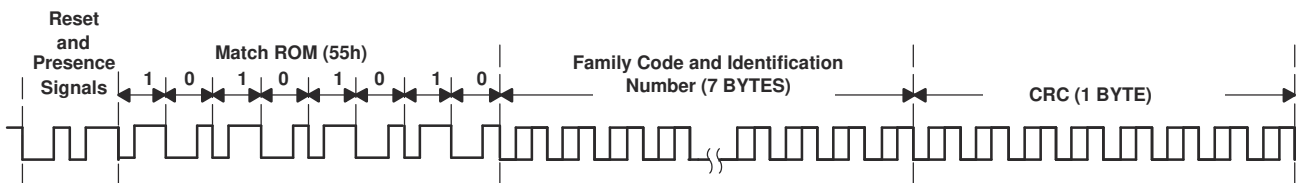

图 6-10. 跳过 ROM 序列

6.5.3.4 搜索 ROM 命令 [F0h]

当主机不知道 SDQ 单线串行接口总线上的器件数量时，“搜索 ROM”命令有助于在初始系统启动期间识别器件数量和每个器件的 64 位唯一 ID。“搜索 ROM”命令序列在主机生成至少 480 μ s 的复位脉冲时开始。SDQ 单线串行接口总线上的所有目标器件都通过存在脉冲进行响应。在接下来的通信中，主机发出“搜索 ROM”命令 F0h，之后，主机为 64 位串行 ID 的每个位发出三个时隙，如图 6-11 所示。在第一个时隙中，目标器件开始发送 64 位串行 ID 的一位，从最低有效位开始。在第二个时隙中，目标器件发送该位的补码。在第三个时隙中，主机写入要选择的位。该过程会持续到 64 位串行 ID 结束。与主机在第三个时隙中写入的位不匹配的所有目标器件都会退出搜索过程。如果主机在前两个时隙中读取到零，则表示发生了冲突条件。主机知道 SDQ 单线串行接口总线上有多个器件。通过选择要写入的位值，主机将建立分支，用于消除一个或多个发生争用的目标器件。在第一个运行序列结束时，主机便知道单个器件的串行 ID；然后重复该序列，识别 SDQ 单线串行接口总线上其余器件的串行 ID。

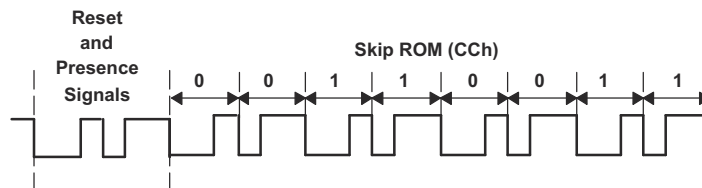

图 6-11. 搜索 ROM 序列

6.5.3.5 恢复命令 [A5h]

当 SDQ 单线串行接口总线上有多个目标时，可使用恢复命令 A5h，通过减少选择目标器件所需的位事务数量，更大幅度地提高数据吞吐量。在发出恢复命令之前，主机必须首先通过发出“匹配 ROM”或“超速匹配 ROM”命令序列来选择目标器件。这就是目标器件的选择过程。所有其他目标都不会响应后续的存储器功能命令和恢复命令功能。

6.5.3.6 超速跳过 ROM 命令 [3Ch]

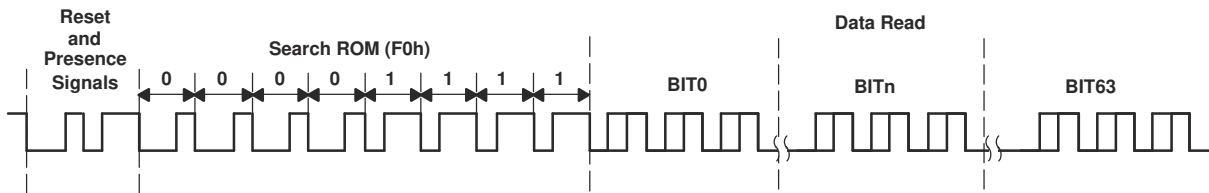
TMF0020 支持高速模式（称为超速模式）。“超速跳过 ROM”命令序列在主机生成至少 480 μ s 的复位脉冲时开始。TMF0020 通过 PRESENCE 脉冲进行响应。接下来，主机以标准速度发出“超速跳过 ROM”命令 3Ch。此时，器件进入超速模式。确保所有与目标器件的后续通信都以超速进行。主机可以通过发出至少 480 μ s 的复位脉冲，使所有目标器件恢复到标准速度。

如果在 SDQ 单线串行接口总线上有多个目标时发出“超速跳过 ROM”命令，则所有目标器件进入超速模式。所有后续通信都对特定的器件寻址。可通过以超速发出复位脉冲、后跟“超速匹配 ROM”或“搜索 ROM”命令序列来启动此过程。这可加快搜索过程的速度。如果在 SDQ 单线串行接口总线上有多个目标时发出“超速跳过 ROM”命令，则所有目标开始响应后续的存储器命令，从而导致总线数据冲突。

6.5.3.7 超速匹配 ROM 命令 [69h]

使用“超速匹配 ROM”命令在 SDQ 单线串行接口总线上有多个目标器件时选择特定的目标器件，同时将所选目标设置为超速模式。总线上有一个目标器件时，也可使用“超速匹配 ROM”命令。选择与 64 位串行 ID 匹配的目标器件用于以超速执行后续的存储器功能命令。已处于超速模式的其他目标器件继续处于超速模式，直到主机可以通过发出至少 480 μ s 的复位脉冲将所有目标器件恢复到标准速度。

6.5.4 存储器功能命令

6.5.4.1 写入暂存区命令 [0Fh]

“写入暂存区”命令 0Fh 用于写入暂存区。使用 ROM 命令选择目标 TMF0020 后，主机将提供 2 字节目标地址（LSB 优先）和数据。器件将 2 字节地址的 5 个 LSB 位设置为暂存区偏移地址。此外，E/S 寄存器的 5 个 LSB 位（E[4:0]）也用于加载暂存区偏移地址。对于每个后续的数据字节，暂存区偏移地址和 E/S 位（E[4:0]）都会递增。如果数据字节是不完整的，则会忽略该数据字节，并设置称为部分字节标志（PF）的错误标志。如果未接收到完整的 2 字节地址，也会设置该标志。一旦器件接收到完整的 2 字节地址，该标志就会清除。

在执行“写入暂存区”命令期间，内部 CRC 生成器根据包括“写入暂存区”命令 (0Fh)、2 字节地址和数据字节的数据流计算 16 位 CRC。该 CRC 是通过先清零 CRC 生成器，使用 CRC16 多项式 ($X^{16} + X^{15} + X^2 + 1$) 生成的。主机可以通过发出 RESET 命令随时终止写入暂存区命令序列。当暂存区偏移地址达到 11111b 时，主机可以读取 TMF0020 器件生成的 16 位 CRC。

TMF0020 存储器地址范围为 0000h 至 1FC5h，因此如果主机尝试超出地址范围进行写入，器件的内部电路会将 2 字节地址移入内部地址寄存器，从而将六个最高有效地址位设置为零。可以通过“读取暂存区”命令读回此修改后的地址。如果主机在没有读取暂存区并验证地址和数据字节的情况下发出“复制暂存区”命令，则暂存区中的存储器内容不会复制到目标 FRAM 存储器中。如果主机尝试写入受写保护的存储器位置，则器件会将 2 字节地址中的数据字节从 FRAM 存储器复制到暂存区，而不是复制由主机写入的数据字节。与此类似，如果主机尝试写入受 EPROM 保护的存储器位置，则器件会将主机写入的数据字节和 2 字节地址中的数据字节进行逐位逻辑与后的结果从 FRAM 存储器复制到暂存区。

6.5.4.2 读取暂存区命令 [AAh]

要读取暂存区，主机发出“读取暂存区”命令 (AAh)，然后读取 2 字节地址、结束偏移量/数据状态字节 (E/S)，最后读取从暂存区偏移地址开始的暂存区数据。主机验证地址、E/S 字节和暂存区数据与“写入暂存区”命令期间传输的信息是否匹配。可以通过“读取暂存区”命令验证 2 字节地址和暂存区数据的有效性。一旦到达暂存区的末尾，主机就可以读取反转的 CRC16。如果主机在读取 2 个 CRC 字节后继续读取，则只接收 1。

6.5.4.3 复制暂存区 [55h]

要将数据从暂存区复制到 FRAM 存储器，主机可以发出“复制暂存区”命令 (55h)，后跟通过“读取暂存区”命令获得的 2 字节地址和 E/S 字节（称为授权代码）。仅当授权代码与 E/S 字节匹配时，器件才会将暂存区复制到 FRAM 存储器中，其开头为目标地址、结尾为目标地址加上 E/S 字节中列出的暂存区偏移地址。不会设置 PF 标志、目标地址在可寻址范围内。如果主机继续读取，该器件将交替传输 0 和 1。主机可以通过发出复位脉冲来终止“复制暂存区”命令序列，但只能在经过 t_{PROG} 时长之后。如果内存页受复制保护或设置了 PF 标志，则 TMF0020 不允许通过复位 AA 标志来进行存储器复制。可通过“读取暂存区”命令读取 E/S 字节中的 AA 标志位来验证此操作。

6.5.4.4 读取存储器 [F0h]

主机可以通过发出“读取存储器”命令 (F0h) 后跟 2 字节地址 (LSB 优先) 来读取 FRAM 存储器。如果主机发出的地址大于 1FC5h，器件会将六个最高有效地址位设置为零。然后，主机从地址范围内的地址或修改后的地址读取数据，直到达到地址 1FC5h。如果主机继续进一步读取，TMF0020 将发送 1。主机可以通过发出复位脉冲来终止“读取存储器”命令序列。

6.5.4.5 扩展读取存储器 [A5h]

除在每个内存页末尾传输的 2 字节 CRC 以外，“扩展读取存储器”命令的原理与“读取存储器”命令类似。主机可通过发出“扩展读取存储器”命令 (A5h) 后跟 2 字节地址 (LSB 优先) 来读取 FRAM 存储器。如果主机发出的地址大于 1FC5h，器件会将六个最高有效地址位设置为零。然后，主机可以从地址范围内的地址或修改后的地址读取数据，直到 32 字节页结束。在内存页的末尾，主机读取 2 字节反转 CRC。如继续读取，主机将接收与下一页开头相对应的数据，依此类推，直到达到结束地址 1FC4h。如果主机继续进一步读取，TMF0020 将发送 1。主机可以通过发出复位脉冲来终止“读取存储器”命令序列。

6.5.4.6 存储器命令流程图



图 6-12. 写入暂存区流程图



图 6-13. 读取暂存区流程图

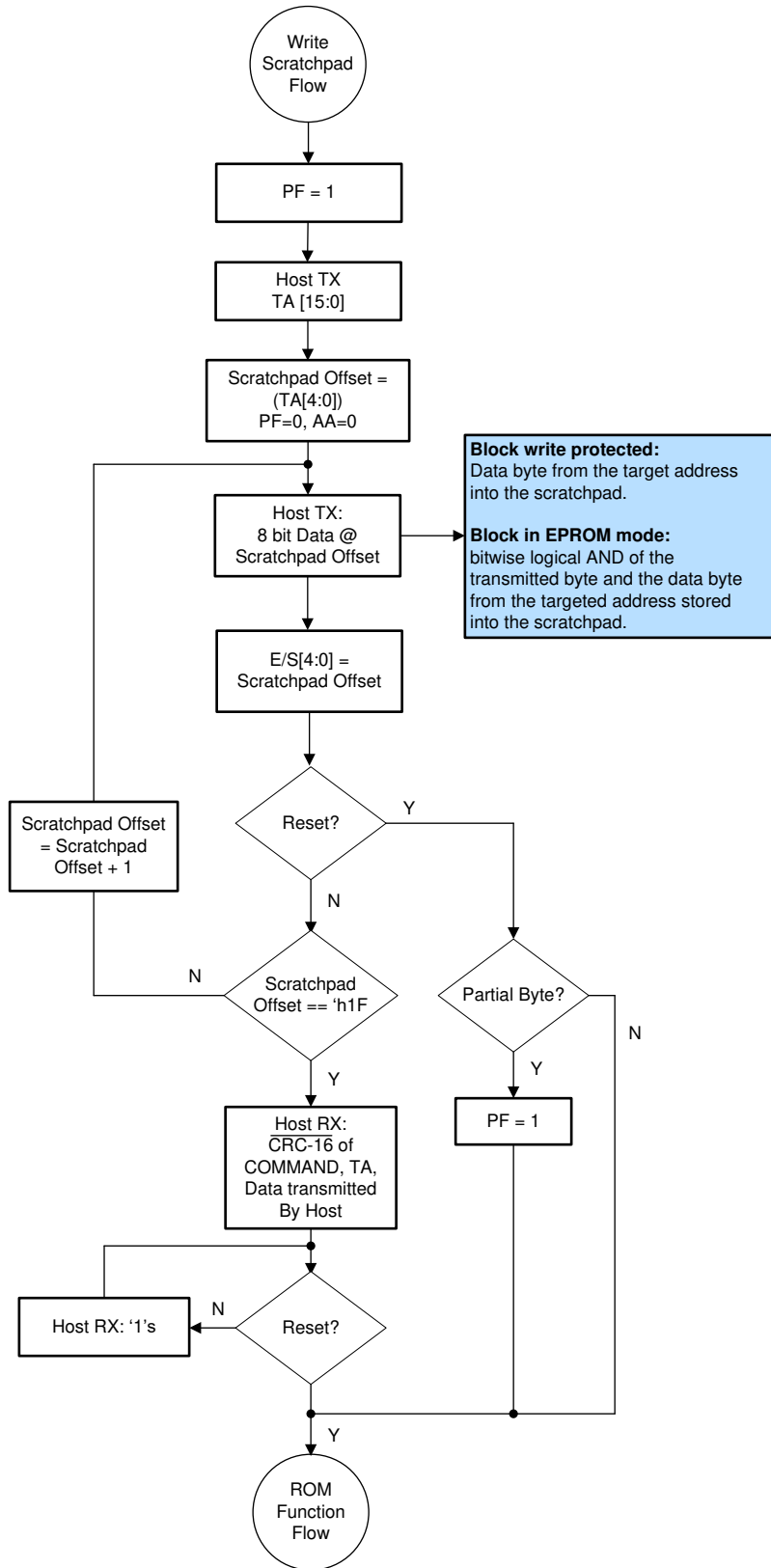

图 6-14. 复制暂存区流程图

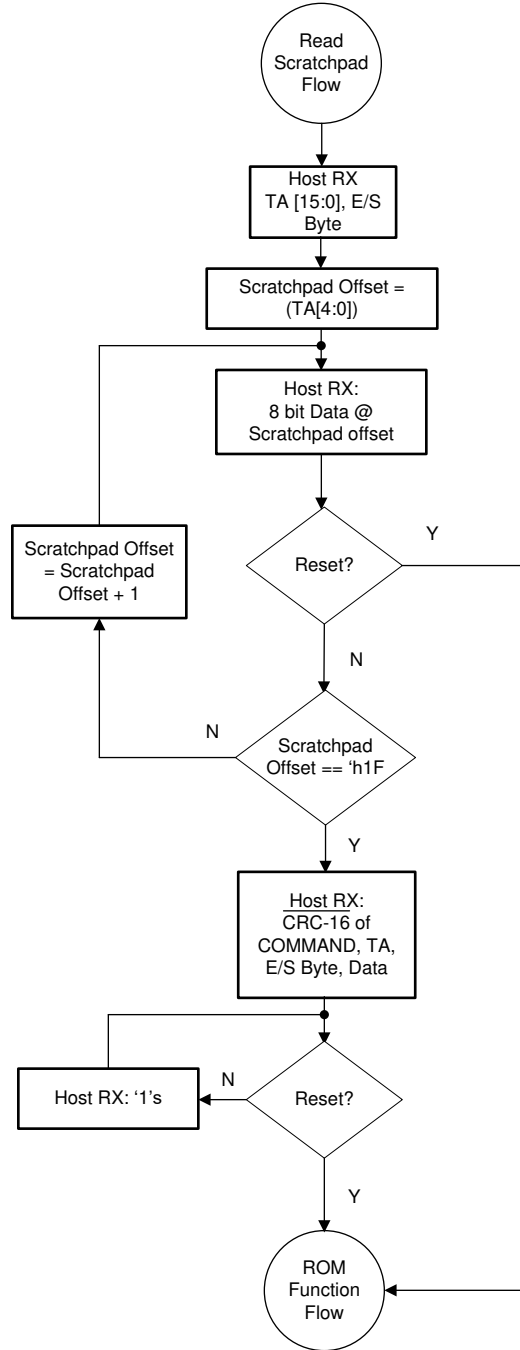

图 6-15. 存储器读取流程图

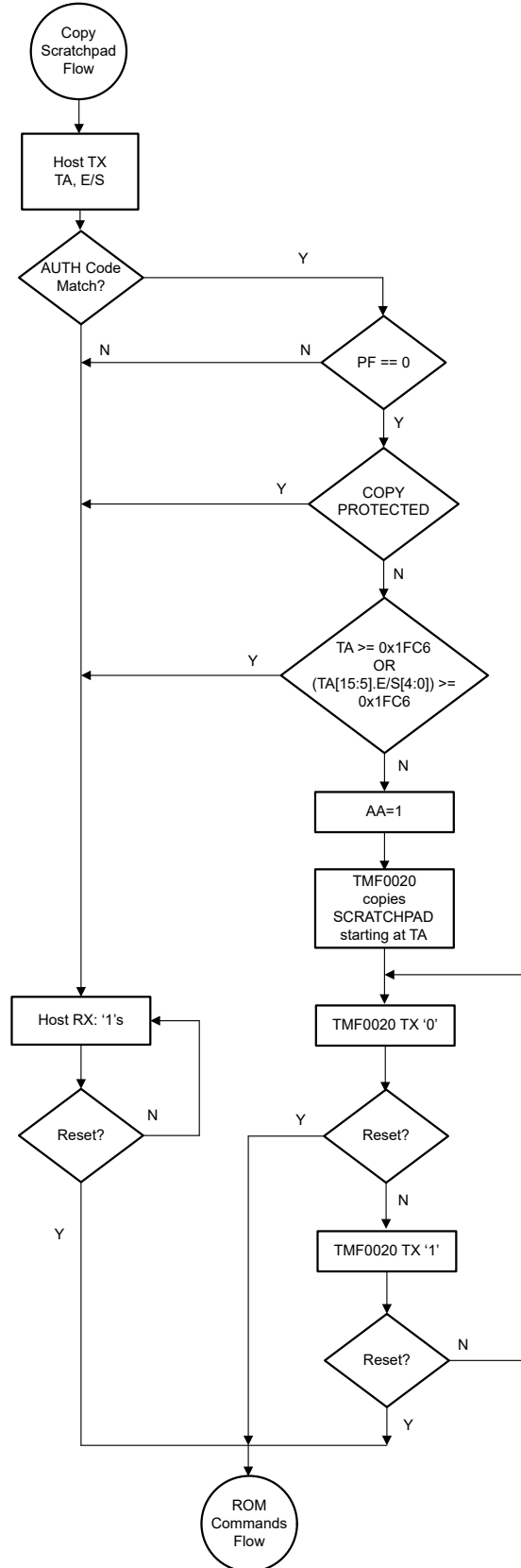

图 6-16. 扩展存储器读取流程图

6.5.5 SDQ 单线串行接口信令

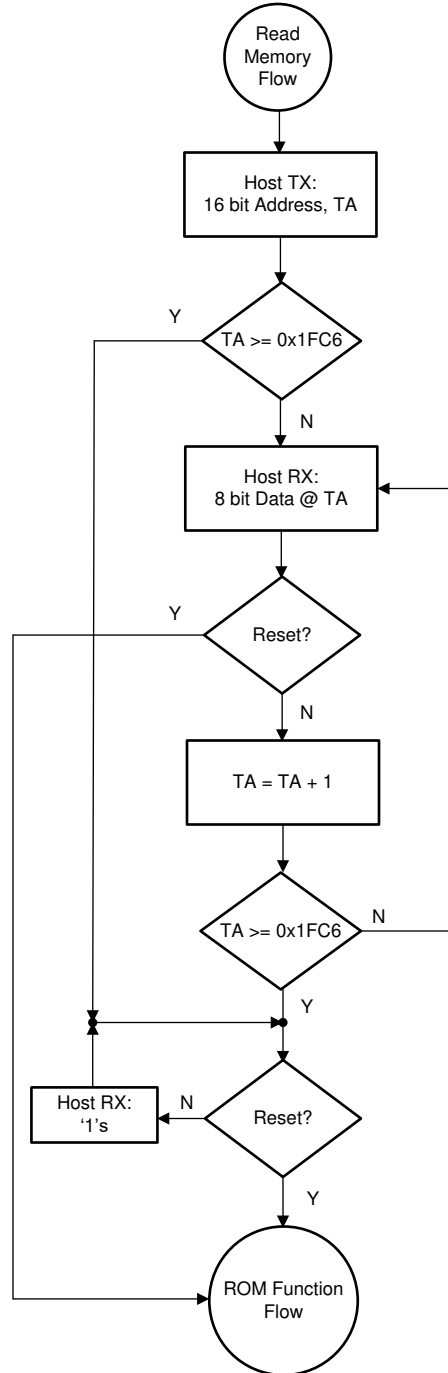
单线通信没有参考时钟，因此遵守严格的时序协议以保持数据完整性至关重要。时序协议（与 1-Wire® 协议兼容）包含四种类型的信令：

1. 具有复位脉冲和存在脉冲的复位序列
2. 写入“0”时序
3. 写入“1”时序
4. 读取数据时序

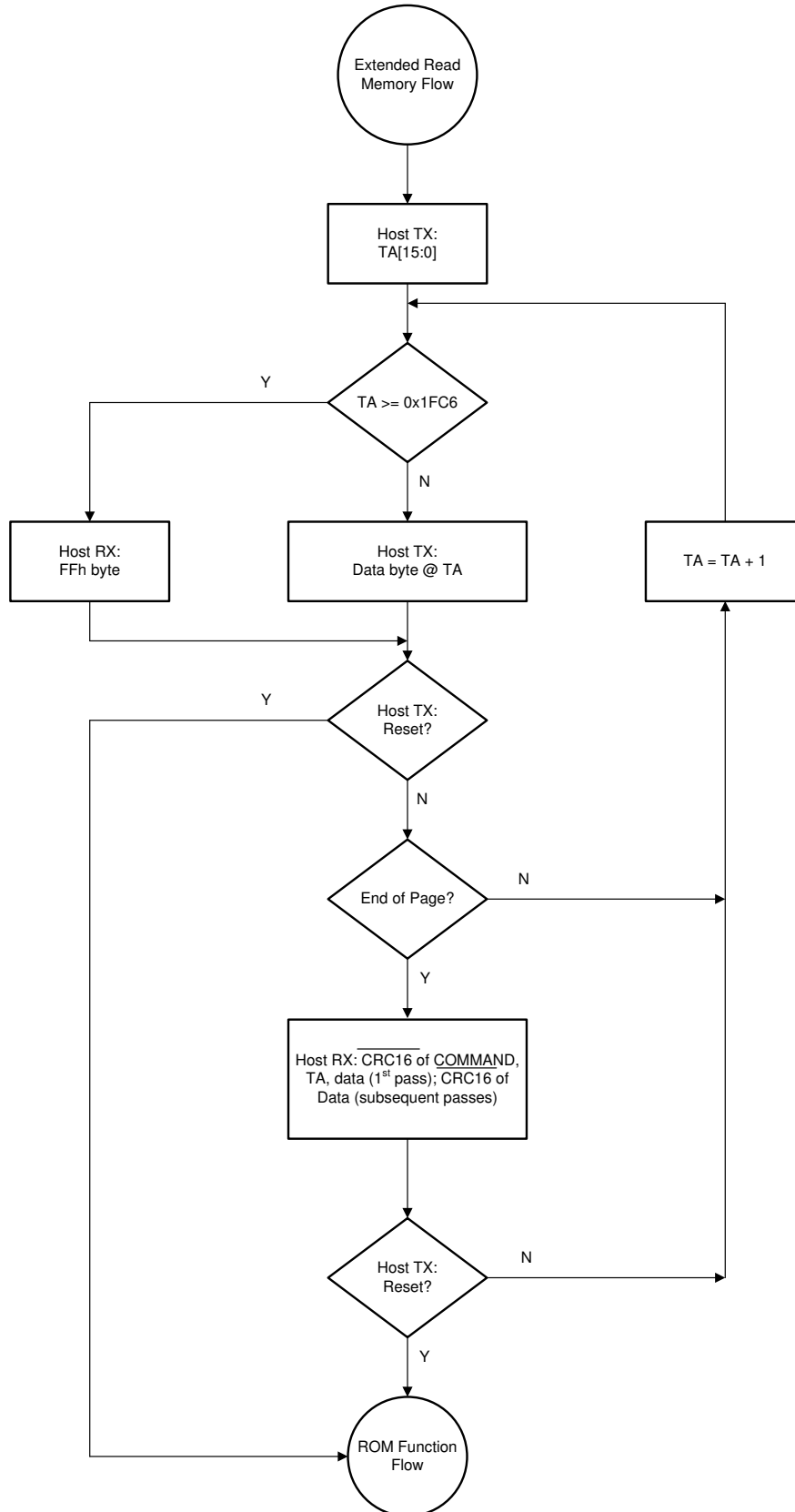
主机通过将 SDQ 单线串行接口线路拉至低电平来启动通信，但存在脉冲除外，存在脉冲由 SDQ 单线串行接口总线上的目标器件启动。目标器件能够以两种不同的速度进行通信：标准速度和超速。默认情况下，目标器件仅以标准速度进行通信，除非该器件设置为超速模式，在超速模式下，目标器件响应在超速时序（快速时序）中发出的命令。下面所有时序波形都适用于标准时序和超速时序。

所有 SDQ 单线串行接口信令都从初始化器件开始，然后主机将总线驱动为低电平以写入“1”或“0”，或开始起始帧以进行位读取。[复位序列时序图](#) 显示了初始化时序，而[写入“1”时序图](#)、[写入“0”时序图](#) 和[读取数据时序图](#) 显示了主机通过在启动周期 $t_{W1L}/t_{W0L}/t_{RL}$ 将 SDQ 单线串行接口总线驱动为低电平来启动每个位。该位启动后，要么主机在写入期间继续控制总线，要么目标器件控制总线在读取期间传输 0 位。

6.5.5.1 复位和存在脉冲

在复位序列期间，如果 SDQ 单线串行接口总线驱动为低电平的时间超过 $120\ \mu\text{s}$ ，则目标器件可复位。如果 SDQ 单线串行接口总线驱动为低电平的时间超过 $480\ \mu\text{s}$ ，则目标器件会复位，并通过使用存在脉冲进行响应来指示器件已准备好进行通信。如果 TMF0020 处于超速模式且主机发出 $480\ \mu\text{s}$ 或更长的 t_{RSTL} 持续时间，则器件退出超速模式并恢复到标准速度。如果器件处于超速模式且 t_{RSTL} 小于等于 $80\ \mu\text{s}$ ，则器件仍处于超速模式。如果器件处于超速模式且 t_{RSTL} 介于 $80\ \mu\text{s}$ 和 $480\ \mu\text{s}$ 之间，则器件会复位，但通信速度不确定。

[复位序列时序图](#) 显示了主机启动的复位脉冲和 TMF0020（目标）启动的存在脉冲响应。



图 6-17. 复位序列时序图

6.5.5.2 写入读取时隙

单线接口通信没有参考时钟。因此，所有通信都是异步进行的，使用固定时隙 (t_{SLOT}) 宽度和变化的脉宽表示逻辑 0 和 1。在空闲状态下，外部上拉电阻使线路保持高电平。主机通过将数据线驱动为低电平来启动通信（无论通信是写入还是读取），并且位值被解码为数据线保持低电平的时间。

尽管通信是按位进行，但主机和器件之间交换的数据仍然按字节进行。每个字节先发送最低有效位。发送不完整的字节时，器件行为不予验证。

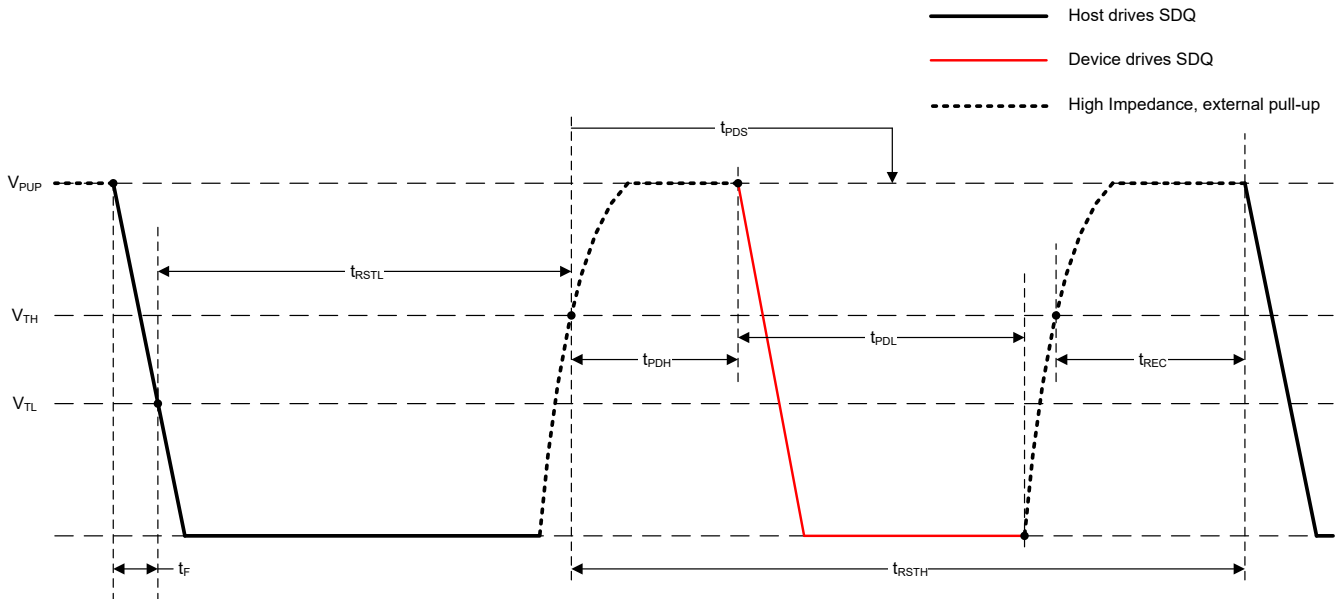
写入“1”时序图中的写入“1”时序图显示主机通过在 $t_F + t_{W1L} - t_E$ 时间内将 SDQ 单线串行接口总线拉至低电平，然后释放 SDQ 单线串行接口总线来启动写 1 传输。同样，**写入“0”时序图**中的写入“0”时序图显示主机通过在 $t_F + t_{W0L} - t_E$ 时间内将 SDQ 单线串行接口总线拉至低电平，然后释放 SDQ 单线串行接口总线来启动写 0 传输。当 SDQ 单线串行接口总线上的电压降至阈值 V_{TL} 以下，器件启动内部时序生成器，该发生器确定在写入时隙内何时对 SDQ 单线串行接口线采样，以确定该位是 1 还是 0。该器件在最长 t_{W1L} 和最短 t_{W0L} 之间的时间段内对 SDQ 单线串行接口线进行采样。

读取数据时序图中的读取数据时序图显示主机通过在 $t_F + t_{RL}$ 时间内将 SDQ 单线串行接口总线拉至低电平来启动位的传输。然后，该器件进行响应：将 SDQ 单线串行接口总线驱动为低电平来发送读取 0，或释放 SDQ 单线串行接口总线来发送读取 1。主机必须将上拉电阻和总线电容引起的上升时间考虑在内，以便确定对器件发送的位电平进行采样或驱动下一个读取位时隙的采样窗口。



图 6-18. 写入“1”时序图



图 6-19. 写入“0”时序图

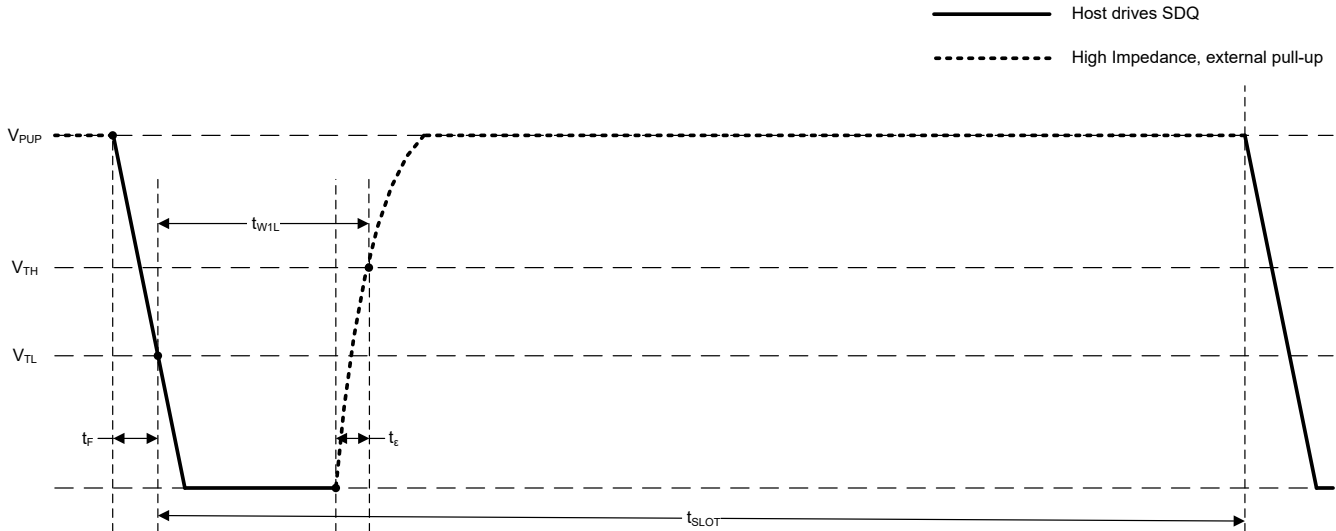

图 6-20. 读取数据时序图

6.5.6 空闲

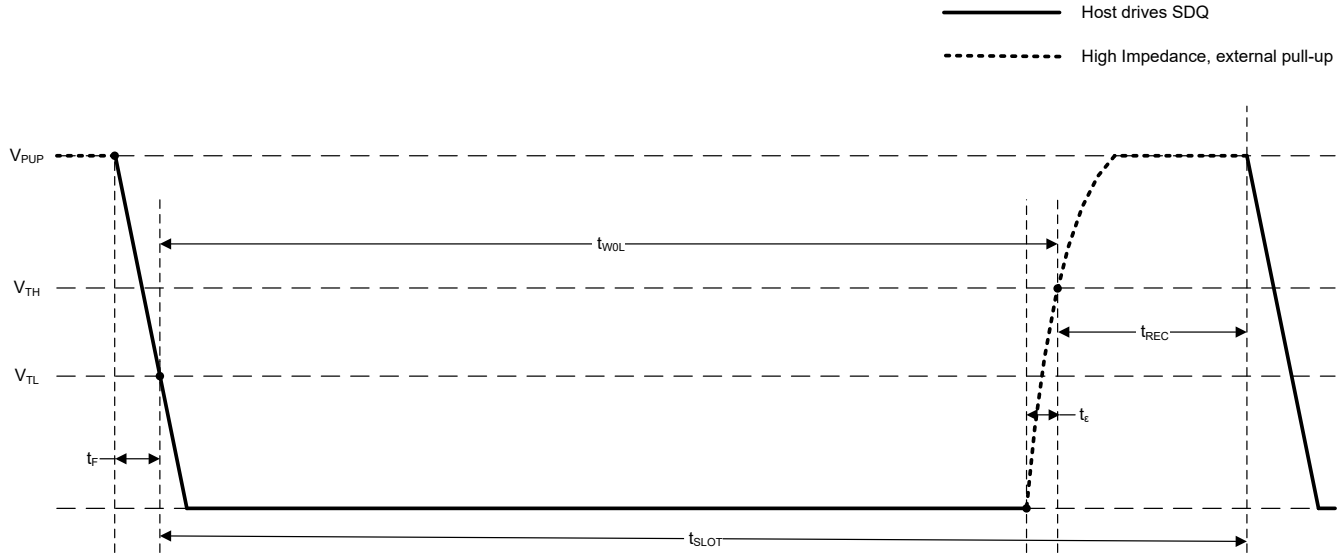
如果 SDQ 单线串行接口总线为高电平，则总线处于空闲状态。通过让 SDQ 单线串行接口总线处于空闲状态来暂停总线事务。但总线事务可随时从空闲状态恢复。

6.5.7 CRC 生成

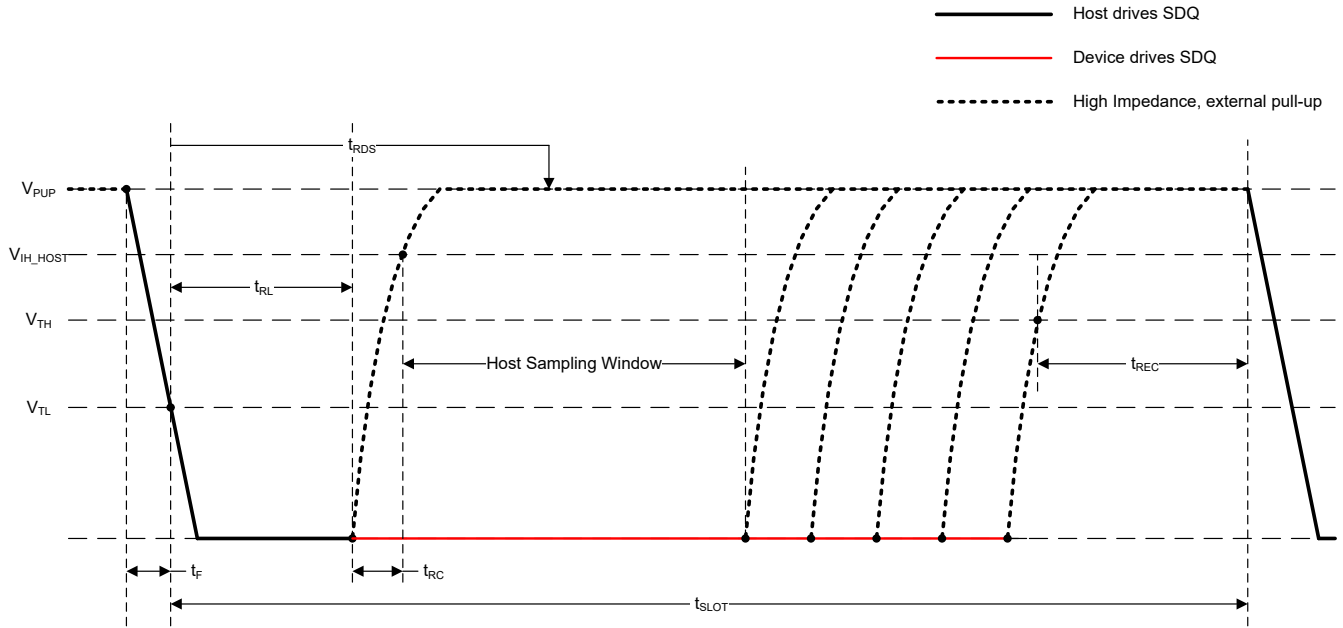
TMF0020 有一个 8 位 CRC 存储在 64 位 ROM 的最高有效字节中。总线主机可以从 64 位 ROM 的前 56 位计算 CRC 值，并将 CRC 值与存储在 TMF0020 中的值进行比较，以确定总线主机接收到的 ROM 数据是否无误。此 CRC 的等效多项式函数为：

$$X^8 + X^5 + X^4 + 1 \tag{1}$$

总线主机完全决定 CRC 值的比较及继续操作的决定。如果 TMF0020 中存储的或其计算的 CRC 与总线主机生成的值不匹配，则该器件中的任何电路都无法阻止命令序列继续执行。正确使用 CRC 会使通信通道具有高完整性。



图 6-21. 8 位 CRC 生成器电路 ($X^8 + X^5 + X^4 + 1$)

7 应用和实施

备注

以下应用部分中的信息不属于 TI 元件规格，TI 不担保其准确性和完整性。TI 的客户负责确定元件是否适合其用途，以及验证和测试其设计实现以确认系统功能。

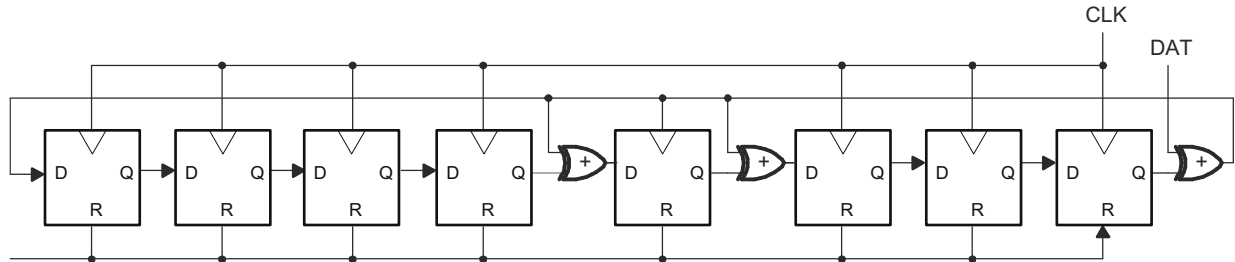
7.1 应用信息

典型应用包括一个配置为 SDQ 单线串行接口通信主器件的微控制器，以及作为 SDQ 单线串行接口目标器件的 TMF0020。主机和目标具有开漏功能，需要一个上拉电阻器（通常为 $500\ \Omega$ ），连接 3.13V 至 5.25V 范围的上拉电压。

7.2 典型应用

SDQ 单线串行接口总线上应避免出现额外的电容。任何电容超过 C_{CABLE} 都可能导致通信故障。请勿向 SDQ 单线串行接口线路添加去耦或旁路电容器。



图 7-1. 典型应用电路

7.2.1 设计要求

设计参数	示例值
上拉电压	3.13V 至 5.25V
自然通风条件下的工作温度	-10°C 至 85°C
上拉电阻器	500 Ω

7.2.2 详细设计过程

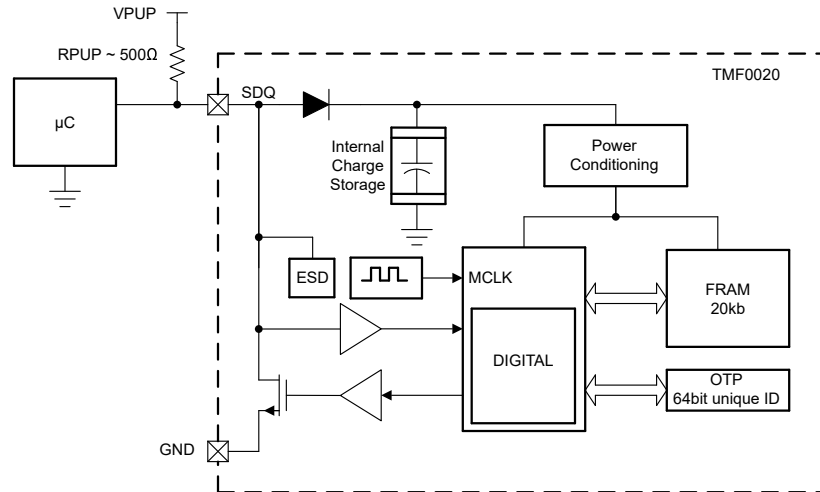
可以通过基于 GPIO 的 bit-bang 操作来实现 SDQ 单线串行接口主机。在这种情况下，请考虑对 TMF0020 的复位例程进行额外的错误检查，以便验证目标是否在总线上按预期运行。

只要主机发送复位，目标器件就会通过存在脉冲确认复位。在出现脉冲之前，主机必须确认总线释放并返回高电平，这表明没有任何东西使总线意外地保持低电平。由于最小 t_{PDH} 为 $15\ \mu\text{s}$ ，因而在复位结束时释放总线后，留下 $10\ \mu\text{s}$ 让主机在总线上寻找逻辑高电平足以确认总线已释放，以便目标器件进行确认。

7.2.3 应用曲线



图 7-2. 输入负载电流 (I_L) 与温度间的关系 (标准速度)



图 7-3. 输入负载电流 (I_L) 与温度间的关系 (超速)

7.3 电源相关建议

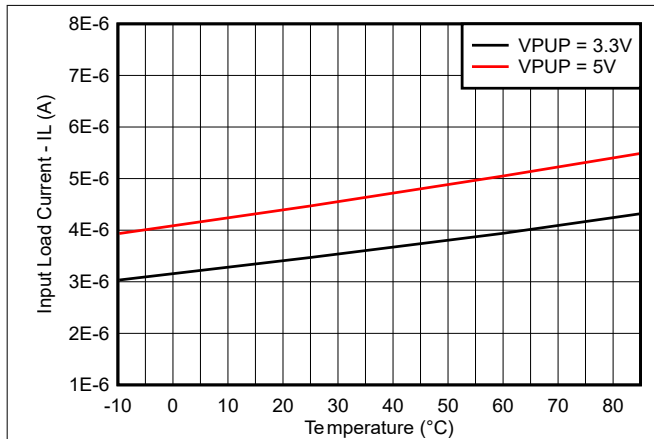
TMF0020 是一款仅需要在通信时开启的低功耗器件。该器件电源来自系统中用于数字 I/O 的电压电源。该器件不包含专用的 VCC 引脚；不需要或不推荐使用电源输入旁路电容器。器件从 SDQ 单线串行接口通信输入获得电源，该输入在正常通信活动期间可以维持电源。

当电源初次接通时，由于电源的限流，SDQ 单线串行接口电压的斜坡时间可能会很慢。斜坡时间大于 $200\ \mu\text{s}$ 可能会导致 POR 电路出现意外抖动，并导致器件不会产生存在脉冲。为了解决对器件的这种不良影响，通信主机的最佳实践是：通过将 SDQ 单线串行接口线路下拉 5ms 以上，然后在发出大约为 $480\ \mu\text{s}$ 长的复位脉冲前释放 SDQ 单线串行接口总线，从而对器件发出硬复位。

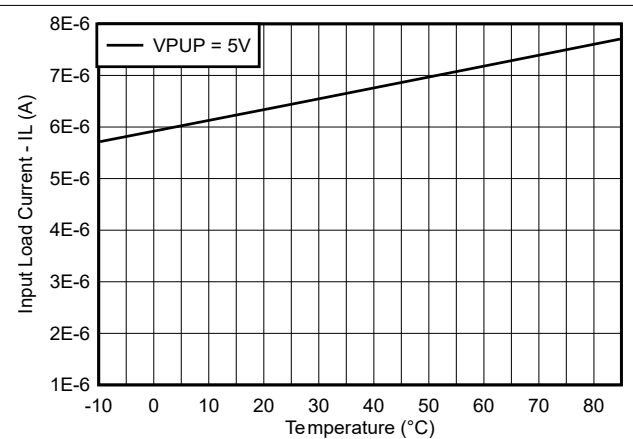
图 7-4 说明了处理初始上电斜坡的最佳实践。



图 7-4. 上电最佳实践

1. 初始上电斜坡的持续时间可能很长。
2. 主机发出硬复位，持续 5ms 以上，从而将器件复位
3. TMF0020 通过发出存在脉冲来响应硬复位。
4. 在前一个存在脉冲之后，可施加一个持续大约 $480\ \mu\text{s}$ 的软复位。
5. TMF0020 通过发出存在脉冲来响应软复位。

7.4 布局

7.4.1 布局指南

TMF0020 只有一个信号：SDQ 单线串行接口。建议将信号布线直接从 TMF0020 的 SDQ 单线串行接口引脚路由到应用系统的外部连接器或主机器件。使用平行的接地平面正确屏蔽信号布线，如图 7-5 所示。如果 TMF0020 没有可用的接地平面，则连接 GND 引脚的导线应大到足以围绕该器件的大部分区域，并且 SDQ 单线串行接口布线应在与 GND 平行的情况下返回到主机。

7.4.2 布局示例



图 7-5. 电路板布局示例

8 器件和文档支持

8.1 接收文档更新通知

要接收文档更新通知，请导航至 [ti.com](https://www.ti.com) 上的器件产品文件夹。点击 [通知](#) 进行注册，即可每周接收产品信息更改摘要。有关更改的详细信息，请查看任何已修订文档中包含的修订历史记录。

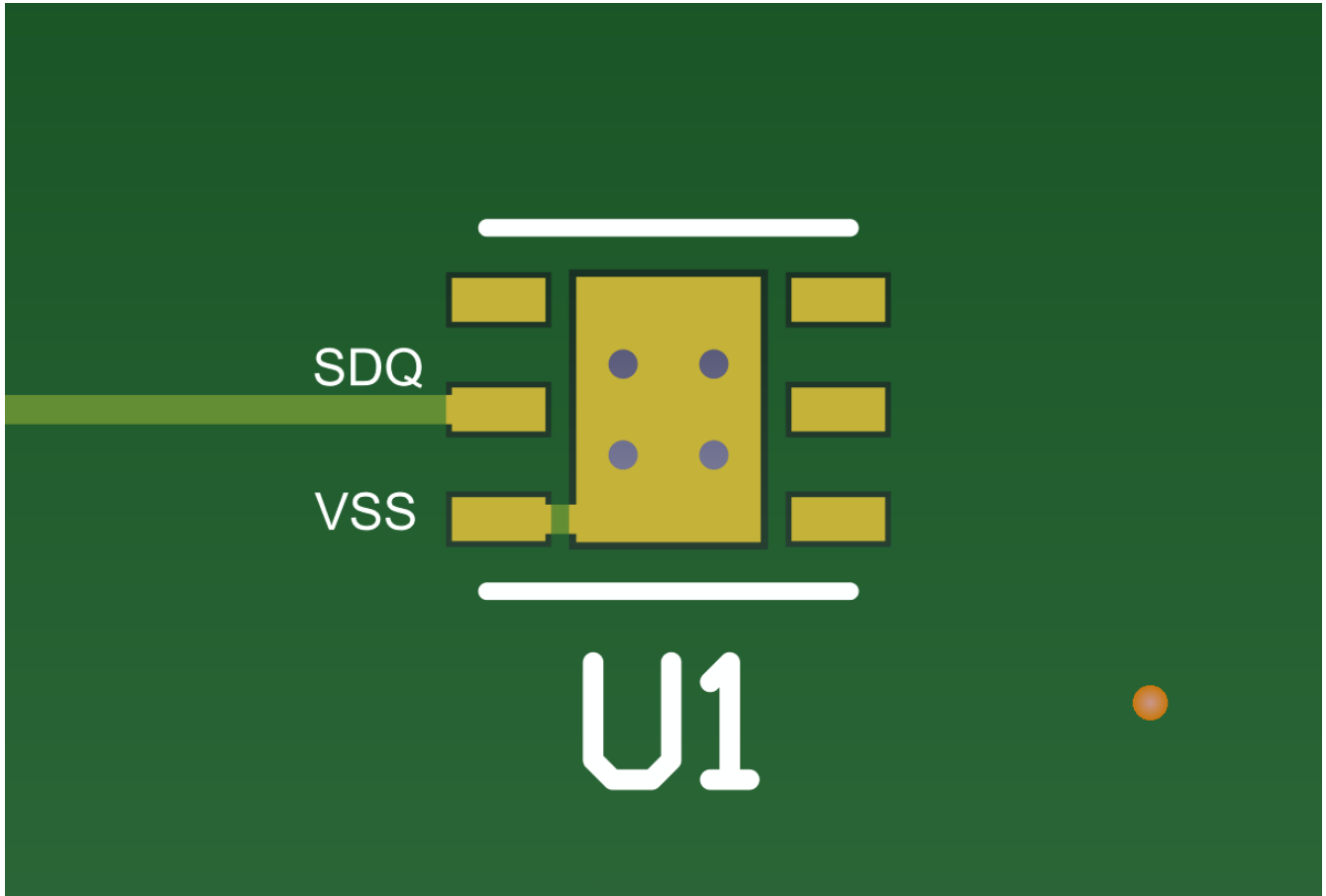
8.2 支持资源

[TI E2E™ 中文支持论坛](#) 是工程师的重要参考资料，可直接从专家处获得快速、经过验证的解答和设计帮助。搜索现有解答或提出自己的问题，获得所需的快速设计帮助。

链接的内容由各个贡献者“按原样”提供。这些内容并不构成 TI 技术规范，并且不一定反映 TI 的观点；请参阅 TI 的 [使用条款](#)。

8.3 商标

SDQ™ and TI E2E™ are trademarks of Texas Instruments.

1-Wire® is a registered trademark of Texas Instruments.

所有商标均为其各自所有者的财产。

8.4 静电放电警告



静电放电 (ESD) 会损坏这个集成电路。德州仪器 (TI) 建议通过适当的预防措施处理所有集成电路。如果不遵守正确的处理和安装程序，可能会损坏集成电路。

ESD 的损坏小至导致微小的性能降级，大至整个器件故障。精密的集成电路可能更容易受到损坏，这是因为非常细微的参数更改都可能会导致器件与其发布的规格不相符。

8.5 术语表

TI 术语表

本术语表列出并解释了术语、首字母缩略词和定义。

9 修订历史记录

注：以前版本的页码可能与当前版本的页码不同

日期	修订版本	注释
May 2026	*	初始发行版

10 机械、封装和可订购信息

以下页面包含机械、封装和可订购信息。这些信息是指定器件可用的最新数据。数据如有变更，恕不另行通知，且不会对此文档进行修订。有关此数据表的浏览器版本，请查阅左侧的导航栏。

10.1 封装信息

可订购器件	状态 ⁽¹⁾	封装类型	封装图	引脚	包装数量	环保计划 ⁽²⁾	铅/焊球镀层 ⁽⁴⁾	MSL 峰值温度 ⁽³⁾	工作温度 (°C)	器件标识 ^{(5) (6)}
TMF0020DRPR	运行	SON	DRP	6	3000	绿色环保 (RoHS, 无 镉/溴)	CU NIPDAU	2 级-260C-1 年	-10°C 至 85°C	TMF0020

- (1) 销售状态值定义如下：
正在供货：建议用于新设计的产品器件。
限期购买：TI 已宣布器件即将停产，但仍在购买期限内。
NRND：不推荐用于新设计。为支持现有客户，器件仍在生产，但 TI 不建议在新设计中使用此器件。
PRE_PROD：器件未发布，尚未量产，未向大众市场供货，也未在网络上供应，未提供样片。
预发布：器件已发布，但未量产。可能提供样片，也可能无法提供样片。
已停产：TI 已停止生产该器件。
- (2) 环保计划 - 规划的环保分级包括：无铅 (RoHS)，无铅 (RoHS 豁免) 或绿色环保 (RoHS，无镉/溴) - 如需了解最新供货信息及更多产品内容详情，请访问 <http://www.ti.com/productcontent>。
待定：无铅/绿色环保转换计划尚未确定。
无铅 (RoHS)：TI 所说的“无铅”或“无 Pb”是指半导体产品符合针对所有 6 种物质的现行 RoHS 要求，包括要求铅的重量不超过同质材料总重量的 0.1%。因在设计时就考虑到了高温焊接要求，因此 TI 的无铅产品适用于指定的无铅作业。
无铅 (RoHS 豁免)：该元件在以下两种情况下可享受 RoHS 豁免：1) 芯片和封装之间使用铅基倒装芯片焊接凸点；2) 芯片和引线框之间使用铅基芯片粘合剂。否则，元件将根据上述规定视为无铅 (符合 RoHS)。
绿色环保 (RoHS，无镉/溴)：TI 将“绿色环保”定义为无铅 (符合 RoHS 标准)、无溴 (Br) 和无镉 (Sb) 基阻燃剂 (Br 或 Sb 在同质材料中的质量不超过总质量的 0.1%)
- (3) MSL，峰值温度-- 湿敏等级额定值 (符合 JEDEC 工业标准分级) 和峰值焊接温度。
- (4) 铅/焊球镀层 - 可订购器件可能有多种镀层材料选项。各镀层选项用垂直线隔开。如果铅/焊球镀层值超出最大列宽，则会折为两行。
- (5) 器件上可能还有与标识、批次跟踪代码信息或环境分级相关的标记
- (6) 如有多个器件标识，将用括号括起来。不过，器件上仅显示括号中以“~”隔开的其中一个器件标识。如果某一行缩进，说明该行续接上一行，这两行合在一起表示该器件的完整器件标识。
重要信息和免责声明：本页面上提供的信息代表 TI 在提供该信息之日的认知和观点。TI 的认知和观点基于第三方提供的信息，TI 不对此类信息的正确性做任何声明或保证。TI 正在致力于更好地整合第三方信息。TI 已经并将继续采取合理的措施来提供有代表性且准确的信息，但是可能尚未对引入的原料和化学制品进行破坏性测试或化学分析。TI 和 TI 供应商认为某些信息属于专有信息，因此可能不会公布其 CAS 编号及其他受限制的信息。
 在任何情况下，TI 因此类信息产生的责任决不超过 TI 每年向客户销售的本文档所述 TI 器件的总购买价。

10.2 卷带包装信息

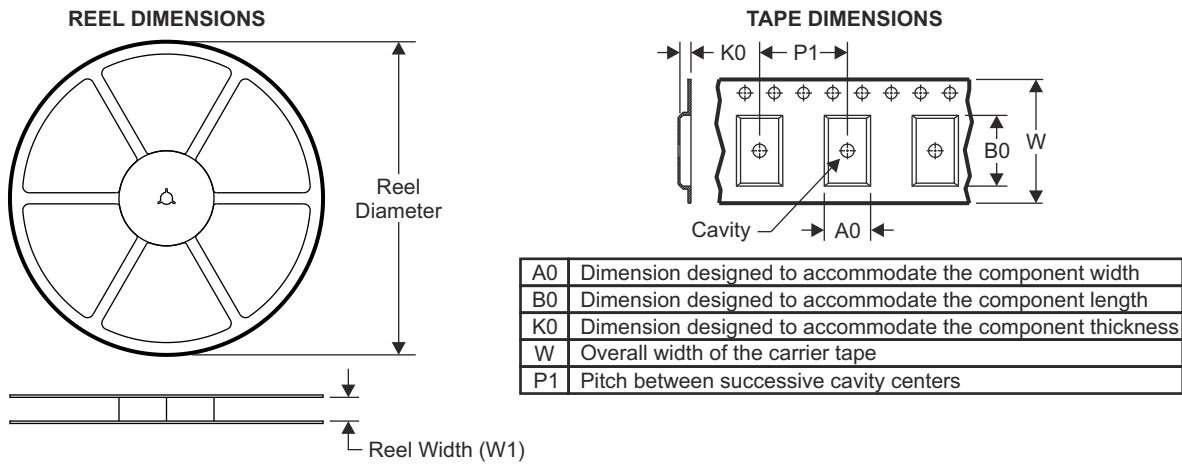

QUADRANT ASSIGNMENTS FOR PIN 1 ORIENTATION IN TAPE

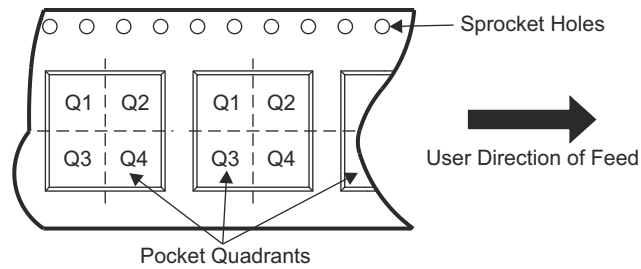

器件	封装类型	封装图	引脚	SPQ	卷带直径 (mm)	卷带宽度 W1 (mm)	A0 (mm)	B0 (mm)	K0 (mm)	P1 (mm)	W (mm)	Pin1 象限
TMF0020DRPR	SON	DRP	6	3000	330.0	12.4	3.3	3.3	1.1	8.0	12.0	Q2

TAPE AND REEL BOX DIMENSIONS

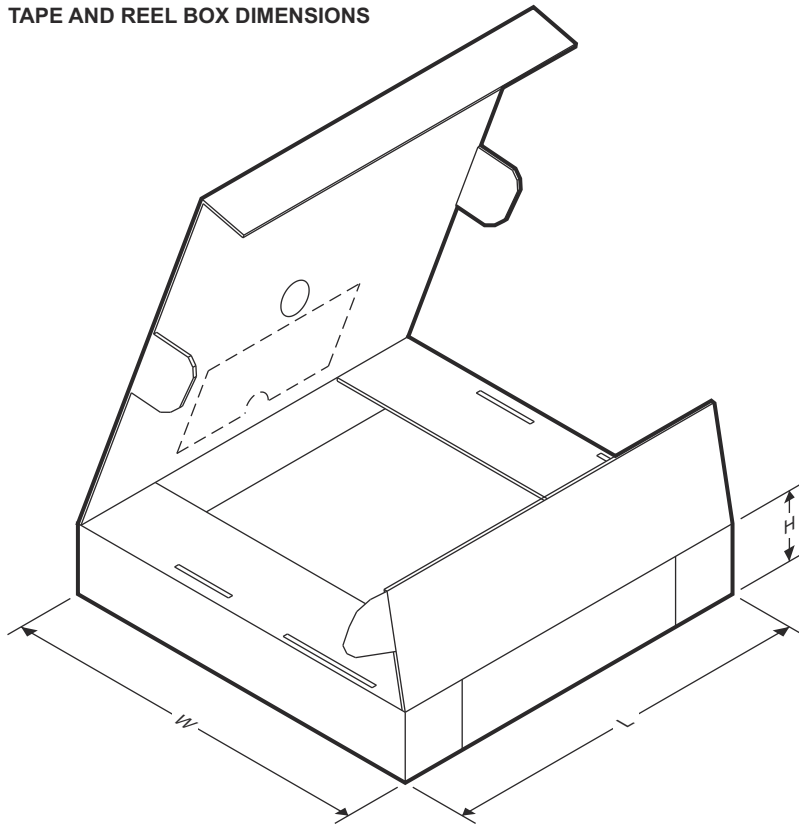

器件	封装类型	封装图	引脚	SPQ	长度 (mm)	宽度 (mm)	高度 (mm)
TMF0020DRPR	SON	DRP	6	3000	367.0	367.0	35.0

MECHANICAL DATA

DRP (S-PVSON-N6) PLASTIC SMALL OUTLINE NO-LEAD

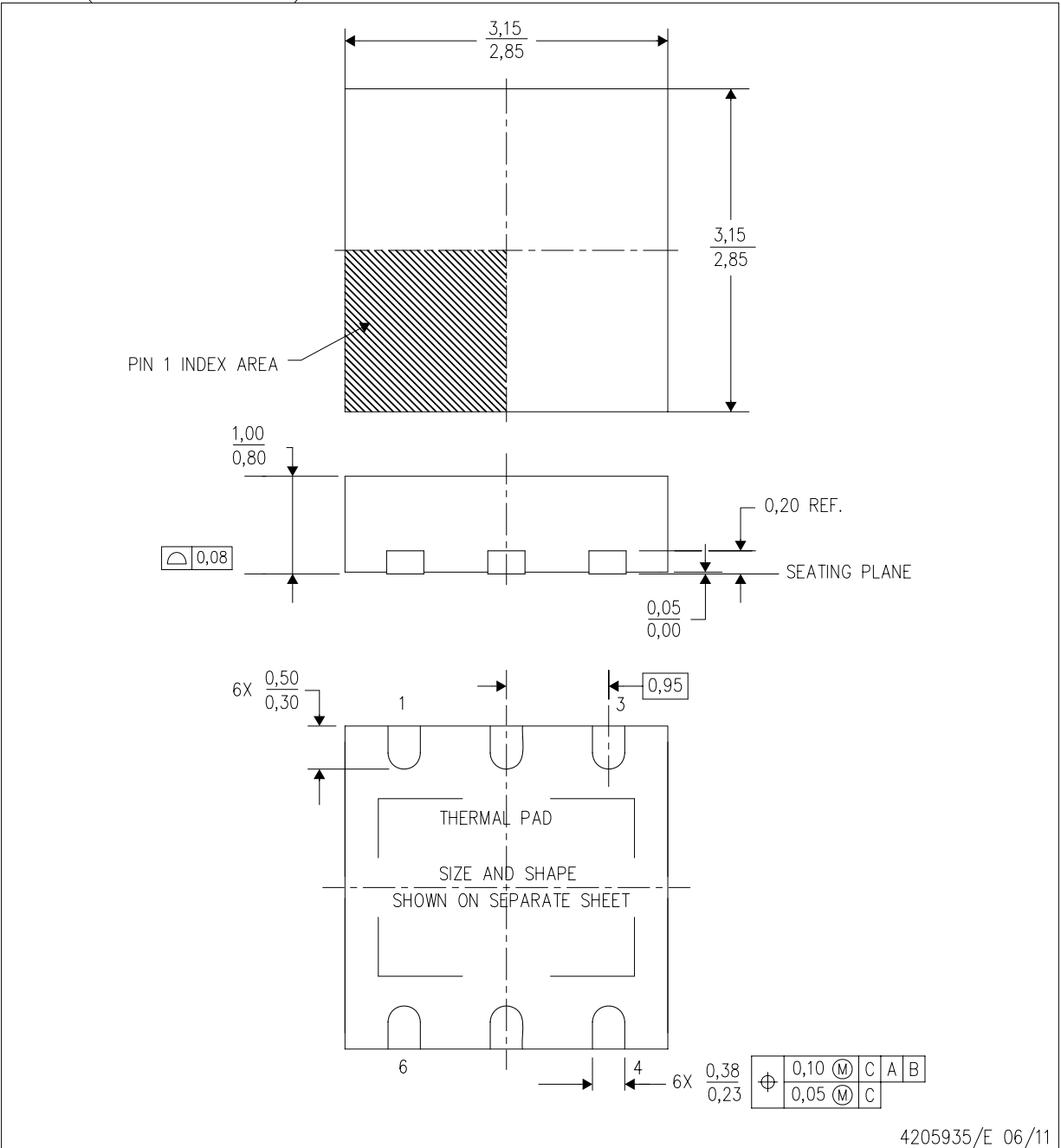

- NOTES:
- All linear dimensions are in millimeters. Dimensioning and tolerancing per ASME Y14.5M-1994.
 - This drawing is subject to change without notice.
 - Small Outline No-Lead (SON) package configuration.
 - The package thermal pad must be soldered to the board for thermal and mechanical performance.
 - See the additional figure in the Product Data Sheet for details regarding the exposed thermal pad features and dimensions.

THERMAL PAD MECHANICAL DATA

DRP (S-PVSON-N6)

PLASTIC SMALL OUTLINE NO-LEAD

THERMAL INFORMATION

This package incorporates an exposed thermal pad that is designed to be attached directly to an external heatsink. The thermal pad must be soldered directly to the printed circuit board (PCB). After soldering, the PCB can be used as a heatsink. In addition, through the use of thermal vias, the thermal pad can be attached directly to the appropriate copper plane shown in the electrical schematic for the device, or alternatively, can be attached to a special heatsink structure designed into the PCB. This design optimizes the heat transfer from the integrated circuit (IC).

For information on the Quad Flatpack No-Lead (QFN) package and its advantages, refer to Application Report, QFN/SON PCB Attachment, Texas Instruments Literature No. SLUA271. This document is available at www.ti.com.

The exposed thermal pad dimensions for this package are shown in the following illustration.

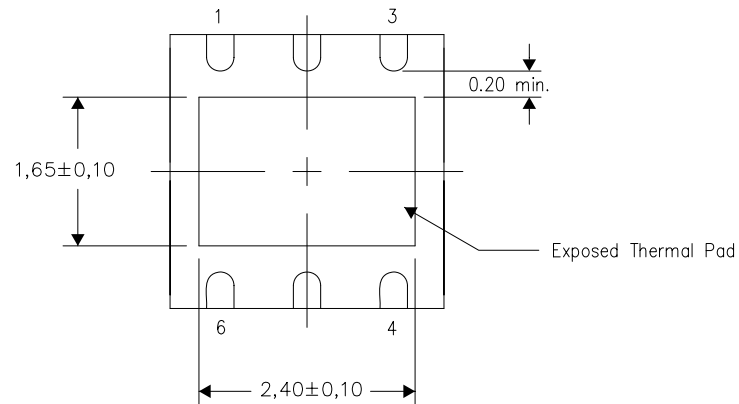

Bottom View

Exposed Thermal Pad Dimensions

4207637/G 06/11

NOTE: All linear dimensions are in millimeters

LAND PATTERN DATA

DRP (S-PVSON-N6)

PLASTIC SMALL OUTLINE NO-LEAD

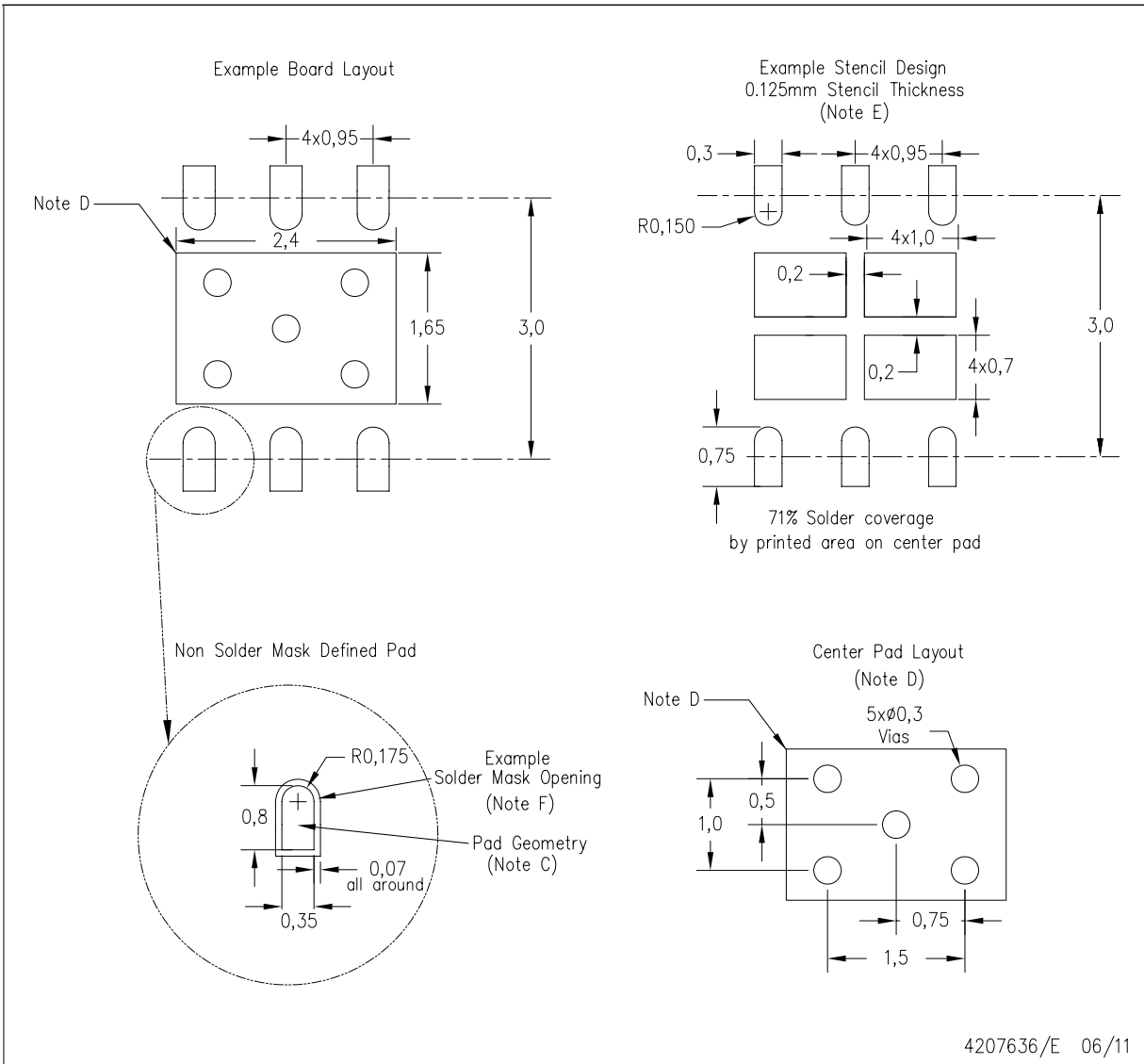

- NOTES:
- All linear dimensions are in millimeters.
 - This drawing is subject to change without notice.
 - Publication IPC-7351 is recommended for alternate designs.
 - This package is designed to be soldered to a thermal pad on the board. Refer to Application Note, QFN Packages, Texas Instruments Literature No. SLUA271, and also the Product Data Sheets for specific thermal information, via requirements, and recommended board layout. These documents are available at www.ti.com <<http://www.ti.com>>.
 - Laser cutting apertures with trapezoidal walls and also rounding corners will offer better paste release. Customers should contact their board assembly site for stencil design recommendations. Refer to IPC 7525 for stencil design considerations.
 - Customers should contact their board fabrication site for solder mask tolerances.

PACKAGING INFORMATION

Orderable part number	Status (1)	Material type (2)	Package Pins	Package qty Carrier	RoHS (3)	Lead finish/ Ball material (4)	MSL rating/ Peak reflow (5)	Op temp (°C)	Part marking (6)
TMF0020DRPR	Active	Production	VSON (DRP) 6	3000 LARGE T&R	Yes	NIPDAU	Level-1-260C-UNLIM	-10 to 85	TMF020

(1) **Status:** For more details on status, see our [product life cycle](#).

(2) **Material type:** When designated, preproduction parts are prototypes/experimental devices, and are not yet approved or released for full production. Testing and final process, including without limitation quality assurance, reliability performance testing, and/or process qualification, may not yet be complete, and this item is subject to further changes or possible discontinuation. If available for ordering, purchases will be subject to an additional waiver at checkout, and are intended for early internal evaluation purposes only. These items are sold without warranties of any kind.

(3) **RoHS values:** Yes, No, RoHS Exempt. See the [TI RoHS Statement](#) for additional information and value definition.

(4) **Lead finish/Ball material:** Parts may have multiple material finish options. Finish options are separated by a vertical ruled line. Lead finish/Ball material values may wrap to two lines if the finish value exceeds the maximum column width.

(5) **MSL rating/Peak reflow:** The moisture sensitivity level ratings and peak solder (reflow) temperatures. In the event that a part has multiple moisture sensitivity ratings, only the lowest level per JEDEC standards is shown. Refer to the shipping label for the actual reflow temperature that will be used to mount the part to the printed circuit board.

(6) **Part marking:** There may be an additional marking, which relates to the logo, the lot trace code information, or the environmental category of the part.

Multiple part markings will be inside parentheses. Only one part marking contained in parentheses and separated by a "-" will appear on a part. If a line is indented then it is a continuation of the previous line and the two combined represent the entire part marking for that device.

Important Information and Disclaimer: The information provided on this page represents TI's knowledge and belief as of the date that it is provided. TI bases its knowledge and belief on information provided by third parties, and makes no representation or warranty as to the accuracy of such information. Efforts are underway to better integrate information from third parties. TI has taken and continues to take reasonable steps to provide representative and accurate information but may not have conducted destructive testing or chemical analysis on incoming materials and chemicals. TI and TI suppliers consider certain information to be proprietary, and thus CAS numbers and other limited information may not be available for release.

In no event shall TI's liability arising out of such information exceed the total purchase price of the TI part(s) at issue in this document sold by TI to Customer on an annual basis.

TAPE AND REEL INFORMATION

QUADRANT ASSIGNMENTS FOR PIN 1 ORIENTATION IN TAPE

*All dimensions are nominal

Device	Package Type	Package Drawing	Pins	SPQ	Reel Diameter (mm)	Reel Width W1 (mm)	A0 (mm)	B0 (mm)	K0 (mm)	P1 (mm)	W (mm)	Pin1 Quadrant
TMF0020DRPR	VSON	DRP	6	3000	330.0	12.4	3.3	3.3	1.1	8.0	12.0	Q2

TAPE AND REEL BOX DIMENSIONS

*All dimensions are nominal

Device	Package Type	Package Drawing	Pins	SPQ	Length (mm)	Width (mm)	Height (mm)
TMF0020DRPR	VSON	DRP	6	3000	367.0	367.0	35.0

DRP (S-PVSON-N6)

PLASTIC SMALL OUTLINE NO-LEAD

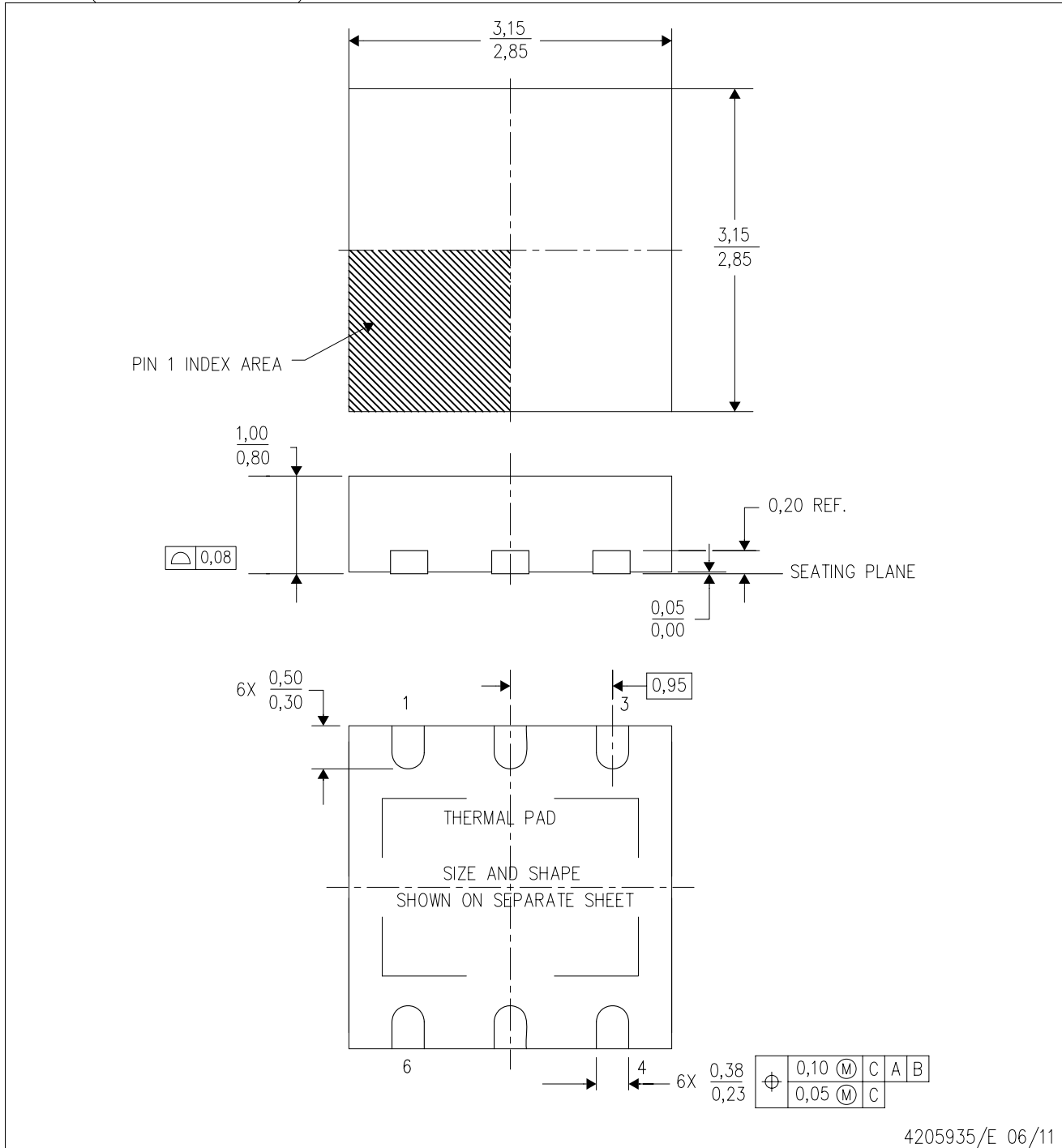

- NOTES:
- All linear dimensions are in millimeters. Dimensioning and tolerancing per ASME Y14.5M-1994.
 - This drawing is subject to change without notice.
 - Small Outline No-Lead (SON) package configuration.
 - The package thermal pad must be soldered to the board for thermal and mechanical performance.
 - See the additional figure in the Product Data Sheet for details regarding the exposed thermal pad features and dimensions.

重要通知和免责声明

TI“按原样”提供技术和可靠性数据（包括数据表）、设计资源（包括参考设计）、应用或其他设计建议、网络工具、安全信息和其他资源，不保证没有瑕疵且不做任何明示或暗示的担保，包括但不限于对适销性、与某特定用途的适用性或不侵犯任何第三方知识产权的暗示担保。

这些资源可供使用 TI 产品进行设计的熟练开发人员使用。您将自行承担以下全部责任：(1) 针对您的应用选择合适的 TI 产品，(2) 设计、验证并测试您的应用，(3) 确保您的应用满足相应标准以及任何其他安全、安保法规或其他要求。

这些资源如有变更，恕不另行通知。TI 授权您仅可将这些资源用于研发本资源所述的 TI 产品的相关应用。严禁以其他方式对这些资源进行复制或展示。您无权使用任何其他 TI 知识产权或任何第三方知识产权。对于因您对这些资源的使用而对 TI 及其代表造成的任何索赔、损害、成本、损失和债务，您将全额赔偿，TI 对此概不负责。

TI 提供的产品受 [TI 销售条款](#)、[TI 通用质量指南](#) 或 [ti.com](#) 上其他适用条款或 TI 产品随附的其他适用条款的约束。TI 提供这些资源并不会扩展或以其他方式更改 TI 针对 TI 产品发布的适用的担保或担保免责声明。除非德州仪器 (TI) 明确将某产品指定为定制产品或客户特定产品，否则其产品均为按确定价格收入目录的标准通用器件。

TI 反对并拒绝您可能提出的任何其他或不同的条款。

版权所有 © 2026，德州仪器 (TI) 公司

最后更新日期：2025 年 10 月